

# 504L PEUGEOT

UTILISATION-ENTRETIEN  
BEDIENUNG-WARTUNG  
USO-MANUTENZIONE  
GEBRUIK-ONDERHOUD



peugeot504.info

# PEUGEOT 504L

UTILISATION

ENTRETIEN

HINWEISE FÜR  
DIE BEDIENUNG

WARTUNG

USO

MANUTENZIONE

NUTTIGE  
WENKEN

ONDERHOUD

## **AUTOMOBILES PEUGEOT**

S. A. régie par les articles 118 à 150 de la loi sur les sociétés commerciales au capital de 600 000 000 F  
75, avenue de la Grande-Armée, PARIS (16e)

Adresse postale

B.P. 01 - 75761 PARIS CEDEX 16

Tél. 267.20.00 - Télex 61700 PEUGSIEG PARIS  
R.C. PARIS 55 B 14 450 - I.N.S.E.E. 261 75 116 0019

## AVANT-PROPOS

Votre PEUGEOT 504 a été conçue pour être pratique, elle est construite pour durer. Pour vous en faciliter l'heureuse utilisation nous vous proposons, dans les 2 chapitres de cette brochure, quelques conseils et préconisations qui, nous l'espérons, pourront vous être utiles :

- Chapitre « UTILISATION » - Les équipements, leur utilisation.
- Chapitre « ENTRETIEN » - Un minimum, pourtant nécessaire. En fin de chapitre, caractéristiques générales et conditions de garantie.

Votre Concessionnaire ou la Direction PEUGEOT de votre secteur sont à votre disposition pour tous renseignements que vous désiriez obtenir. Nous vous prions de toujours préciser le type, le numéro de série et le kilométrage de votre véhicule.

Si un incident de parcours vous contraignait à faire appel à un dépanneur, nous vous conseillons de veiller à ce qu'il conduise votre voiture dans l'un des 5000 ateliers de notre réseau. Dans ces conditions, la réparation sera bien effectuée selon nos normes de fabrication et avec les PIÈCES PEUGEOT D'ORIGINE.

Nous vous souhaitons bonne route.

## VORWORT

Ihr Peugeot 504 wurde nach praktischen Gesichtspunkten entworfen bei der Herstellung legten wir den Akzent auf lange Lebensdauer. Die in den beiden Kapiteln dieser Broschüre zusammengestellten Ratschläge und Empfehlungen gestatten Ihnen, sich mit Ihrem Fahrzeug vertraut zu machen :

- Kapitel : « BEDIENUNG » der Bordinstrumente.
- Kapitel : « WARTUNG » - Beschränkung auf die notwendigsten Wartungsarbeiten. Am Ende des Kapitels die allgemeinen technischen Daten und die Garantiebestimmungen.

Ihr Vertragshändler oder die PEUGEOT-Regionaldirektion Ihres Gebiets stehen Ihnen für alle weiteren Auskünfte zur Verfügung. Bei Anfragen geben Sie bitte stets den Typ, die Seriennummer und den Kilometerstand Ihres Fahrzeuges an.

Sollte Ihr Fahrzeug einmal abgeschleppt werden, so achten Sie darauf, dass die Reparatur in einer der 5000 Werkstätten unseres Vertreternetzes durchgeführt wird. Allein unsere Händler bieten Ihnen die Gewähr, dass die Reparatur unseren Fabrikationsnormen entsprechend mit PEUGEOT-ORIGINAL-ERSATZTEILEN erfolgt. Wir wünschen Ihnen gute Fahrt.

## PREMESSA

La Vostra PEUGEOT 504, concepita per essere pratica, è stata costruita per durare. Allo scopo di renderne più gradevole l'impiego, Vi proponiamo, nei 2 capitoli del presente libretto, alcuni consigli e raccomandazioni che ci auguriamo possano esserVi utili.

- Capitolo « USO » - Equipaggiamenti e loro uso.
- Capitolo « MANUTENZIONE » - Il minimo indispensabile. A fine capitolo, caratteristiche generali e condizioni di garanzia.

Il Vostro Concessionario, oppure la Filiale per l'Italia :

PEUGEOT AUTOMOBILI ITALIA Via Metauro, 9  
20 146 MILANO

sono a Vostra disposizione per qualsiasi informazione desideriate ottenere. In ogni caso, vogliate indicare il tipo, il numero di serie e il chilometraggio del Vostro veicolo.

In caso di noie su strada, è nel Vostro interesse far condurre il Vostro veicolo presso una delle 5000 officine della nostra rete. Sarete sicuri in tal modo che la riparazione sarà effettuata secondo le nostre norme di fabbricazione e con i RICAMBI PEUGEOT D'ORIGINE.

Buon viaggio !

## VOORWOORD

Uw Peugeot 504 is ontworpen voor in praktisch gebruik en gebouwd voor een lange levensduur. Om u een goed gebruik te vergemakkelijken, geven wij u in de twee hoofdstukken van dit boekje enige wenken en voorzorgsmaatregelen die u, naar wij hopen, van nut kunnen zijn.

- Hoofdstuk « GEBRUIK » - De uitrusting en zijn bediening.
- Hoofdstuk « ONDERHOUD » - Minimum, maar wel noodzakelijk. Aan het einde van dit hoofdstuk de algemene gegevens en garantievoorwaarden.

Uw Peugeot-agent of de importeur staan te uwer beschikking voor alle nadere informatie. U dient dan wel het type, chassisnummer en km-stand van uw wagen te vermelden.

Wanneer u onverhoopt onderweg pech mocht krijgen, raden wij u aan uw wagen naar een Peugeot-agent te laten brengen. Daar zal de reparatie goed worden uitgevoerd volgens onze fabrieksnormen en met originele Peugeot-onderdelen.

Wij wensen u een goede reis.

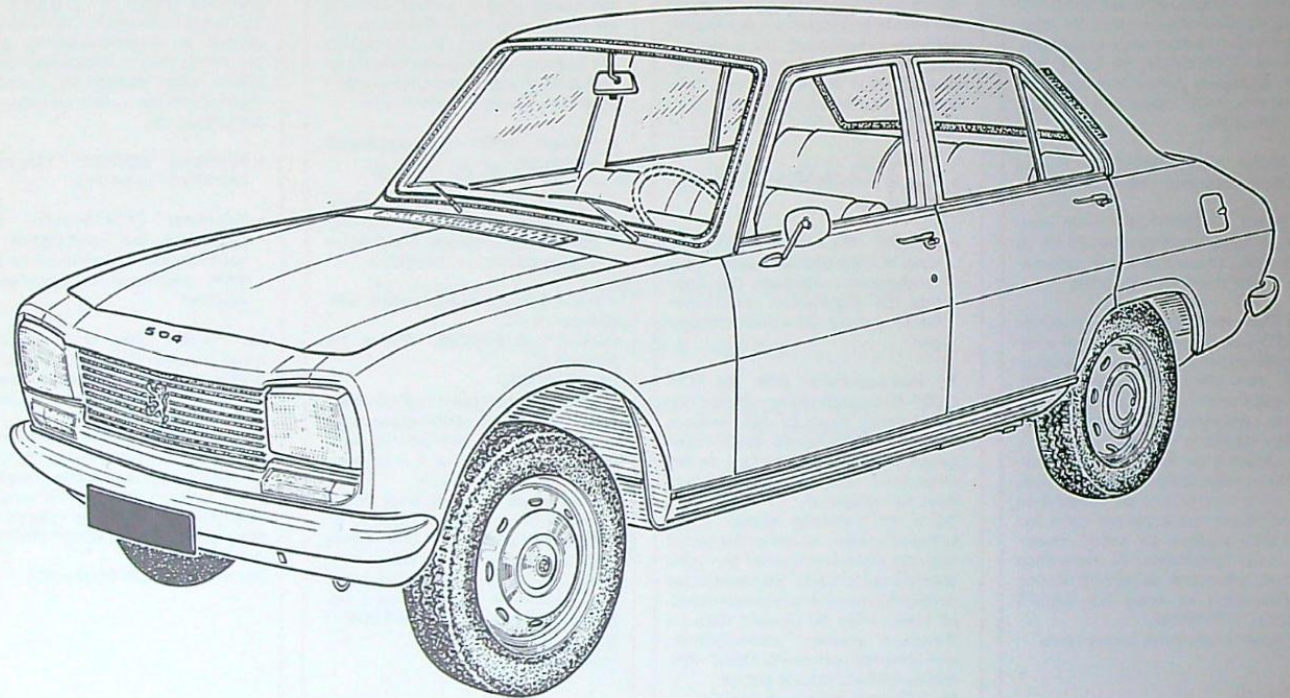

**SOMMAIRE****• UTILISATION**

Identification	7
Portes - Coffre à bagages - Capot	9
Sieges - Ceintures de sécurité	11
Planche de bord	13
Tableau de bord - Cendriers - Allume-cigarettes - Montre	15
Remplissage essence - Antivol - Mise en marche	17
Contrôle de marche	19
Changement de vitesse - Frein à main - Clignotants - Avertisseur	21
Essuie-vitre/Lave-vitre - Commutateur d'éclairage - Eclairage intérieur	23
Climatisation	25
Projecteurs	27
Signalisation	29
Accumulateur - Alternateur - Précautions par temps de gel	31
Fusibles	33
Remplacement d'une roue	35

**• ENTRETIEN**

Périodicités d'entretien	40
Huile moteur - Filtre à huile - Boîte de vitesses - Pont AR	43
Filtre à air - Freins - Pneumatiques - Accumulateurs	45
Circuit de refroidissement	47
Graissage mécanique	49
Graissage carrosserie	51
Réglages	53
Caractéristiques	55
Schéma électrique	59
Conditions de Garantie	60

**INHALTSVERZEICHNIS****• BEDIENUNG**

Fahrzeugbezeichnung	7
Türen - Kofferraum - Motorhaube	9
Sitze - Sicherheitsgurte	11
Armaturenbrett	13
Armaturentafel - Aschenbecher - Zigarrenanzünder - Zeituhr	15
Einfüllen des Kraftstoffs - Lenkschloss - Anlassen des Motors	17
Betriebskontrolle	19
Schaltung - Handbremse - Blinklichter - Signalthorn	21
Scheibenwischer/Scheibenwaschanlage - Lichtschalter - Innenbeleuchtung	23
Klimaanlage	25
Scheinwerfer	27
Beleuchtung	29
Batterie - Lichtmaschine - Maschine - Frostschutzvorsichtsmassnahmen	31
Sicherungen	33
Radwechsel	35

**• WARTUNG**

Wartungsabstände	41
Motoröl - Ölfilter - Wechselgetriebe - Hinterachsgetriebe	43
Luftfilter - Bremsen - Reifen - Batterie	45
Kühlwassersystem	47
Schmierung mechanische Teile	49
Schmierung Karosserie	51
Einstellungen	53
Technische Daten	55
Elektrischer Schaltplan	59
Garantiebestimmungen	60

**SOMMARIO****• USO**

Identificazione	7
Porte - Bagagliaio - Cofano motore	9
Sedili - Cinture di sicurezza	11
Plancia di bordo	13
Cruscotto - Portaceneri - Accendisigari - Orologio	15
Tappo di riempimento benzina - Antifurto - Avviamento	17
Controllo di marcia	19
Cambio della velocità - Freno a mano - lampeggiatori - Avvisatore	21
Tergicristallo/Lavavetro - Commutatore d'illuminazione - Illuminazione interna	23
Climatizzazione	25
Fari	27
Segnalazione	29
Accumulatore - Alternatore - Precauzioni in periodo di gelo	31
Fusibili	33
Sostituzione di una ruota	35

**• MANUTENZIONE**

Periodicità di manutenzione	41
Olio motore - Filtro dell'olio - Cambio - Ponte POST	43
Filtro dell'aria - Freni - Pneumatici - Accumulatori	45
Circuito di raffreddamento	47
Lubrificazione organi meccanici	49
Lubrificazione carrozzeria	51
Regolazioni	53
Caratteristiche	55
Schema elettrico	59
Condizioni di garanzia	60

**INHOUD****• GEBRUIKSVOORSCHRIFTEN**

Identificatie	7
Portieren - Bagageruimte - Motorcap	9
Stoelen - Veiligheidsgordels	11
Dashboard	13
Instrumentenbord - Asbakjes - Sigaretteaansteker - Elektrisch klokje	15
Benzinetankdop - Stuurslot - Starten van de motor	17
Controle onder het rijden	19
Versnellingen - Handrem - Richtingaanwijzers - Claxon	21
Ruitwissers/ ruitesproeiers - Verlichtingsschakelaar - Lichtsignaal - Binnenverlichting	23
Verwarming	25
Koplampen	27
Verlichting	29
Accu - Wisselstroomgenerator - Voorzorgsmaatregelen bij koud weer	31
Zekeringen	33
Verwisselen van een wiel	35

**• ONDERHOUD**

Periodiek onderhoud	41
Motorolie - Versnellingsbak - Achterbrug	43
Luchtfilter - Remmen - Banden - Accu	45
Koelsysteem	47
Smering van de mechanische organen	49
Smering van de carrosserie	51
Afstellingen	53
Algemeen	55
Elektrisch schema	59
Garantiebepalingen	60

peugeot 504 mp

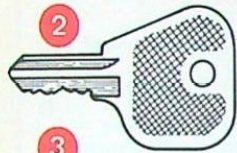
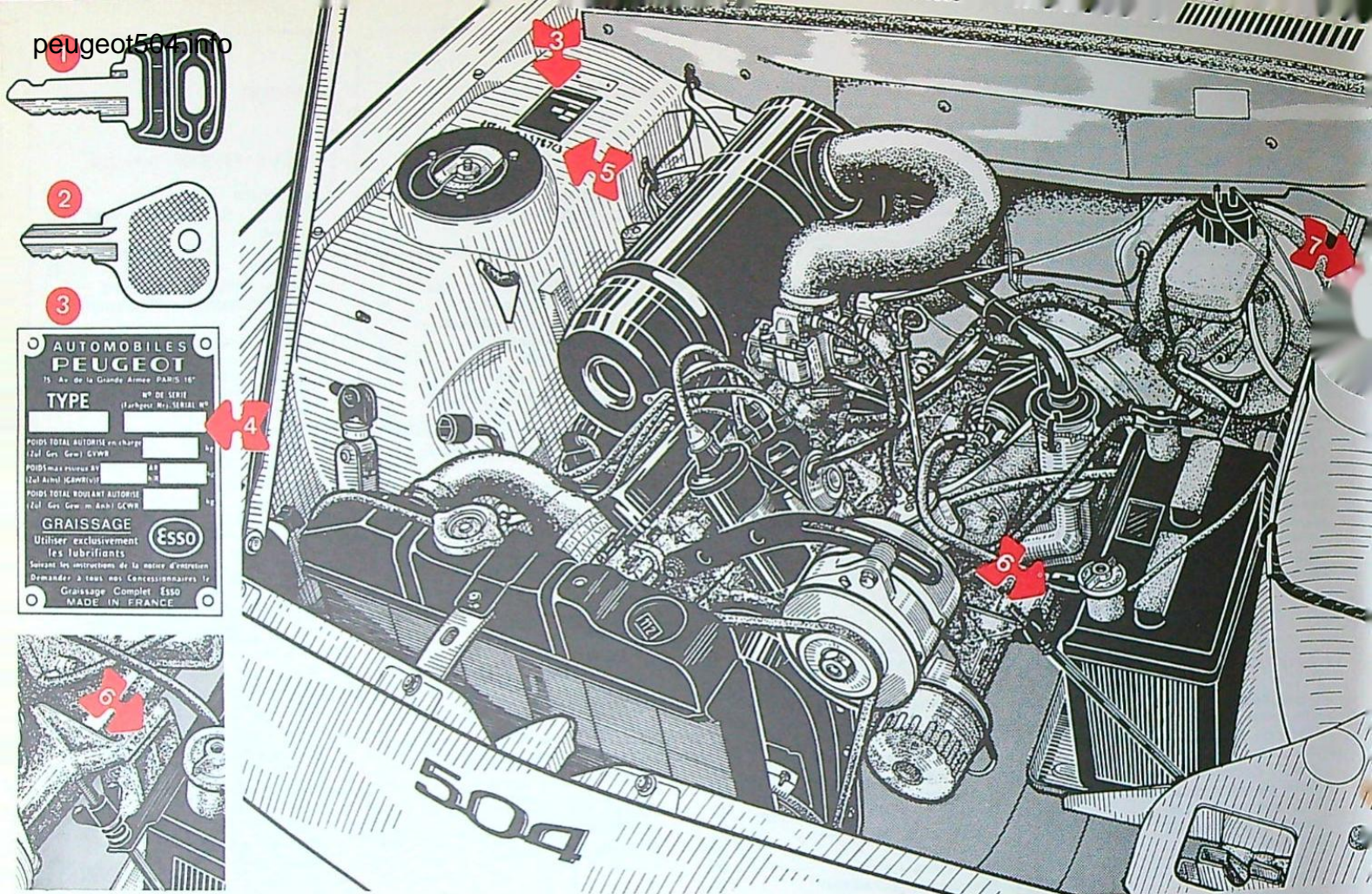

**AUTOMOBILES PEUGEOT**  
15 Av. de la Grande Armee PARIS 16<sup>e</sup>

TYPE \_\_\_\_\_ N° DE SERIE (Chargeur) - SERIAL N° \_\_\_\_\_

POIDS TOTAL AUTORISE en charge (Lol. Ges. Ccm) / CCM \_\_\_\_\_ kg

POIDS maximum de (Lol. Abo) / Abo \_\_\_\_\_ kg

POIDS TOTAL ROULANT AUTORISE (Lol. Ges. Ccm m. Abo) / CCM \_\_\_\_\_ kg

**GRAISSAGE**  
Utiliser exclusivement les lubrifiants **ESSO**

Soit aux instructions de la notice d'entretien  
Demander à tous nos Concessionnaires le Graissage Complet ESSO  
MADE IN FRANCE



## IDENTIFICATION

- Clé ① de l'antivol et des portes  
N° \_\_\_\_\_
  - Clé ② du coffre  
N° \_\_\_\_\_
- 3 - Plaque de constructeur.
- 4 - Type du véhicule et numéro de série  
N° \_\_\_\_\_
- 5 - Numéro de série sur carrosserie.
- 6 - Numéro de série sur moteur (sur patte de fixation gauche).
- 7 - Référence de peinture.

Noter le numéro des clés. En cas de perte, cette opération facilitera la fourniture rapide d'une nouvelle clé par le concessionnaire ou l'agent le plus proche.

## FAHRZEUGBEZEICHNUNG

- ① Lenk-, Zünd-, Anlass- und Türschlüssel  
Nr. \_\_\_\_\_
  - ② Kofferraumschlüssel  
Nr. \_\_\_\_\_
- 3 - Herstellerschild.
- 4 - Fahrzeugtyp und Seriennummer  
Nr. \_\_\_\_\_
- 5 - Seriennummer auf der Karosserie.
- 6 - Seriennummer auf dem Motor (auf dem linken Befestigungssteg).
- 7 - Lackreferenz.

Die Schlüsselnummern vermerken. Dies erleichtert bei Verlust die schnelle Lieferung eines Ersatzschlüssels durch den nächstgelegenen Vertragshändler.

## IDENTIFICAZIONE

- Chiave ① dell'antifurto e delle porte  
N° \_\_\_\_\_
  - Chiave ② del bagagliaio  
N° \_\_\_\_\_
- 3 - Targhetta del costruttore.
- 4 - Tipo del veicolo e numero di serie  
N° \_\_\_\_\_
- 5 - Numero di serie su carrozzeria.
- 6 - Numero di serie su motore (su patta di fissaggio sinistra).
- 7 - Referenza della vernice.

Notare il numero delle chiavi. Ciò Vi permetterà, in caso di smarrimento, di ottenere più rapidamente una nuova chiave presso il concessionario o l'agente più vicino.

## IDENTIFICATIE

- - Stuurslot- en portiersleutel ①  
N°. \_\_\_\_\_
  - - Koffersleutel ②  
N°. \_\_\_\_\_
- 3 - Identificatieplaatje.
- 4 - Type-aanduiding en chassis-nummer  
N°. \_\_\_\_\_
- 5 - Carrosserienummer  
N°. \_\_\_\_\_
- 6 - Motornummer (op linker motorsteun)  
N°. \_\_\_\_\_
- 7 - Lakreferentie.

Noteer de sleutelnummers. Bij verlies kan deze voorzorg de snelle levering van een nieuwe sleutel door de dichtstbijzijnde agent of importeur bevorderen.

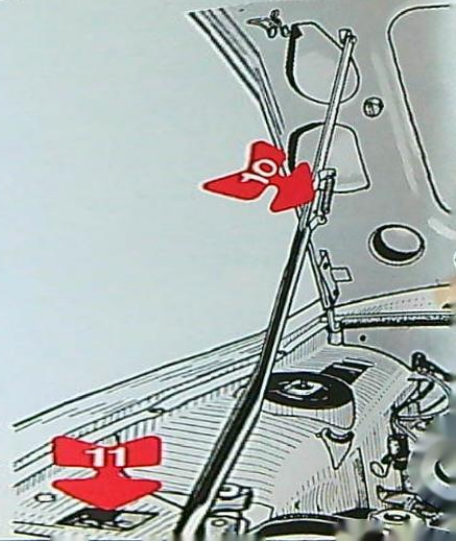
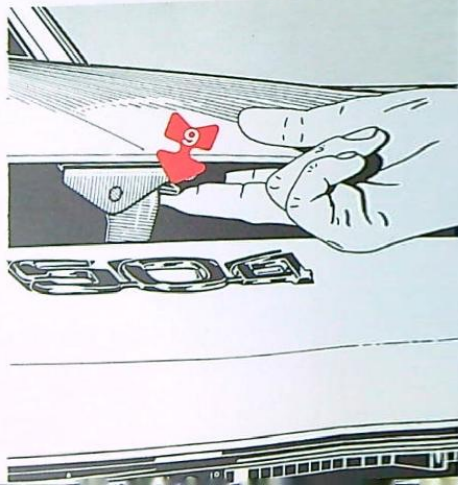
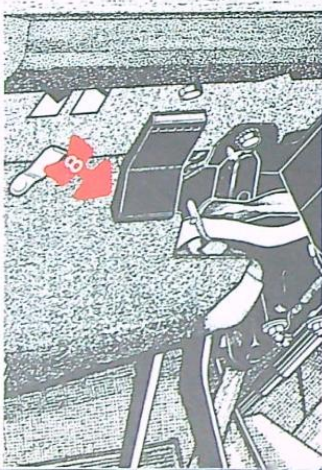
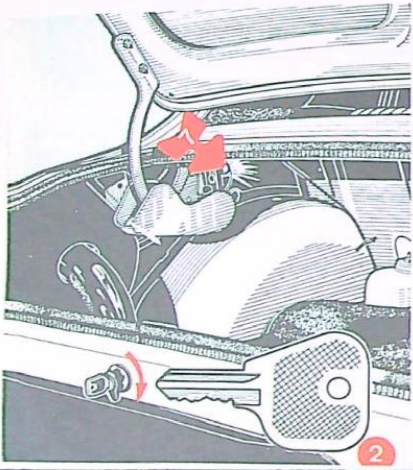
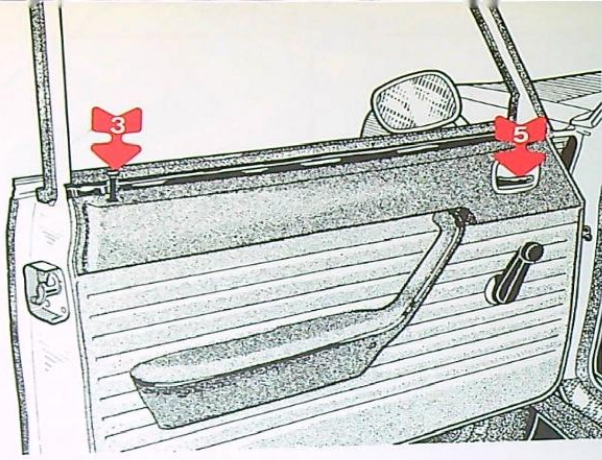

## PORTES

es 2 portes AV se ferment à clé.

- **Verrouillage** : Tourner la clé ① dans le sens convenable pour abaisser le bouton de verrouillage 3, ou fermer la porte en appuyant sur le poussoir 4, bouton 3 abaisse.
- **Déverrouillage** : Lever le bouton 3. La clé ne peut être retirée qu'en position neutre.

De l'intérieur sur les 4 portes.

- **Ouverture** : Palette 5 tirée vers l'intérieur.
- **Verrouillage** : Bouton 3 abaisse. Les portes peuvent être verrouillées avant fermeture.

Sécurité enfants sur portes AR.

La languette 6 vers le haut condamne l'ouverture intérieure.

## COFFRE A BAGAGES

- **Déverrouillage** : Clé ② tournée à droite.
- **Ouverture** : Serrure tournée dans le même sens. Les charnières compensées maintiennent le coffre ouvert.
- **Eclairage** : L'ouverture du coffre allume la lampe 7.
- **Verrouillage** Tourner la clé à gauche.

## CAPOT

- **Ouverture** : Tirer la palette 8. Libérer la sécurité en soulevant la palette 9 sous capot, la béquille 10 s'enclenche automatiquement.
- **Fermeture** : Soulever légèrement le capot. Amorcer le pliage de la béquille. Veiller au bon verrouillage des crochets latéraux 11.

## TÜREN

Die 2 Vordertüren sind verschliessbar.

- **Verriegeln**: Den Schlüssel ① in die entsprechende Richtung drehen, um den Verriegelungsknopf 3 zu senken, oder die Tür durch Eindrücken des Druckknopfes beigesenktem Verriegelungsknopf 3 schliessen.
- **Entriegeln**: Den Knopf 3 herausziehen. Der Schlüssel kann nur in neutraler Stellung abgezogen werden.

Bei allen 4 Türen von innen.

- **Öffnen**: Den Hebelgriff 5 zu sich ziehen.
- **Verriegeln**: Knopf 3 senken. Die Türen können vor dem Schliessen verriegelt werden.

Kindersicherung an den Hintertüren:

Die Sperrklinke 6 zur Innenverriegelung nach oben drücken.

## KOFFERRAUM

- **Verriegeln**: Schlüssel ② nach rechts drehen.
- **Öffnen**: Schloss in die gleiche Richtung drehen. Der Kofferraum wird durch zwei Ausgleichscharniere in geöffneter Stellung gehalten.
- **Beleuchtung**: Die Lampe 7 leuchtet beim Öffnen des Kofferraums auf.
- **Verriegeln**: Den Schlüssel nach links drehen.

## MOTORHAUBE

- **Öffnen**: Den Hebel 8 ziehen. Die Sicherheitsklinke 9 unter der Motorhaube anheben. Die Stütze 10 rastet automatisch ein.
- **Schliessen**: Die Motorhaube leicht anheben. Die Stütze langsam einklappen. Auf das einwandfreie Einhängen der seitlichen Verschlüsse 11 achten.

## PORTE

Le 2 porte ANT sono munite di serratura.

- **Bloccaggio**: Girare la chiave ① nel senso opportuno per abbassare il pulsante di bloccaggio 3, oppure chiudere la porta premendo sul tasto 4, dopo aver abbassato il pulsante 3.
- **Sbloccaggio**: Far sollevare il pulsante 3. La chiave può essere tolta solo in posizione neutra.

Dall'interno sulle 4 porte.

- **Apertura**: Levetta 5 tirata verso l'interno.
- **Bloccaggio**: pulsante 3 abbassato. Le porte possono essere disposte in posizione di bloccaggio prima della chiusura.

Sicurezza bambini sulle porte POST.

La linguetta 6 spinta verso l'alto impedisce l'apertura della porta dall'interno.

## BAGAGLIAIO

- **Sbloccaggio**: Chiave ② girata verso destra.
- **Apertura**: Serratura girata nello stesso senso. Le cerniere compensate mantengono il cofano aperto.
- **Illuminazione**: L'apertura del cofano fa accendere la lampada 7.
- **Bloccaggio**: Girare la chiave a sinistra.

## COFANO MOTORE

- **Apertura**: Tirare il pomello 8. Disimpegnare sollevando la levetta 9 sotto il cofano. L'asta 10 si innesta automaticamente.
- **Chiusura**: Sollevare leggermente il cofano. Accompagnare il ripiegamento dell'asta. Controllare che i ganci laterali 11 siano bloccati.

## PORTIEREN

De 2 voorportieren zijn met een sleutel afsluitbaar.

- **Op slot doen**: Draai de sleutel ① in de juiste richting, zodat de vergrendelknop 3 ingedrukt wordt of sluit het portier na knop 4 ingedrukt te hebben, terwijl de drukknop 3 ingedrukt gehouden wordt.
- **Van slot doen**: Trek de knop 3 omhoog. De sleutel kan alleen in neutrale stand uitgetrokken worden.

Van binnen uit de 4 portieren:

- **Open doen**: hefboom 5 naar binnen trekken.
- **Op slot doen**: druk de knop 3 in. De portieren kunnen vergrendeld worden alvorens ze te sluiten.

Kindersloten op de achterportieren.

Door het handeltje 6 naar boven drukken wordt het onmogelijk het portier van binnen uit te openen.

## BAGAGERUIMTE

- **Van slot doen**: Draai de sleutel ② naar rechts.
- **Openen**: Draai de sleutel verder in dezelfde richting. De gecompenseerde scharnier houden het deksel open.
- **Verlichting**: BIJ HET OPENEN VAN HET DEKSEL GAAT DE LAMP BRANDEN.
- **Op slot doen**: Draai de sleutel na links.

## MOTORKAP

- **Openen**: Trek aan het handeltje 8. Licht de pal 9 onder de motorkap op. De motorkapsteun 10 vergrendelt zich automatisch.
- **Sluiten**: Licht de motorkap iets op. Klap de motorkapsteun in. Let op dat de zijsloten 11 goed sluiten.

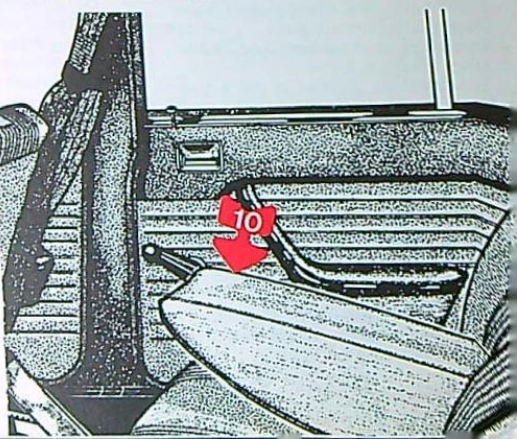
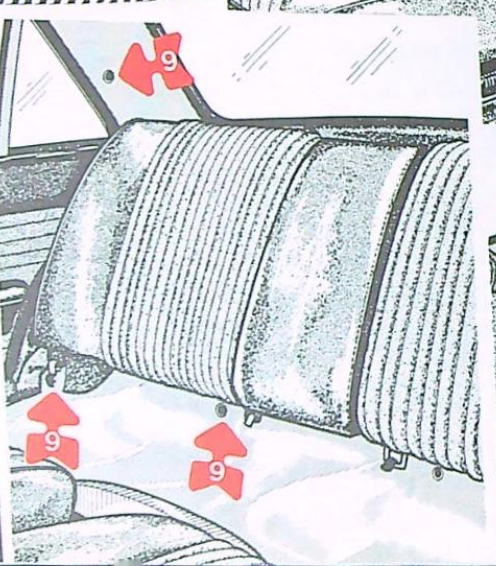
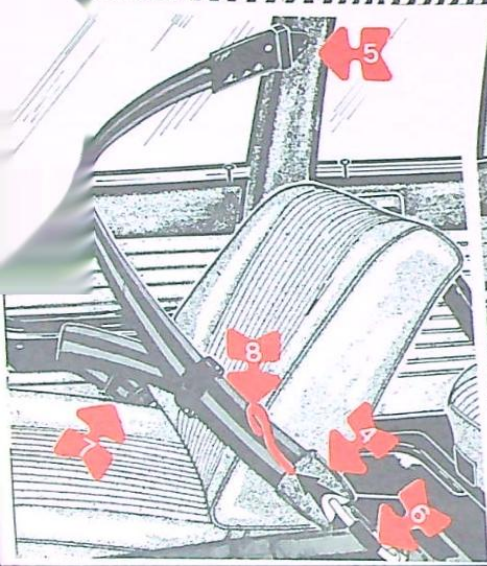
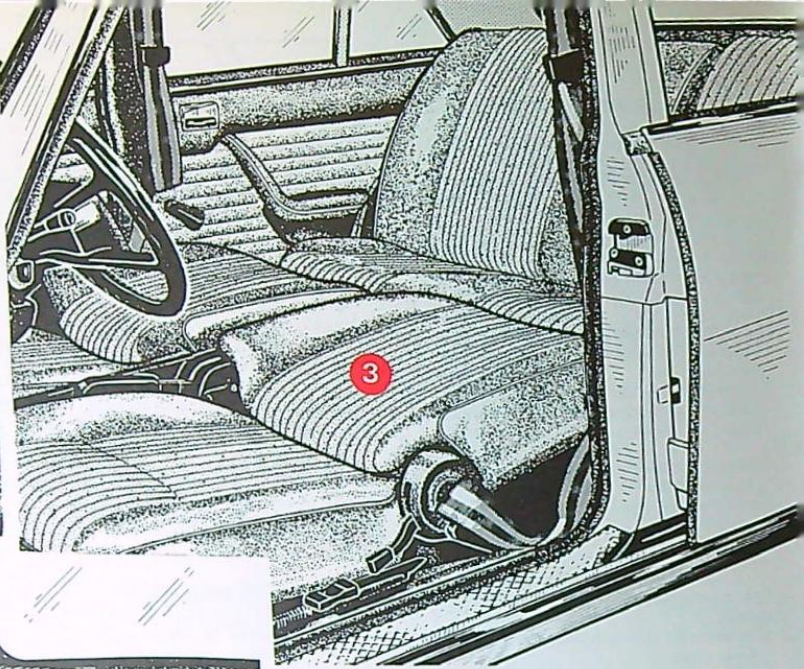
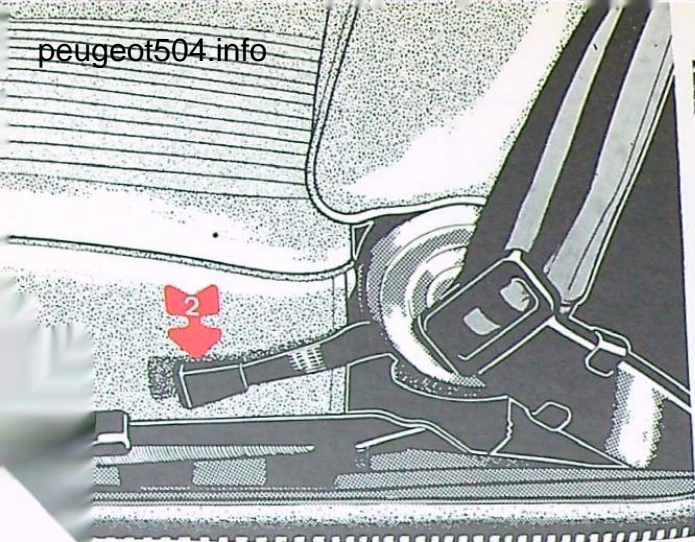

## SIÈGES AV

- Trois réglages possibles :
  - 1 - **Déplacement AV - AR** : Soulever le levier.
  - 2 - **Inclinaison dossier** : Tirer le levier.
  - 3 - **Mise en couchettes** : Soulever le levier 1 et avancer le siège au maximum. Tirer le levier 2 et basculer le dossier en position horizontale.

## CEINTURES DE SECURITE

### A l'avant

- Régler le siège.
- Sortir la boucle de verrouillage 4 du support 5 fixé sur le montant central.
- Engager la boucle 4 sur l'étrier 6.
- Régler la ceinture en faisant coulisser les brins et la patte d'arrêt 7 jusqu'à être librement maintenu.
- Pour dégager la ceinture, tirer sur la bride rouge 8 et replacer la boucle 4 dans le support 5.

### A l'arrière

- Des points d'ancrage 9 sont prévus pour l'adaptation de 2 ceintures individuelles.

### ATTENTION

Les ceintures ne sont pas prévues pour les enfants de moins de 6 ans et ne doivent être utilisées que par une seule personne.

Eviter le frottement des ceintures avec des arêtes vives.

Les ceintures ayant subi des contraintes à la suite d'un choc doivent être remplacées et les points d'ancrage vérifiés.

## ACCOUDOIR AR

Accoudoir 10 escamotable dans le dossier.

## VORDERSITZE

- Drei Einstellmöglichkeiten.
  - 1 - **Verschieben des Sitzes nach vorne und hinten** : Den Handgriff hochziehen.
  - 2 - **Neigung der Rückenlehne** : Den Handgriff ziehen.
  - 3 - **Liegesitze** : Den Handgriff 1 hochziehen und den Sitz maximal nach vorne schieben. Den Handgriff 2 ziehen und die Rückenlehne in horizontale Stellung bringen.

## SICHERHEITSGURTE

### Vorne :

- Den Sitz einstellen.
- Die Verschlussschnalle 4 von der oben an der Tursäule befestigten Halterung 5 abnehmen.
- Die Schnalle 4 in den Bügel 6 einrasten lassen.
- Die Sicherheitsgurte durch Verschieben der Gurtbänder und der Feststellschnalle 7 so einstellen, dass die Bewegungsfreiheit nicht beeinträchtigt wird.
- Zum Lösen der Sicherheitsgurte an der roten Lasche 8 ziehen und die Verschlussschnalle in die Halterung 5 einhaken.

### Hinten :

- Die Befestigungspunkte 9 sind für den Einbau von zwei Einzelgurten vorgesehen.

### ACHTUNG

Die Gurte sind nicht für Kinder unter 6 Jahren vorgesehen und dürfen nur von einer Person benutzt werden.

Das Reiben der Gurte an zu scharfen Kanten vermeiden.

Gurte, die bei einem Zusammenstoß einer Zugbelastung ausgesetzt waren, sind zu ersetzen und ihre Befestigungspunkte zu überprüfen.

## HINTERE ARMLEHNE

Armlehne 10 in der Rückenlehne verstellbar.

## SEDILI ANT

- Tre regolazioni possibili.
  - 1 - **Spostamento ANT e POST** : Sollevare la leva.
  - 2 - **Inclinazione dello schienale** : Tirare la leva.
  - 3 - **Disposizione a cuccetta** : Sollevare la leva 1 ed avanzare il sedile al massimo. Tirare la leva 2 e ribaltare lo schienale in posizione orizzontale.

## CINTURE DI SICUREZZA

### Anteriormente

- Regolare il sedile.
- Estarre il gancio di bloccaggio 4 dal supporto 5 fissato sul montante centrale.
- Inserire il gancio 4 sulla staffa 6.
- Regolare la cintura facendo scorrere le estremità e la fibbia d'arresto 7 in modo da essere mantenuti correttamente.
- Per disimpegnare la cintura, tirare sulla linguetta rossa 8 e sistemare di nuovo il gancio 4 nel supporto 5.

### Posteriormente

- Dei punti di ancoraggio 9 sono previsti per l'adattamento di 2 cinture individuali.

### AVVERTENZA

Le cinture non sono previste per i bambini di età inferiore ai 6 anni e non devono essere utilizzate per una sola persona.

Evitare l'attrito delle cinture con angoli vivi.

Le cinture che hanno subito sollecitazioni in seguito ad un urto devono essere sostituite e i punti d'ancoraggio verificati.

## APPOGGIAGOMITI POST

Appoggiagomiti 10 retrattile nello schienale.

## VOORSTOELEN

- Er zijn drie verstellingen mogelijk.
  - 1 - **Verschuiven naar voren en naar achteren** : Trek aan de hefboom.
  - 2 - **Helling van de rugleuning** : Trek aan de hefboom.
  - 3 - **Slaapstand van de rugleuning** : Trek aan de hefboom 1 en verschuif de stoel naar voren. Trek aan de hefboom 2 en kantel de rugleuning in horizontale stand.

## VEILIGHEIDSGORDELS

### Vóór

- Zet de stoel in de juiste stand.
- Neem het slot 4 uit de op de middeinstijl bevestigde steun 5.
- Duw het slot 4 op de beugel 6.
- Stel de gordel zodanig af, door de gespen 7 te verschuiven, dat de riemen niet te strak zitten.
- Om de gordel los te maken, trekt men aan de rode lus 8 en plaatst men het slot 4 weer in de steun 5.

### Achter

- Bevestigingspunten 9 zijn aangebracht voor twee afzonderlijke gordels.

### LET OP

De gordels zijn niet geschikt voor kinderen onder de 6 jaar en mogen slechts door een persoon tegelijk gebruikt worden.

Vermijd wrijving van de gordels op de scherpe kanten.

Gordels, die ten gevolge van een schok zijn uitgerekt, moeten vervangen worden, terwijl de bevestigingen gecontroleerd dienen te worden.

## ARMSTEUN ACHTER

De armsteun 10 is opklapbaar in de rugleuning.

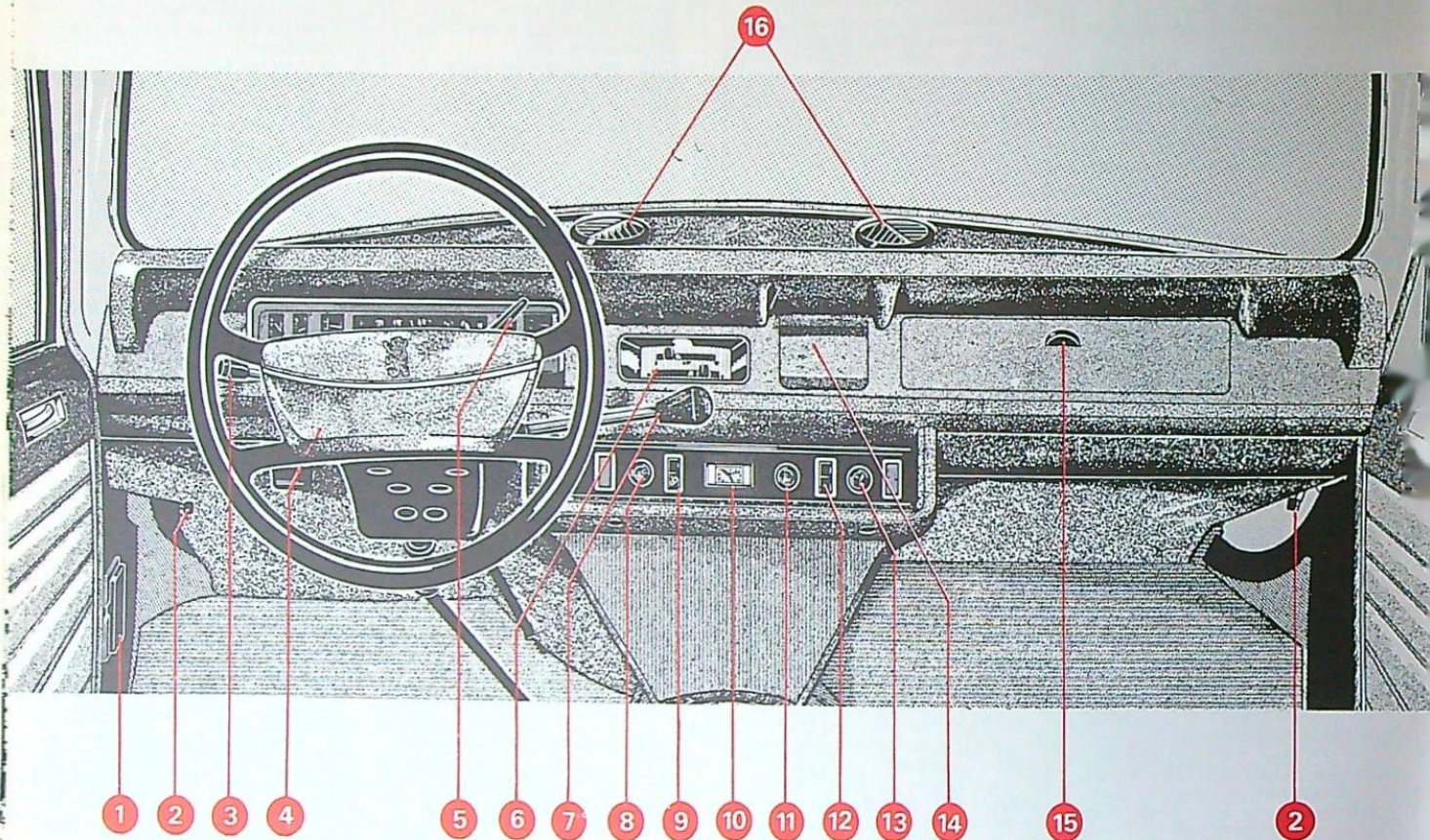

## PLANCHE DE BORD

- 1 - Boîte à fusibles.
- 2 - Buse d'aération sous planche de bord.
- 3 - Commutateur d'éclairage et commande temporaire d'essuie-vitre/lave-vitre.
- 4 - Antivol - Contacteur - Démarreur.
- 5 - Commande de clignotants et d'avertisseur sonore.
- 6 - Commandes de climatisation.
- 7 - Changement de vitesse.
- 8 - Starter.
- 9 - Commande permanente d'essuie-vitre.
- 10 - Montre électrique.
- 11 - Allume-cigarettes.
- 12 - Interrupteur du ventilateur de climatisation.
- 13 - Commande d'entrée d'air.
- 14 - Cendrier.
- 15 - Vide-poches.
- 16 - Buses orientables de climatisation et désembuage.

## ARMATURENBRETT

- 1 - Sicherungskasten.
- 2 - Lüftungsdüse unter dem Armaturenbrett.
- 3 - Lichtschalter und kurzzeitige Betätigung Scheibenwischer/Scheibenwaschanlage.
- 4 - Lenk-, Zünd-, Anlasserschloss.
- 5 - Blinklicht- und Signalhornschalter.
- 6 - Hebelgruppe für Klimaanlage.
- 7 - Schalthebel.
- 8 - Kaltstartknopf (Choke).
- 9 - Schalter für Scheibenwischer.
- 10 - Elektrische Zeituhr.
- 11 - Zigarrenanzünder.
- 12 - Schalter des Klimaanlage-Ventilators.
- 13 - Lufterlasshebel.
- 14 - Aschenbecher.
- 15 - Ablagefach.
- 16 - Verstellbare Düsen der Klimaanlage (bei beschlagener Windschutzscheibe).

## PLANCIA DI BORDO

- 1 - Scatola dei fusibili.
- 2 - Bocchetta d'aerazione sotto la plancia di bordo.
- 3 - Commutatore d'illuminazione e comando temporaneo. Tergicristallo-Lavavetro.
- 4 - Antifurto - Contattore - Motorino d'avviamento.
- 5 - Comando dei lampeggiatori e dell'avvisatore acustico.
- 6 - Comandi di climatizzazione.
- 7 - Cambio delle velocità.
- 8 - Starter.
- 9 - Comando permanente del tergi-cristallo.
- 10 - Orologio elettrico.
- 11 - Accendisigari.
- 12 - Interruttore del ventilatore di climatizzazione.
- 13 - Comando d'entrata d'aria.
- 14 - Portacenere.
- 15 - Vano portaguanti.
- 16 - Bocchette orientabili di climatizzazione e di disappannamento.

## DASHBOARD

- 1 - Zekeringendoosje.
- 2 - Frisse luchttoevoer onder dashboard.
- 3 - Lichtschakelaar en tijdelijke bediening van de ruitewissers/ruitesproeiers.
- 4 - Stuurslot - Ontstekings- en startschakelaar.
- 5 - Richtingaanwijzer - en claxon-schakelaar.
- 6 - Verwarmingsmanettes.
- 7 - Versnellingshandel.
- 8 - Choke.
- 9 - Permanente bediening van de ruitewissers.
- 10 - Elektrisch klokje.
- 11 - Sigaretteaansteker.
- 12 - Verwarmingsventilatorschakelaar.
- 13 - Luchttoevoerbediening.
- 14 - Asbak.
- 15 - Handschoenenkastje.
- 16 - Verstelbare ventilatierasters.

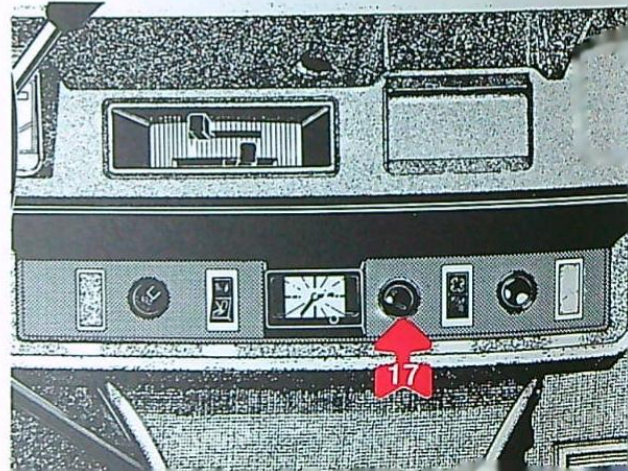
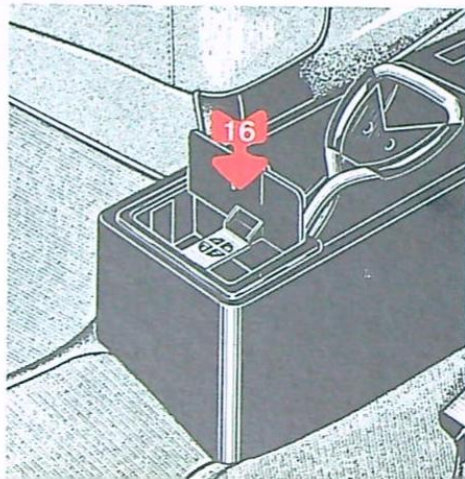
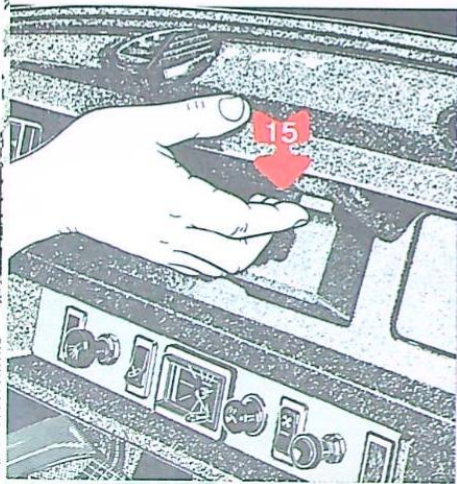
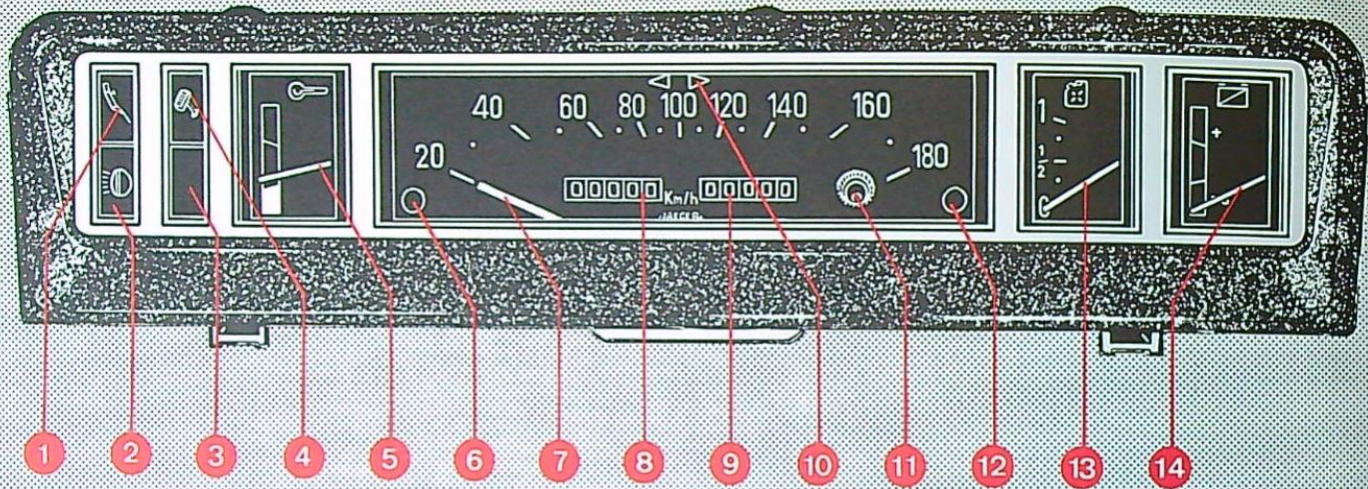

## TABLEAU DE BORD

- 1 - Témoin de pression d'huile.
- 2 - Témoin des phares.
- 3 - Témoin en réserve.
- 4 - Témoin de sécurité de freinage.
- 5 - Thermomètre d'eau.
- 6 - Témoin de starter.
- 7 - Indicateur de vitesse.
- 8 - Compteur totaliseur\*.
- 9 - Compteur journalier\*.
- 10 - Témoin des clignotants.
- 11 - Mise à zéro du compteur journalier\*.
- 12 - Témoin des lanternes.
- 13 - Jauge à carburant.
- 14 - Voltmètre thermique.

\* Sur tableau Veglia ces postes sont inverses.

## CENDRIERS

Pour le vider :

- **A l'avant**
  - Le fermer et pousser vers le haut 15.
- **A l'arrière**
  - Tirer vers le haut 16.

## ALLUME-CIGARETTES

- Bouton 17 enfoncé, la résistance chauffe.
- Bouton déclenché, le retirer pour utilisation.

## MONTRE ELECTRIQUE

- Alimentée en permanence par batterie.
- Après rebranchement de la batterie mettre la montre à l'heure pour la relancer.
- Ne jamais laisser la montre branchée et arrêtée.

## ARMATURENTAFEL

- 1 - Öldruckkontrolleuchte.
- 2 - Fernlichtkontrolleuchte.
- 3 - Reservekontrolleuchte.
- 4 - Bremskontrolleuchte.
- 5 - Wasserthermometer.
- 6 - Kaltstartkontrolleuchte.
- 7 - Geschwindigkeitsmesser.
- 8 - Gesamtkilometerzähler\*.
- 9 - Tageskilometerzähler\*.
- 10 - Blinkerkontrolleuchte.
- 11 - Rückstellknopf für Tageskilometerzähler\*.
- 12 - Standlichtkontrolleuchte.
- 13 - Benzinstandanzeiger.
- 14 - Thermisches Voltmeter.

\* Bei der Armaturentafel Veglia sind diese Positionen umgestellt.

## ASCHENBECHER

Zum Entleeren :

- **Vorne**
  - Aschenbecher schliessen und nach oben 15 drücken.
- **Hinten**
  - Nach oben ziehen 16.

## ZIGARRENANZÜNDER

- Zum Heizen der Spirale Knopf 17 eindrücken.
- Nach Herauspringen zum Anzünden verwenden.

## ELEKTRISCHE ZEITUHR

- Ständig mit Batteriestrom versorgt.
- Nach Abschalten der Batterie die Uhr durch Einstellen der Zeit in Gang setzen.
- Die angeschlossene Uhr darf niemals stehen bleiben.

## QUADRO STRUMENTAZIONE

- 1 - Spia dell'olio.
- 2 - Spia degli abbaglianti.
- 3 - Spia in riserva.
- 4 - Spia dei freni.
- 5 - Termometro dell'acqua.
- 6 - Spia dello starter.
- 7 - Tachimetro.
- 8 - Contachilometri totalizzatore\*.
- 9 - Contachilometri parziale\*.
- 10 - Spia dei lampeggiatori.
- 11 - Azzeratore contachilometri parziale\*.
- 12 - Spia delle luci di posizione.
- 13 - Indicatore livello carburante.
- 14 - Voltmetro termico.

\* Suicrucocotti Veglia questi strumenti sono invertiti.

## PORTAGENERI

Per vustarli:

- **Anteriormente**
  - Chiuderlo e spingerlo verso l'alto 15.
- **Posteriormente**
  - Tirarlo verso l'alto 16.

## ACCENDISIGARI

- Pulsante 17 schiacciato: la resistenza riscalda.
- Pulsante scattato: estrarlo per l'uso.

## OROLOGIO ELETTRICO

- Alimentato in permanenza dalla batteria.
- Dopo ricollegamento della batteria, mettere l'orologio in orario per riavviarlo.
- Non lasciare mai l'orologio collegato e fermo.

## INSTRUMENTENBORD

- 1 - Oliedrukcontrolelampje.
- 2 - Grootlicht-controlelampje.
- 3 - Reserve-controlelampje.
- 4 - Remcontrolelampje.
- 5 - Watertemperatuurmeter.
- 6 - Choke-controlelampje.
- 7 - Snelheidsmeter.
- 8 - Totaalteller\*.
- 9 - Dagteller\*.
- 10 - Clignoteur-controlelampje.
- 11 - Verstelling van de dagteller.
- 12 - Stadslicht-controlelampje.
- 13 - Benzinemeter.
- 14 - Thermische voltmeter.

\* bij Veglia uitvoering zijn deze instrumenten omgekeerd.

## ASBAKKEN

Uitnemen:

- **Vóór**
  - Sluit de asbak en druk hem naar boven 15.
- **Achter**
  - Trek hem omhoog 16.

## SIGARETTEAANSTEKER

- Bij ingedrukte knop 17 wordt de gloeidraad warm.
- Indien de knop terugspringt, dient de aansteker voor gebruik uitgetrokken te worden.

## ELEKTRISCH KLOKJE

- Permanent gevoed door de batterij.
- Na losnemen van de batterij, moet het klokje op tijd gezet worden om het weer op gang te brengen.
- Laat het klokje nooit aangesloten stilstaan.

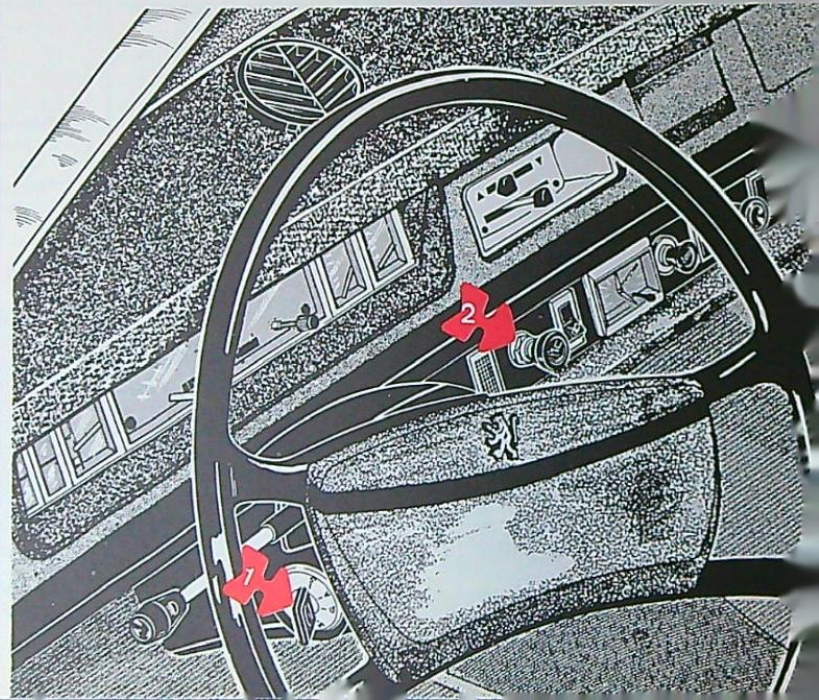
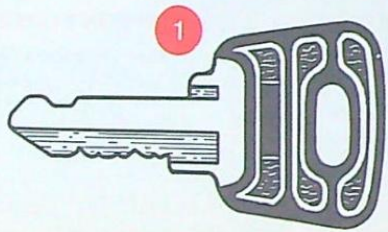
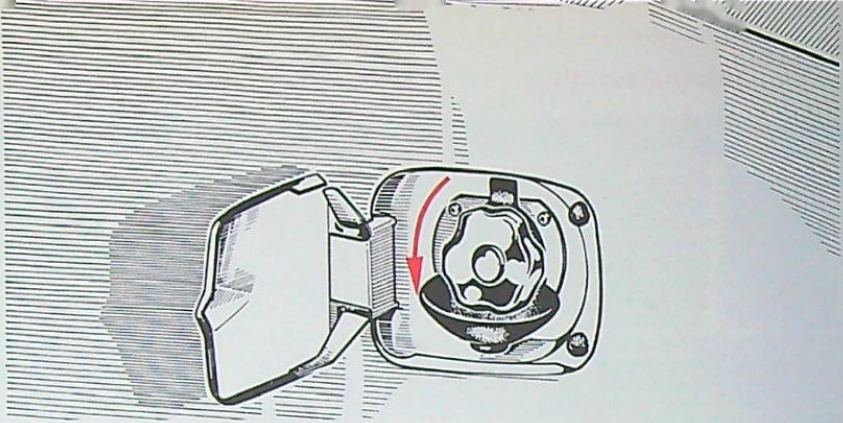

## BOUCHON D'ESSENCE

Dans l'aile arrière gauche.

- **Ouverture** : appuyer et tourner à gauche.

## ANTIVOL DEMARREUR

S - Stop - contact coupé.

Securité antivol : retirer la clé 1 et tourner le volant jusqu'à blocage. Le solliciter légèrement pour déverrouillage.

A - Contact coupé. Alimentation des accessoires branchée sur fusible 4 (p. 33).

- **Attention** : décharge de batterie possible.

G - Garage - contact coupé. Clé retirée, direction libre.

M - Contact et alimentation des fusibles 3 et 4 (p. 33).

## MISE EN MARCHÉ

- **Moteur froid**. Tirer le starter 2 à fond ou à mi-course par temps doux (10°C).
- D - Démarrage. Tourner la clé 1 à fond (témoins 1, 4, 6, p. 14 allumés). Lâcher la clé : retour automatique en M, le témoin 1 doit s'éteindre.
- Repousser le starter dès que possible. Frein à main desserré, le témoin 4 doit s'éteindre. Starter repoussé à fond, le témoin 6 doit s'éteindre. Une sécurité empêche deux enclenchements successifs du démarreur. Revenir en arrière pour une nouvelle sollicitation.
- **Ne jamais emballer un moteur à froid.**
- **Moteur chaud**. Pas de starter, accélérer franchement.
- **Ne jamais laisser tourner le moteur dans un local fermé.**

## TANKVERSCHLUSSKAPPE

Am hinteren linken Kotflügel.

- **Abnehmen** : Eindrücken und nach links drehen.

## LENK-ZÜNDANLASSSCHLOSS

S - Halt-Zündung ausgeschaltet.

Absperrn der Lenkung : Den Schlüssel 1 herausziehen und das Lenkrad bis zum Einrasten des Sperrriegels drehen. Zum Entriegeln leicht bewegen.

A - Zündung ausgeschaltet. Anschluss der an die Sicherung Nr. 4 angeklebten Zubeinheit. (Seite 33).

- **Achtung** : Entladen der Batterie möglich.

G - Garage-Zündung ausgeschaltet. Schlüssel abgezogen, Lenkung frei.

M - Zündung eingeschaltet und Anschluss der Sicherungen Nr. 3 und 4 (Seite 33).

## ANLASSEN

- **Kalter Motor : Den Kaltstartknopf 2** ganz oder bei mildem Wetter (10°C) halb herausziehen.
- D - Anlassen : den Schlüssel 1 bis zum Anschlag drehen (Aufleuchten der Kontrollleuchten 1, 4, 6, Seite 14). Den Schlüssel loslassen : automatische Rückstellung in M, die Kontrollleuchte 1 muss erlöschen.
- Den Kaltstartknopf so bald wie möglich eindrücken. Bei gelöster Handbremse muss die Kontrollleuchte 4 erlöschen. Bei vollkommen eingedrücktem Kaltstartknopf muss die Kontrollleuchte 6 erlöschen. Eine Sperre verhindert ein aufeinanderfolgendes Betätigen des Anlassers. Vor einem neuen Versuch den Schlüssel zurückdrehen.
- **Einen kalten Motor nie auf Touren bringen.**
- **Warmer Motor : Keine Kaltstartknopfbetätigung, Gas geben.**
- Den Motor nie in einem geschlossenen Raum laufen lassen.

## TAPPO SERBATOIO BENZINA

Sul parafango POST sinistro.

- **Apertura** : premere e girare a sinistra.

## ANTIFURTO - AVVIAMENTO

S - Stop - Contatto tolto.

Securezza antifurto : Togliere la chiave 1 e girare fino a bloccare il volante. Per sbloccarlo, sollecitarlo leggermente.

A - Contatto tolto : Alimentazione degli accessori inserita sul fusibile 4 (p. 33).

- **Attenzione** : rischio di scaricare la batteria.

G - Garage - Contatto tolto. Chiave ritirata, direzione libera.

M - Contatto e alimentazione dei fusibili 3 e 4 (p. 33).

## AVVIAMENTO

- **Motore freddo** : tirare lo starter 2 completamente, oppure a metà corsa con temperature miti (10°C).
- D - Avviamento : girare la chiave 1 a fondo (spie 1, 4, 6, p. 14 accese) Lasciare la chiave : ritorno automatico su M, la spia 1 deve spegnersi.
- **Richiudere lo starter non appena possibile**. Con il freno a mano allentato la spia 4 deve spegnersi. Con lo starter completamente chiuso, la spia 6 deve spegnersi. Un dispositivo di sicurezza impedisce due inserimenti successivi del motorino d'avviamento. Riportare indietro la chiave prima di azionare di nuovo.
- **Non imbaltare mai un motore freddo.**
- **Motore caldo**. Niente starter. Accelerare decisamente.
- **Non lasciar girare il motore in un locale chiuso.**

## BENZINETANKDOP

In het linker achterscherf.

- **Openeren** : indrukken en naar links draaien.

## STUURSLOT

S - Stop (contact verbroken).

Vergrendeling stuurslot : haal de sleutel 1 eruit en draai het stuur tot het wordt geblokkeerd. Bij het contact aanzetten weer enigszins heen en weer draaien.

A - Contact verbroken : Voeding van accessoires, aangesloten op zekering 4 (blz. 33).

- **Let op** : Ontlading van de accu is mogelijk.

G - Garage - contact verbroken : sleutel uit het slot, terwijl het stuur vrij blijft.

M - Contact ingeschakeld en voeding via de zekeringen 3 en 4 (blz. 33)

## STARTEN VAN DE MOTOR

- **Koude motor** : Trek de chokeknop 2 geheel of bij een temperatuur hoger dan 10°C half uit.
- D - Starten : draai sleutel 1 geheel om (controlelampjes 1, 4, 6, blz. 14 moeten branden). Laat de sleutel los : deze gaat automatisch terug in stand M, controlelampje 1 moet uitgaan.
- **Duw de choke zo snel mogelijk in**. Na het loszetten van de handrem moet controlelampje 4 uitgaan. Na de choke geheel ingedrukt te hebben, moet controlelampe 4 uitgaan. Bij niet direct aanslaan, de sleutel teruggedraaien en opnieuw starten.
- **Geef nooit vol gas, als de motor nog koud is.**
- **Warme motor** : Geen choke gebruiken, Gas geven.
- **Laat nooit, de motor draaien in een afgesloten ruimte.**

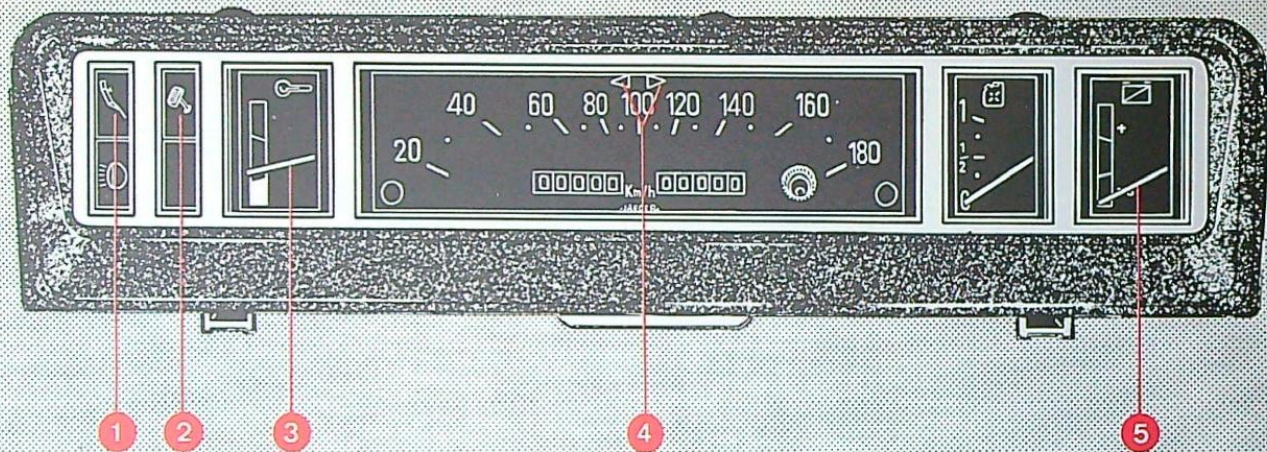

**CONTROLE DE MARCHE**

Si un témoin rouge s'allume en marche normale, s'arrêter immédiatement.

**1 - Témoin huile**

allumé indique :

- manque d'huile ou pression d'huile insuffisante.

- **Ne jamais rouler avec ce voyant allumé.**

**2 - Témoin des freins**

allumé peut indiquer :

- Serrage du frein à main.
- Usure des plaquettes de freins.
- Baisse excessive du liquide dans le réservoir.

- Si ce témoin s'allume, rejoindre à faible allure le représentant Peugeot le plus proche.

- **NE JAMAIS ROULER MOTEUR ARRETE** (servo-frein à dépression)

**3 - Thermomètre d'eau**

- Aiguille dans la zone centrale : fonctionnement normal.
- Aiguille dans la zone rouge : **surchauffe.**

- Dans ce cas **s'arrêter impérativement**

- Vérifier le niveau d'eau dans le radiateur, courroie de ventilateur et entraînement de celui-ci
- Faire contrôler au plus tôt le circuit de refroidissement.

**4 - Témoin des clignotants**

S'il clignote très rapidement, vérifier les lampes des feux clignotants.

**5 - Voltmètre thermique - Charge batterie**

- Fonctionnement normal : aiguille dans la zone centrale
- Aiguille dans les zones rouges **+** ou **-** : faire vérifier le circuit de charge.

**BETRIEBSKONTROLLE**

Bei Aufleuchten einer roten Kontrollleuchte während der Fahrt sofort anhalten.

**1 - Öldruckkontrolleuchte**

Aufleuchten bedeutet :

- Ölmenge oder unzureichender Öldruck.

- **Bei Aufleuchten dieser Lampe auf keinen Fall weiterfahren.**

**2 - Bremskontrolleuchte**

Aufleuchten kann bedeuten :

- Handbremse angezogen.
- Verschleiss der Bremsbelagplatten.
- Anormale Niveausenkung im Bremsflüssigkeitsbehälter.

- Bei Aufleuchten dieser Kontrolllampe mit niedriger Geschwindigkeit die nächstgelegene Peugeot-Werkstätte aufsuchen.

- **NIE BEI ABGESTELTEM MOTOR FAHREN** (Unterdruck-Servo-Bremsgerät)

**3 - Wasserthermometer**

- Zeiger im mittleren Feld : Normale Betriebstemperatur.

- Zeiger im roten Feld : Anormale Betriebstemperatur.

- In diesem Fall **sofort anhalten.**
- Überprüfen : Kühlwasserstand, Zustand und Betrieb des Ventilatorriemens.
- Möglichst schnell das Kühlsystem überprüfen lassen.

**4 - Blinkerkontrolleuchte**

Bei rasch blinkender Kontrollleuchte die Birnen der Blinker überprüfen.

**5 - Thermisches Voltmeter - Batterieladung**

- Normalbetrieb : Zeiger im mittleren Feld.
- Zeiger im roten **+** oder **-** Feld : den Ladestromkreis überprüfen lassen.

**CONTROLLO DI MARCIA**

Se una spia rossa si accende durante la marcia normale, fermarsi immediatamente.

**1 - Spia olio**

Accesa indica : mancanza d'olio o pressione d'olio insufficiente.

- **Non viaggiare mai con questa spia accesa.**

**2 - Spia dei freni**

accesa può indicare :

- Freno a mano stretto
- Usura delle piastrine dei freni.
- Abbassamento eccessivo del liquido nel serbatoio.

- Se questa spia si accende, recarsi ad andata moderata dal più vicino rappresentante Peugeot.

- **NON VIAGGIARE MAI A MOTORE SPENTO** (servofreno a depressione)

**3 - Termometro dell'acqua**

- Lancetta nella zona centrale : funzionamento normale.

- Lancetta nella zona rossa : surriscaldamento.

- In questo caso **fermarsi imperativamente.**

- verificare il livello dell'acqua nel radiatore, cinghia del ventilatore e funzionamento di quest'ultimo
- far controllare al più presto il circuito di raffreddamento.

**4 - Spia dei lampeggiatori**

Se l'intermittenza è troppo frequente, verificare le lampade degli indicatori.

**5 - Voltmetro termico - Carica batteria**

- funzionamento normale: lancetta nella zona centrale
- lancetta nelle zone rosse **+** o **-** : far verificare il circuito di carica.

**CONTROLE ONDER HET RIJDEN**

Stop onmiddellijk als er onder het rijden een rood controlelampje gaat branden.

**1 - Branden van het oliecontrolelampje wijst op :**

- te weinig olie of onvoldoende oliedruk.
- **Nooit doorrijden als dit lampje brandt.**

**2 - Branden van het remcontrolelampje kan wijzen op :**

- Aangetrokken handrem.
- Slijtage van de remblokjes.
- Lekkage in het circuit.
- Als dit lampje brandt, langzaam naar de dichtstbijzijnde Peugeot-agent rijden.

- **NOOIT RIJDEN MET AFGEZETTE MOTOR** (rembekrachting)

**3 - Koelwatertemperatuurmeter**

- Wijzer in het midden : normaal.
- Wijzer in het **rode gedeelte** : **oververhitting.**

- In dit geval **onmiddellijk stoppen.**

- Het waterniveau in de radiateur, de ventilatorriem en de werking van de ventilator controleren.
- Laat zo snel mogelijk het koelwatersysteem controleren.

**4 - Controlelampje richtingaanwijzers**

Als dit lampje snel knippert, controleer dan de lampjes van de richtingaanwijzers.

**5 - Thermische voltmeter - Laadcontrolelampje**

- wijzer in het midden : normaal.
- wijzer in het **rode +** of **-** gedeelte : laat het laadcircuit controleren.

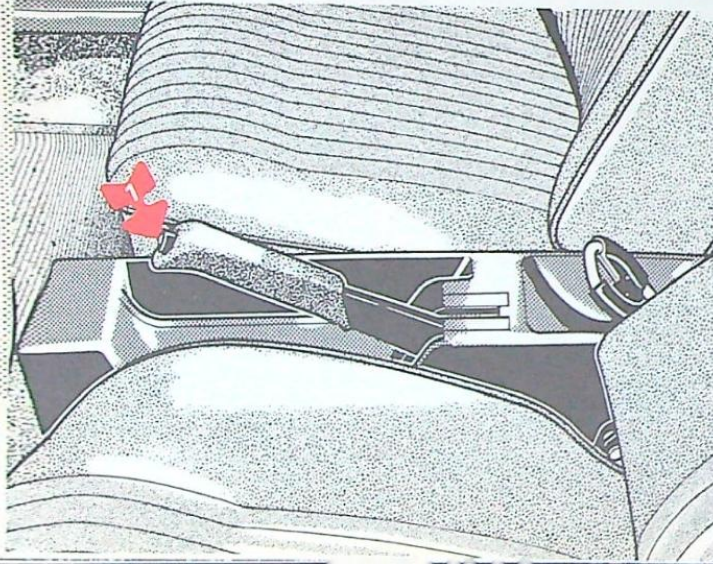
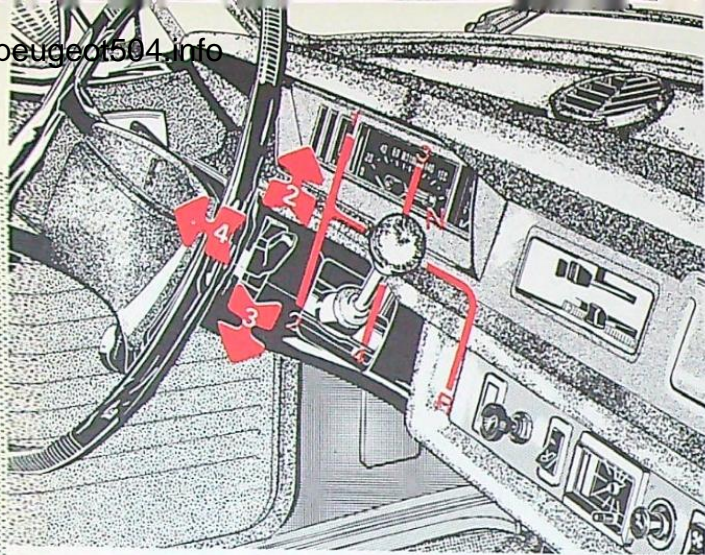

## CHANGEMENT DE VITESSE

- Les 4 vitesses AV sont synchronisées.
- Pendant la période de rodage (1 000 km) ne pas dépasser les vitesses suivantes :
  - 1<sup>e</sup> : 30 km/h
  - 2<sup>e</sup> : 55 km/h
  - 3<sup>e</sup> : 80 km/h
  - 4<sup>e</sup> : 120 km/h

**N** : point mort.

**R** : marche arrière.

- Ne pas laisser le moteur peiner sur un rapport non approprié. Retrograder.

## FREIN A MAIN

Levier entre les sièges  
- Temoïn 4 (p. 14).

- Pour le libérer appuyer sur le bouton 1 en tirant sur le levier.
- Le rattrapage de jeu automatique élimine tout réglage ultérieur.

## CLIGNOTANTS

- Clignotant côté gauche 2.
- Clignotant côté droit 3.
- Ne fonctionnent pas contact coupé.
- Retour automatique commande par rotation du volant.

## AVERTISSEUR SONORE

- Levier tiré vers le volant 4.

## SCHALTUNG

- Die 4 Vorwärtsgänge sind vollsynchronisiert.
- Während des Einfahrens (1000 km) folgende Geschwindigkeiten nicht überschreiten :
  - 1. Gang : 30 km/h
  - 2. Gang : 55 km/h
  - 3. Gang : 80 km/h
  - 4. Gang : 120 km/h

**N** : Leerlauf.

**R** : RW-Gang.

- Niemals in einem zu hohen Gang fahren. Herunterschalten.

## HANDBREMSE

Handbremshebel zwischen den Sitzen  
- Kontrolleuchte 4 (S. 14).

- Zum Lösen der Handbremse auf den Knopf 1 am Griff drücken und ziehen.
- Eine automatische Spielnachstellung macht jede weitere Einstellung überflüssig.

## BLINKLICHTER

- Blinklicht linke Seite 2.
- Blinklicht rechte Seite 3.
- Funktioniert nicht bei ausgeschalteter Zündung.
- Automatische durch die Lenkrad-drehung betätigte Rückstellung.

## SIGNALHORN

- Hebel zum Lenkrad ziehen 4.

## CAMBIO DI VELOCITA

- Le 4 marce avanti sono sincronizzate.
- Durante il periodo di rodaggio (1 000 km), non oltrepassare le seguenti velocità:
  - 1a : 30 km/h
  - 2a : 55 km/h
  - 3a : 80 km/h
  - 4a : 120 km/h

**N** : posizione "folle".

**R** : retromarcia.

- Non lasciare il motore stentare su una marcia non appropriata. Innestare la marcia inferiore.

## FRENO A MANO

Leva tra i sedili  
- Spia 4 (pag. 14).

- Per allentarlo, premere sul bottone 1 tirando sulla leva.
- La ripresa automatica del gioco sopprime ogni ulteriore regolazione.

## LAMPEGGIATORI

- Lampeggiatore lato sinistro 2.
- Lampeggiatore lato destro 3.
- Non funziona con contatto tolto.
- Ritorno automatico comandato da rotazione del volante.

## AVVISATORE ACUSTICO.

- Levetta tirata verso il volante 4.

## VERSNELLINGEN

- De 4 versnellingen vooruit zijn gesynchroniseerd.
- Gedurende de inrijperiode (1 000 km) niet harder rijden dan als volgt :
  - 1e : 30 km/u
  - 2e : 55 km/u
  - 3e : 80 km/u
  - 4e : 120 km/u

**N** : neutrale stand.

**R** : achteruit.

- Overbelast de motor niet door te weinig te schakelen.

## HANDREM

Hefboom tussen de voorstoelen  
- Controlelampje 4 (biz.14)

- Om hem los te zetten, iets aan de handel trekken en knop 1 indrukken.
- De handrem wordt steeds automatisch bijgesteld.

## RICHTINGAANWIJZERS

- Richtingaanwijzer links 2.
- Richtingaanwijzer rechts 3.
- Werken niet bij afgezet contact.
- Gaan automatisch uit bij draaiing van het stuur.

## CLAXON

- Trek handel 4 in de richting van het stuur.

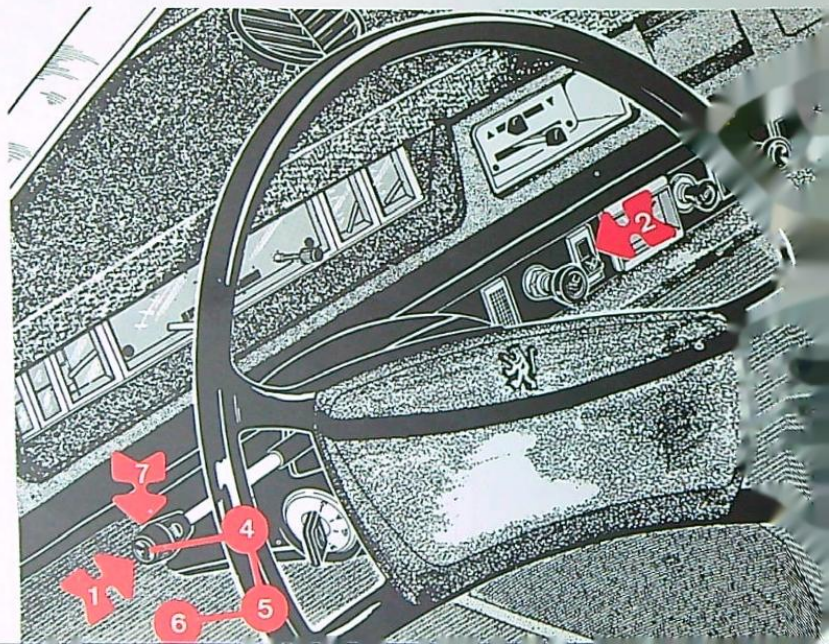
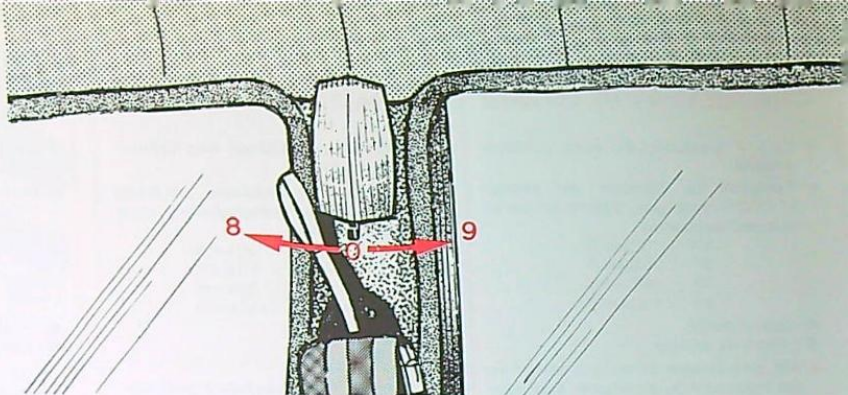
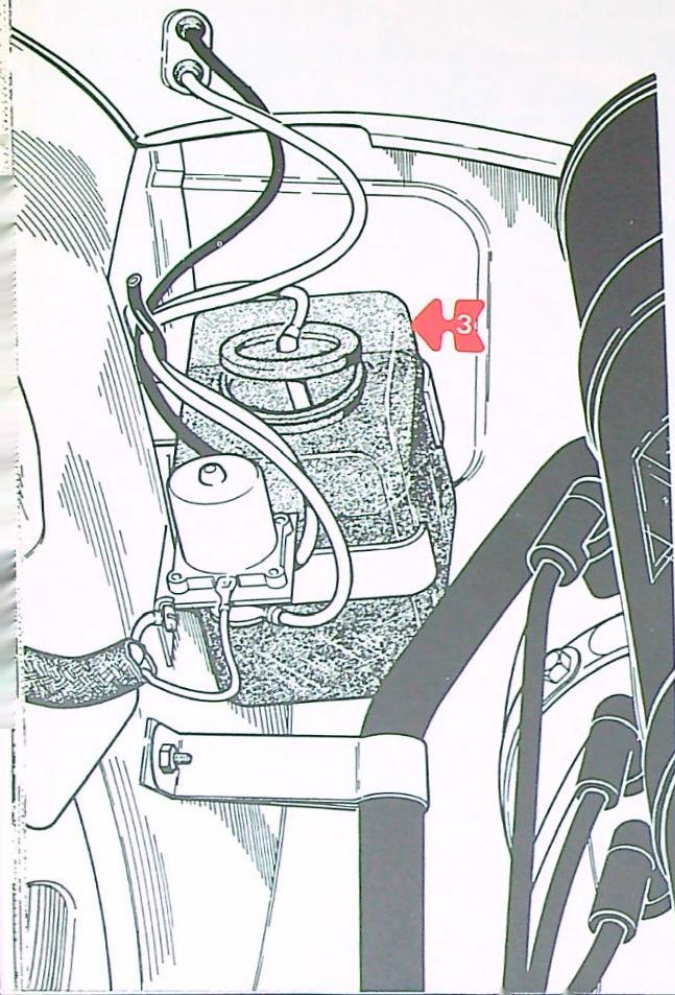

## ESSUIE-VITRE

### LAVE-VITRE

- Ne fonctionne que sur positions **A** ou **M** de l'antivol, (p. 17).
- **Fonctionnement temporaire.**  
Appuyer sur la commande **1** (sens axial)  
- appui léger : essuie-vitre  
- appui à fond : lave-vitre.
- **Fonctionnement permanent essuie-vitre.**  
Bouton **2**, deux vitesses.
- Vérifier fréquemment le niveau du réservoir **3** sous capot.  
Additionner à l'eau un produit neutre :  
- Stopclair : en été.  
- Stopgel : en hiver.  
- Berlingot Peugeot : toutes saisons.

## COMMUTATEUR-

### D'ÉCLAIRAGE

- 4 - Lanternes et témoin vert **12** (p. 14).  
5 - Feux de croisement (codes).  
6 - Feux de route (phares) et témoin bleu **2** (p. 14).

## AVERTISSEUR LUMINEUX

Pour un bref « appel de phares » appuyer vers le bas **7**.

## ECLAIRAGE INTERIEUR

- 0 - extinction  
8 - éclairage commandé par la porte AV du même côté  
9 - éclairage permanent (4 W).

## RÉTROVISEUR

- **Type jour/nuit.**

Pour éviter l'éblouissement des phares des voitures suivantes, appuyer sur la palette inférieure.

## SCHEIBENWISCHER SCHEIBENWASCHANLAGE

- Funktioniert nur in Stellung **A** oder **M** des Zündschlosses, Seite 17.
- **Kurzzeitige Betätigung.**  
Auf den Knopf **1** drücken (Axialrichtung)  
- kurz drücken : Scheibenwischer  
- ganz durchdrücken : Scheibenwaschanlage.
- **Ständige Scheibenwischerbetätigung.**  
Knopf **2**, zwei Stufen.
- Regelmässige Niveauekontrolle des Scheibenwaschbehälters **3** unter der Motorhaube.  
Dem Wasser einen neutralen Zusatz beimischen :  
- Stopclair : im Sommer.  
- Stopgel : im Winter.  
- Berlingot Peugeot : ganzjährig.

## LICHTSCHALTER

- 4 - Standlicht und grüne Kontrollleuchte **12**, Seite 14.  
5 - Abblendlicht.  
6 - Fernlicht und blaue Kontrollleuchte **2**, Seite 14.

## LICHTHUPE

Den Lichtschalter nach unten **7** drücken.

## INNENBELEUCHTUNG

- 0 - Ausgeschaltet.  
8 - Aufleuchten durch Öffnen der Vordertür auf derselben Seite.  
9 - Ständig eingeschaltet (4 W).

## RÜCKSPIEGEL

- **Blendfrei.**  
Um von den Scheinwerfern der nachfolgenden Fahrzeuge nicht geblendet zu werden, auf die untere Lasche drücken.

## TERGICRISTALLO LAVAVETRO

- Funziona solo quando l'antifurto si trova sulle posizioni **A** o **M** (p. 17).
- **Funzionamento temporaneo.**  
Premere sul comando **1** (senso assiale)  
- pressione lieve : tergicristallo  
- pressione completa : lavavetro.
- **Funzionamento permanente tergicristallo.**  
Manopola **2**, due velocità.
- Verificare frequentemente il livello del serbatoio **3** sotto il cofano.  
Aggiungere all'acqua un prodotto neutro :  
- Stopclair : in estate.  
- Stopgel : in inverno.  
- Barattolo Peugeot : in ogni stagione.

## COMMUTATORE

### D'ILLUMINAZIONE

- 4 - Luci di posizione e spia verde **12** (pag. 14).  
5 - Anabbaglianti.  
6 - Abbaglianti e spia blu **2** (pag. 14).

## AVVISATORE LUMINOSO

Per lampeggiare con i fari premere verso il basso **7**.

## ILLUMINAZIONE INTERNA

- 0 - Posizione spenta.  
8 - Illuminazione comandata dalla porta ANT lato corrispondente.  
9 - Illuminazione permanente (4 W).

## RETROVISORE

- **Tipo abbagliante/anabbagliante.**  
Per non essere abbagliati dai fari dei veicoli che seguono, premere sulla levetta inferiore.

## RUITEWISSERS RUITESPROEIJERS

- Werkt alleen bij aangezet contact, stand **A** of **M**, (blz. 17).
- **Incidentele werking.**  
Druk knop **1** in (richting stuurkolom)  
- iets ingedrukt : ruitewissers  
- geheel ingedrukt : ruitesproeiers.
- **Permanente werking ruitewissers.**  
Knop **2**, twee snelheden.
- Controleer regelmatig het peil in het tankje **3** onder de motorkap.  
Voeg aan het water een neutraal produkt toe :  
- Stopclair : in de zomer.  
- Stopgel : in de winter.  
- Berlingot Peugeot : het gehele jaar.

## LICHTSCHAKELAAR

- 4 - Stadslichten met groen controlelampje **12** (blz. 14).  
5 - Dimlichten.  
6 - Grootlicht met blauw controlelampje **2**, (blz. 14).

## LICHTSIGNAAL

Voor een kort lichtsignaal schakelaar naar beneden **7** drukken.

## BINNENVERLICHTING

- 0 - Geheel uitgeschakeld  
8 - verlichting bij het openen van het voorportier aan bestuurderszijde  
9 - constante verlichting (4 W).

## ACHTERUITKIJKSPIEGEL

- **Model : antiverblindingspiegel.**  
Om verblinding door achter u rijende wagens te voorkomen, drukt u op de knop aan de spiegel.

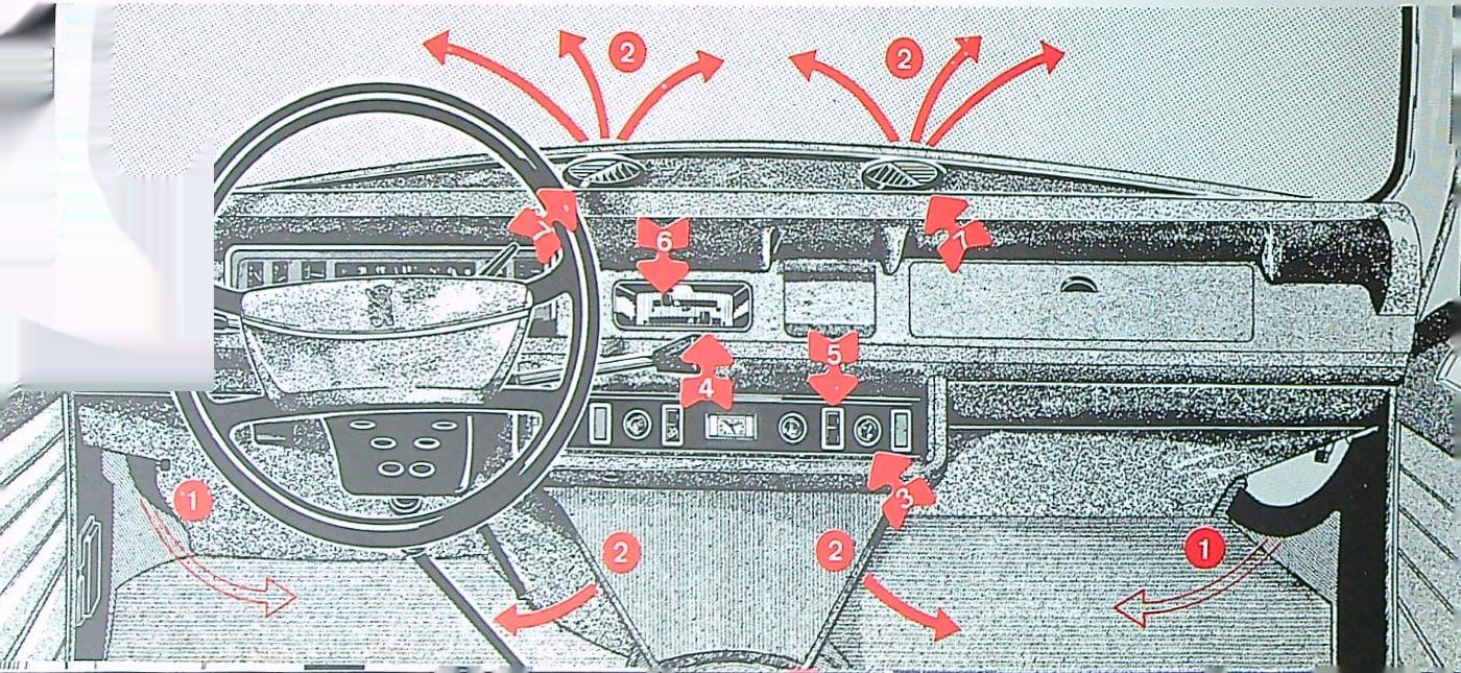
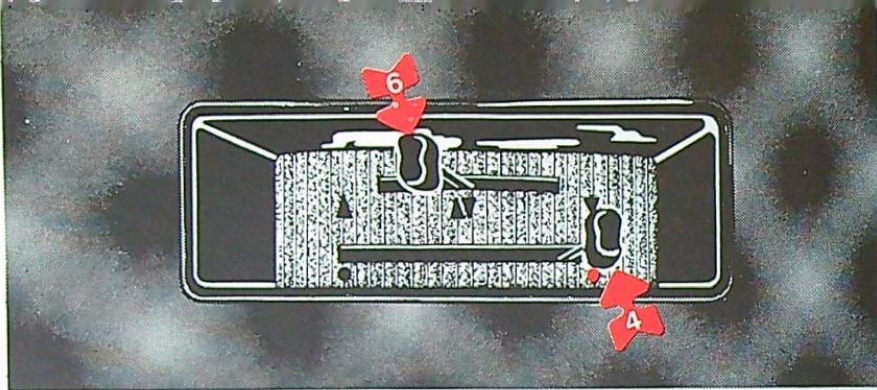

## peugeot504.info

### CLIMATISATION

Outre les 4 vitres de portes totale-ment escamotables, l'air extérieur peut être introduit dans l'habitacle par 2 circuits indépendants :

#### ① Aérateurs sous planche de bord.

Commande incorporée

- ouvert : commande tirée
- fermé : commande poussée.

#### ② Circuit de chauffage - dégivrage.

##### 3 - Commande d'entrée d'air :

- ouvert : commande poussée
- fermé : commande tirée.

La commande tirée supprime toute arrivée d'air extérieur par ce circuit. Dans ce cas il n'y a plus de possibilité de chauffage ni de dégivrage, même si la commande 4 est placée sur le point rouge.

##### 4 - Robinet de chauffage progressif :

- bleu : froid
- rouge : chaud.

##### 5 - Ventilateur d'accélération de débit d'air, froid ou chaud, suivant position du robinet de chauffage.

##### 6 - Répartition de l'air :

- ▲ vers le haut par buses orientables 7 (dégivrage et désembuage)
- ▲▼ répartition combinée haut-bas
- ▼ vers le plancher.

### KLIMAAANLAGE

Die Aussenluft kann abgesehen von den 4 vollständig versenkbaren Scheiben über zwei getrennte Systeme in den Innenraum einströmen.

#### ① Belüftungsdüsen unter dem Armaturenbrett.

Mit integriertem Betätigungshebel

- geöffnet : Hebel herausgezogen
- geschlossen : Hebel eingedrückt.

#### ② Heizungs- und Entfrostersystem.

##### 3 - Lufteinlasshebel :

- geöffnet : Hebel eingedrückt
- geschlossen : Hebel herausgezogen.

Bei herausgezogenem Hebel wird die Aussenluftzufuhr über dieses Leitungssystem unterbrochen. In diesem Falle ist jede Heizungs- oder Entfrosterwirkung Hebel 4 zum roten Punkt geschoben wird.

##### 4 - Heizungshahn für progressive Erwärmung :

- blau : kalt
- rot : warm.

##### 5 - Ventilator zur Erhöhung der Luftzufuhrmenge, kalt oder warm, je nach Stellung des Heizungshahns.

##### 6 - Luftverteilung :

- ▲ nach oben über Lüftungsdüsen 7 (Entfrosten und Verhindern des Scheibenbeschlagens)
- ▲▼ nach oben und unten
- ▼ nach unten.

### CLIMATIZZAZIONE

Oltre che attraverso i 4 vetri delle porte, totalmente rientrabili, l'aria esterna può essere introdotta nell'abitacolo attraverso 2 circuiti indipendenti.

#### ① Aeratori bordo.

Commando incorporato

- apertura : tirando la leva
- chiusura : spingendo la leva.

#### ② Circuito di riscaldamento - sbrinamento.

##### 3 - Comando d'entrata d'aria

- apertura : spingendo la leva
- chiusura : tirando la leva.

Tirando la leva si interrompe completamente l'arrivo d'aria dall'esterno attraverso questo circuito. In questo caso non c'è più possibilità di riscaldamento né di sbrinamento, anche se il comando 4 è disposto sul punto rosso.

##### 4 - Rubinetto di riscaldamento progressivo :

- blu : freddo
- rosso : caldo.

##### 5 - Ventilatore d'accelerazione del flusso d'aria, fredda o calda, secondo la posizione del rubinetto di riscaldamento.

##### 6 - Ripartizione dell'aria :

- ▲ verso l'alto attraverso le bocchette orientabili 7 (sbrinamento e disappannamento)
- ▲▼ ripartizione combinata alto-basso
- ▼ : verso il pavimento.

### VERWARMING

Behalve via de 4 geheel neerdraai-bare portieruuten kan de buitenlucht binnengevoerd worden via 2 onafhankelijke circuits.

#### ① Ventilatiekasten onder het dashboard.

Ingebouwde bedieningsknop

- open : knop uitgetrokken
- gesloten : knop ingedrukt.

#### ② Verwarmings/ontdooiingscircuit.

##### 3 - Knop voor luchttoevoer :

- geopend : knop ingedrukt
- gesloten : knop uitgetrokken.

De uitgetrokken knop sluit de toevoer van de buitenlucht af. In dit geval is het niet mogelijk te verwarmen of te ontdooien, zelfs als de knop 4 op de rode punt staat.

##### 4 - Verwarmingskraan :

- blauw : koud
- rood : warm.

##### 5 - Kachelventilator, koud of warm, overeenkomstig de stand van de verwarmingskraan.

##### 6 - Verdeling van de lucht :

- ▲ naar de voorruit via het middenraster 7 (ontdooiing en ontwaseming)
- ▲▼ naar de voorruit en naar de vloer
- ▼ naar de vloer.

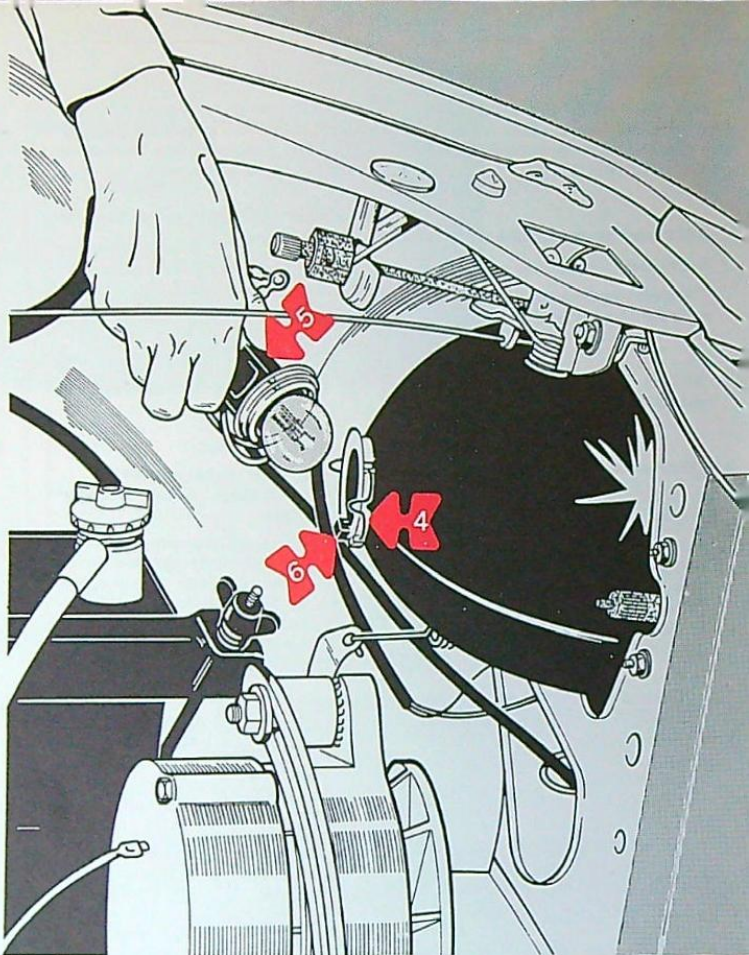
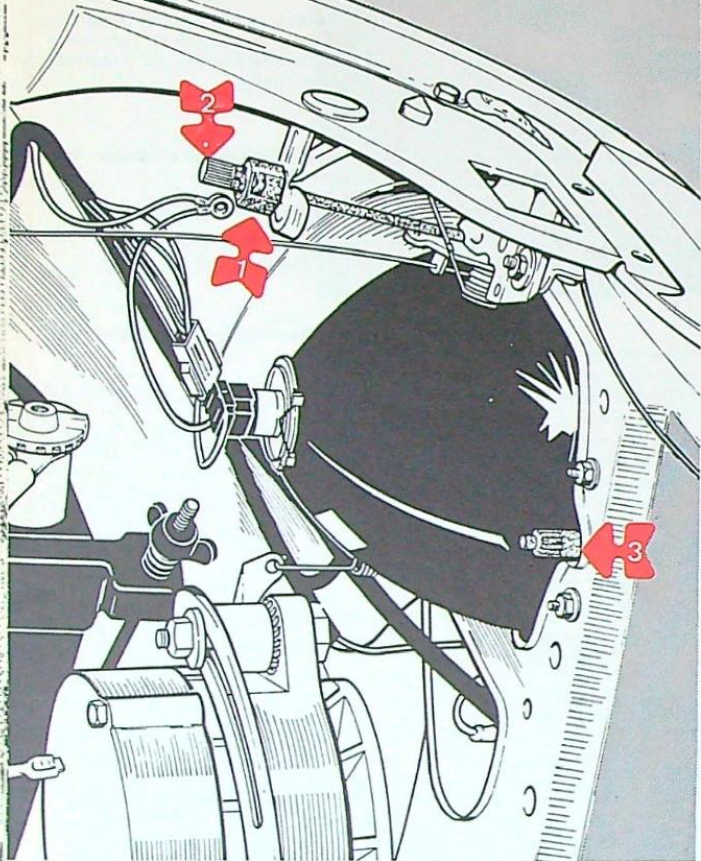

## PROJECTEURS

### Correcteur de charge.

Pour éviter l'éblouissement des autres usagers, régler le faisceau des projecteurs 1.

- voiture peu chargée : position haute.
- voiture chargée : position basse.

### Réglages.

- 2 - vertical
- 3 - horizontal.

### Remplacement d'une lampe.

- Libérer la collerette en dégageant les ressorts de maintien 4.
- Retirer le connecteur 5 en le tirant dans le sens axial.
- Monter la nouvelle lampe en plaçant l'ergot dans l'encoche, sans bouger la palette d'orientation 6.
- Rabattre les ressorts 4.

### Changement de côté de circulation.

- Déposer la lampe.
- Pousser la palette 6 en sens opposé.
- Remonter la lampe en plaçant l'ergot dans l'encoche.

## SCHEINWERFER

### Höheneinstellung.

Damit andere Verkehrsteilnehmer nicht geblendet werden, den Lichtkegel der Scheinwerfer 1 einstellen.

- Fahrzeug wenig belastet : oben.
- Fahrzeug voll belastet : unten.

### Einstellungen.

- 2 - vertikal
- 3 - horizontal.

### Auswechseln einer Glühbirne.

- Den Haltebügel durch Aushängen der Federn 4 lösen.
- Den Lampenstecker 5 axial abziehen.
- Beim Einbau der neuen Birne den Vorsprung in die Kerbe einsetzen, ohne den Schieber 6 für den Fahrbahnwechsel zu verändern.
- Die Federn 4 umklappen.

### Wechseln der Fahrbahnseite.

- Die Birne ausbauen.
- Den Schieber 6 in die entgegengesetzte Richtung drücken.
- Beim Wiedereinbau der Birne den Vorsprung in die Kerbe einsetzen.

## FARI

### Correttore di Carico

Per evitare l'abbagliamento degli altri utenti, regolare il fascio dei fari 1 :

- vettura con poco carico: posizione alta.
- vettura a pieno carico : posizione bassa.

### Regolazioni.

- 2 - verticale
- 3 - orizzontale.

### Sostituzione di una lampada.

- Disimpegnare il collarino sgan-ciando le molle di ritegno 4.
- Togliere il connettore 5 tirandolo nel senso assiale.
- Montare la nuova lampada introducendo il dente nell'incavo, senza muovere la levetta d'orientamento 6.
- Ripiegare le molle 4.

### Cambiamento del lato di circolazione.

- Togliere la lampada.
- Spingere la levetta 6 nel senso opposto.
- Rimontare la lampada introducendo il dente nell'incavo.

## KOPLAMPEN

### Belastingcorrectie.

Om verblinding van de andere weggebruikers te voorkomen kan men de lichtbundel 1 verstellen.

- wagen weinig belast : hoge stand
- wagen belast : lage stand.

### Afstelling.

- 2 - verticaal
- 3 - horizontaal.

### Vervanging van een lamp.

- Neem de fitting los door de klemveertjes 4 te kantelen.
- Verwijder stekker 5 door deze naar voren te trekken.
- Monteer de nieuwe lamp door het nokje in de uitsparing te laten vallen, zonder het afstelplaatje 6 te verplaatsen.
- Klem de veertjes 4 om de lampkraag.

### Bij linksrijdend verkeer.

- Verwijder de lamp.
- Druk het afstelplaatje 6 in tegenovergestelde richting.
- Monteer de lamp door het nokje in de uitsparing te laten vallen.

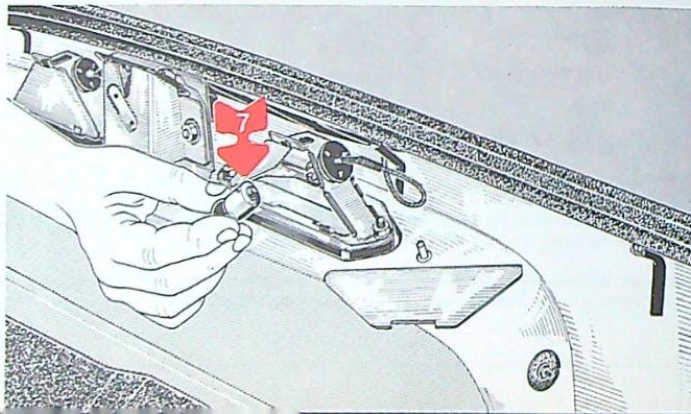
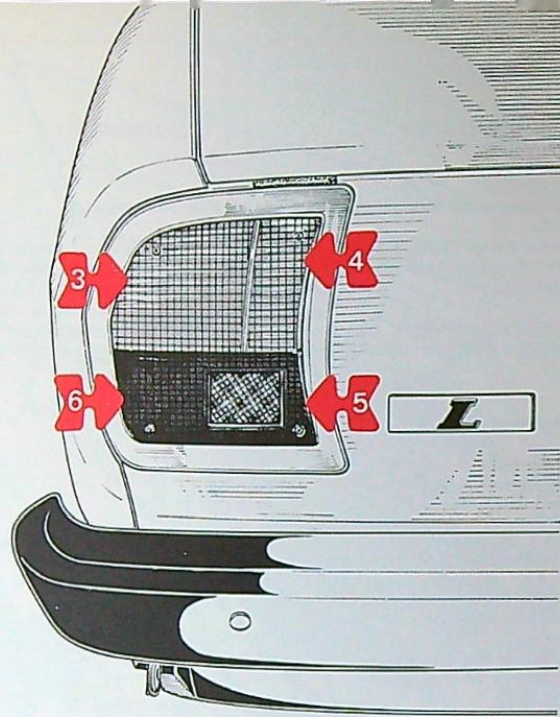
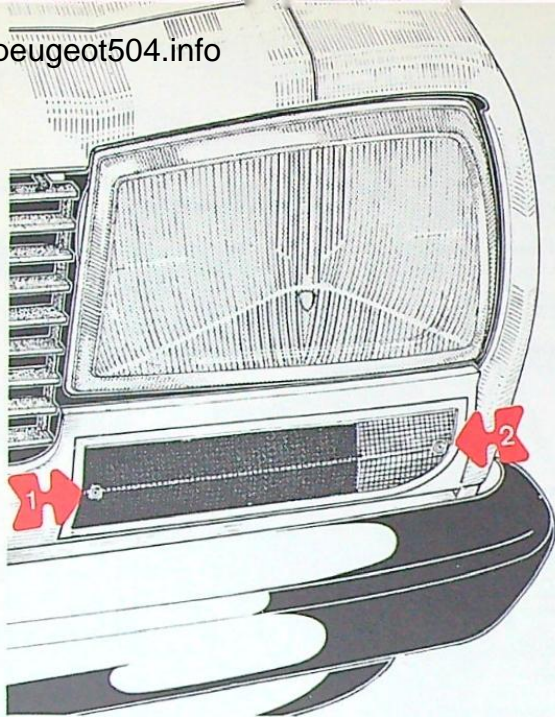

## SIGNALISATION

### Eclairage AV.

- 1 - Clignotant 21 W.
- 2 - Lanterne 5 W.

### Eclairage AR.

- 3 - Clignotant 21 W.
- 4 - Phare de recul 21 W.
- 5 - Lanterne 5 W.
- 6 - Stop 21 W.

### Plaque minéralogique.

- Accès aux lampes 7 (5 W) par l'intérieur du coffre après dépose des caches en plastique.

## BELEUCHTUNG

### Vordere Beleuchtung.

- 1 - Blinklicht 21 W.
- 2 - Standlicht 5 W.

### Hintere Beleuchtung.

- 3 - Blinklicht 21 W.
- 4 - Rückfahrcheinwerfer 21 W.
- 5 - Standlicht 5 W.
- 6 - Bremslicht 21 W.

### Nummernschild.

- Zugang zu den Glühbirnen 7 (5 W) über den Kofferraum nach Ausbau der Kunststoffabdeckungen.

## SEGNALAZIONE

### Illuminazione ANT.

- 1 - Lampeggiatore 21 W.
- 2 - Luci di posizione 5 W.

### Illuminazione POST.

- 3 - Lampeggiatore 21 W.
- 4 - Faro di retromarcia 21 W.
- 5 - Luce di posizione 5 W.
- 6 - Indicatore d'arresto 21 W.

### Targa.

- Accesso alle lampade 7 (5 W) attraverso il bagagliaio dopo aver tolto i protettori in plastica.

## VERLICHTING

### Verlichting vóór.

- 1 - Richtingaanwijzer 21 W.
- 2 - Stadslicht 5 W.

### Verlichting achter.

- 3 - Richtingaanwijzer 21 W.
- 4 - Achteruitrijlampen 21 W.
- 5 - Stadslicht 5 W.
- 6 - Stoplicht 21 W.

### Kentekenplaathouder.

- De lampen 7 (5 W) zijn bereikbaar via de kofferruimte en na verwijdering van de plastic bescherming.

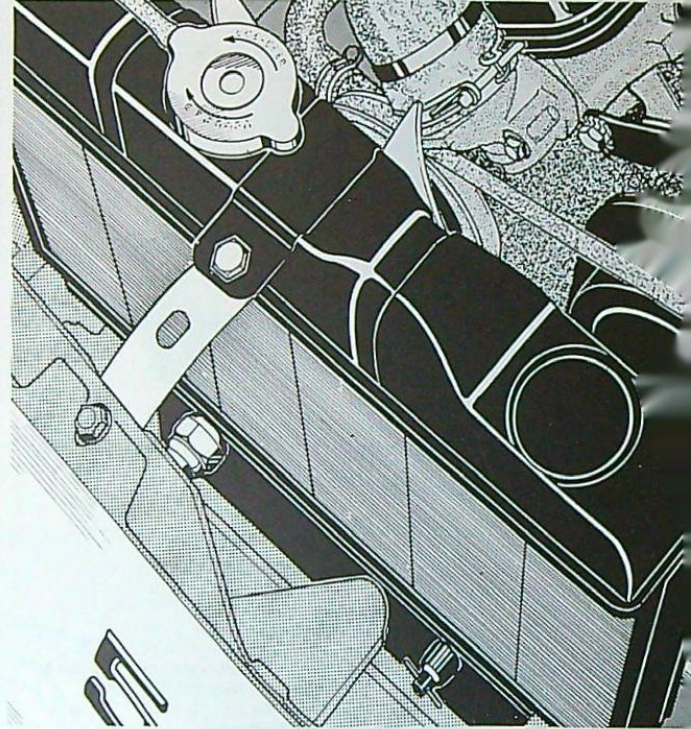
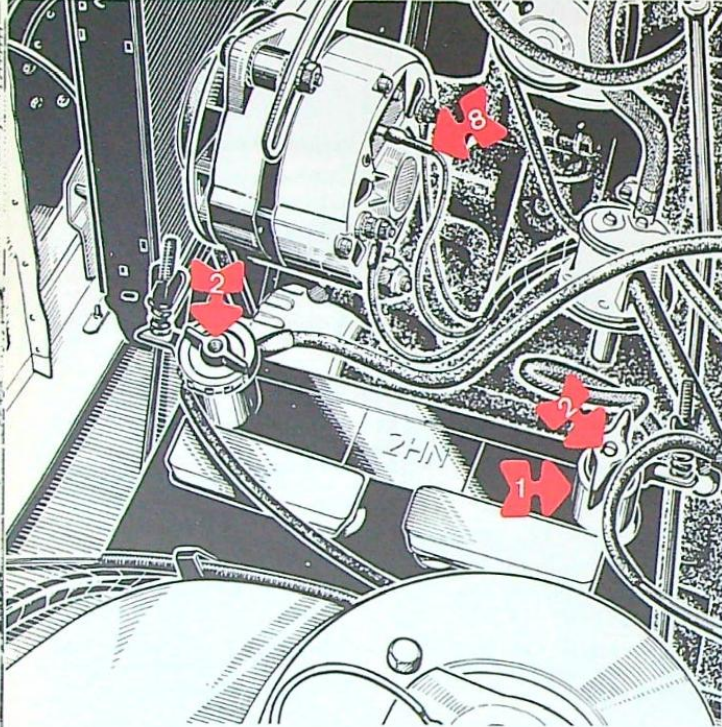

## peugeot504.info

### CUMULATEUR

rne négative 1 reliée à la masse.  
ur débrancher la batterie, dévis-  
l'écrou à oreilles de 2 tours.  
ur recharger la batterie, dé-  
ancher les 2 bornes.

### LADEUSE

acune des bornes comporte un  
rifice 2 pour fiche « banane ».

### ALTERNATEUR

our éviter la détérioration de l'al-  
ternateur, le circuit alternateur/bat-  
terie ne doit jamais être coupé lors-  
que le moteur tourne.

Ne jamais mettre le fil 8 «EXC» de  
l'alternateur ou du régulateur à la  
masse.

### AR TEMPS DE GEL

Maintenir la batterie en charge com-  
plète.

Incorporer de l'antigel PEUGEOT ou  
ESSO dans le circuit de refroidisse-  
ment :

- 1 l. jusqu'à - 5°C
- 2 l. jusqu'à - 12°C
- 3 l. jusqu'à - 21°C
- 4 l. jusqu'à - 35°C.

• Appliquer au pinceau une pellicule  
de glycérine sur les joints, pous-  
soirs et serrures de portes et de  
coffre.

• Pendant la période hivernale, des  
produits corrosifs peuvent être ré-  
pandus sur les routes : **Faire laver  
fréquemment le dessous de la  
voiture.**

• Protéger pare-chocs et enjoliveurs  
par un produit approprié.

• Ces précautions sont également re-  
commandées en atmosphère mari-  
time.

### BATTERIE

- Die Minusklemme 1 ist an die Masse  
angeschlossen.
- Zum Abklemmen der Batterie die  
Flügelmutter um 2 Drehungen lösen.
- Zum Aufladen der Batterie die bei-  
den Klappen abklemmen.

### HANDLAMPE

- Jede Klemme ermöglicht dank der  
Öffnung 2 den Anschluss eines Ba-  
nanensteckers.

### LICHTMASCHINE

- Um eine Zerstörung der Wechsel-  
stromlichtmaschine zu vermeiden,  
darf der Stromkreis Wechselstrom-  
lichtmaschine/Batterie nie bei lau-  
fendem Motor unterbrochen werden.
- Niemals das Erregerkabel 8 der  
Wechselstromlichtmaschine oder  
des Reglers an die Masse an-  
schliessen.

### BEI FROST

- Darauf achten, dass die Batterie im-  
mer voll aufgeladen ist.
- Dem Kühlwasser die Frostschutz-  
mittel PEUGEOT oder ESSO beige-  
ben :
  - 1 l. bis - 5°C
  - 2 l. bis - 12°C
  - 3 l. bis - 21°C
  - 4 l. bis - 35°C.
- Mit einem Pinsel eine dünne  
Schicht Glycerin auf die Dichtungen  
sowie Druckknöpfe und Schlösser  
der Türen bzw. des Kofferraums auf-  
tragen.
- Während des Winters werden häufig  
rostfördernde Produkte auf den  
Strassen gestreut: **Den Fahrzeugbo-  
den häufig waschen lassen.**
- Zum Schutz der Stossstangen und  
Zierleisten ein geeignetes Mittel  
auftragen.
- Diese Vorsichtsmaßnahmen sind  
ebenfalls in Meeresnähe zu beach-  
ten.

### BATTERIA

- Morsetto negativo 1 collegato a  
massa.
- Per scollegare la batteria, svitare il  
dado ad alette di 2 giri.
- Per ricaricare al batteria, scollegare  
i 2 morsetti.

### LAMPADA PORTATILE

- Ognuno dei morsetti comporta un  
orifizio 2 per presa « banana ».

### ALTERNATORE

- Per evitare il danneggiamento  
dell'alternatore, il circuito alterna-  
tore/batteria non deve mai essere  
interrotto con motore in marcia.
- Non mettere mai a massa il filo 8  
« ECC » dell'alternatore o del rego-  
latore.

### IN PERIODI DI GELO

- Mantenere la batteria ben carica.
- Incorporare dell'antigelo PEUGEOT  
o ESSO nel circuito di raffredda-  
mento :
  - 1 l. fino a - 5°C
  - 2 l. fino a - 12°C
  - 3 l. fino a - 21°C
  - 4 l. fino a - 35°C.
- Applicare con pennello una pellicola  
di glicerina su guarnizioni, pulsanti e  
serrature di porte e bagagliaio.
- Durante il periodo invernale, dei  
prodotti corrosivi possono essere  
sparsi sulle strade : **Far lavare fre-  
quentemente il disotto della vet-  
tura.**
- Proteggere paraurti e parti cromate  
con un prodotto appropriato.
- Queste precauzioni sono ugual-  
mente raccomandate per clima ma-  
rittimo.

### ACCU

- De minpool 1 is verbonden met de  
masse.
- Door de vleugelmoer twee slagen  
los te draaien, schakelt men de accu  
uit.
- Om de accu te laden, moeten de  
twee accupoolklemmen losgemaakt  
worden.

### PECHLAMP

- Elk van de poolklemmen bevat een  
opening 2 voor een banaanstekker.

### WISSELSTROOMGENERA- TOR

- Om beschadiging van de generato-  
re voorkomen, mag de accugenera-  
tor verbinding nooit verbroken wor-  
den, zolang de motor draait.
- Nooit de draad 8 «EXC» van de ge-  
nerator of spannings-regelaar me-  
de massa verbinden.

### BIJ KOUD WEER

- Zorg dat de accu goed geladen is.
- Voeg PEUGEOT of ESSO antivrie-  
toe aan het koelsysteem :
  - 1 l tot - 5°C
  - 2 l tot - 12°C
  - 3 l tot - 21°C
  - 4 l tot - 35°C.
- Smeer met een kwast een wein-  
glycerine op de rubber tochtstra-  
pen, drukknoppen en de portiers-  
ten en kofferslot.
- Tijdens de winter worden vaak cor-  
rosieve producten op de weg ge-  
strooid: **Laat de auto regelmatig  
aan de onderzijde schoonspuiten.**
- Bescherm de bumpers en sierlijst-  
met een geschikt product.
- Deze maatregelen worden teve-  
aanbevolen in een zeeklimaat.

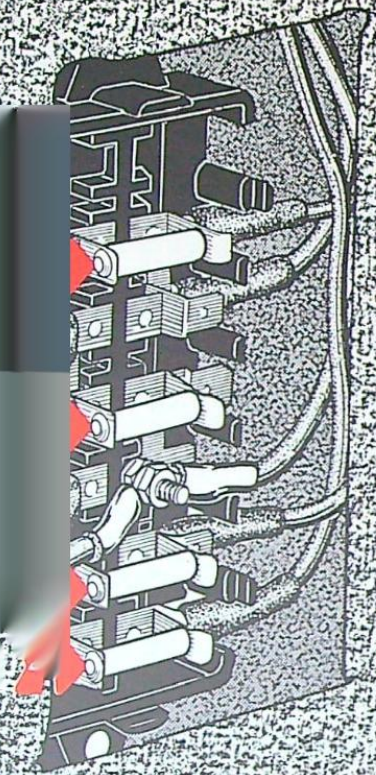

## IBLES

cés à gauche sous la planche de

### A.

Eclairage tableau de bord.  
Eclairage plaque mineralogique.  
Lanternes AV/AR et témoin.

### 15 A.

- Allume-cigarettes.
- Avertisseur.
- Eclairage intérieur.
- Eclairage coffre.
- Montre.

### 10 A.

- Phares de recul.
- Stops.
- Témoin starter.
- Ventilateur débrayable.

### - 10 A.

- Clignotants.
- Essuie-vitre/lave-vitre.
- Jauge à carburant.
- Témoin huile.
- Témoin freins.
- Thermomètre d'eau.
- Ventilateur climatisation.
- Voltmètre thermique.

## SICHERUNGEN

Links unter dem Armaturenbrett.

### 1 - 5 A.

- Armaturentafelbeleuchtung.
- Nummernschildbeleuchtung.
- Standlichter vorne, hinten und Kontrolleuchte.

### 2 - 15 A.

- Zigarrenanzünder.
- Signalhorn.
- Innenbeleuchtung.
- Kofferraumbeleuchtung.
- Elektrische Zeituhr.

### 3 - 10 A.

- Rückfahrscheinwerfer.
- Bremslichter.
- Kaltstartkontrolleuchte.
- Auskuppelbarer Ventilator.

### 4 - 10 A.

- Blinklichter.
- Scheibenwischer/Scheibenwaschanlage.
- Benzinstandanzeiger.
- Öldruckkontrolleuchte.
- Bremskontrolleuchte.
- Wasserthermometer.
- Ventilator Klimaanlage.
- Thermisches Voltmeter.

## FUSIBILI

Disposti a sinistra sotto la plancia di bordo.

### 1 - 5 A.

- Illuminazione cruscotto.
- Illuminazione targa.
- Luci di posizione ANT e POST e spia.

### 2 - 15 A.

- Accendisigari.
- Avvisatore.
- Illuminazione interna.
- Illuminazione bagagliaio.
- Orologio.

### 3 - 10 A.

- Fari di retromarcia.
- Indicatori d'arresto.
- Spia starter.
- Ventilatore automatico.

### 4 - 10 A.

- Lampeggiatori.
- Tergicristallo/Lavavetro.
- Indicatore livello carburante.
- Spia olio.
- Spia freni.
- Termometro dell'acqua.
- Ventilatore di climatizzazione.
- Voltmetro termico.

## ZEKERINGEN

Gemonteerd links onder het dashboard.

### 1 - 5 A.

- Instrumentenbordverlichting.
- Nummerbordverlichting.
- Stadslichten voor en achter en controlelampje.

### 2 - 15 A.

- Sigaretteaansteeker.
- Claxon.
- Binnenverlichting.
- Kofferverlichting.
- Klokje.

### 3 - 10 A.

- Achteruitrijlampen.
- Stoplichten.
- Controlelampje choke.
- Automatisch in- en uitschakelende ventilator.

### 4 - 10 A.

- Richtingaanwijzers.
- Ruitwissers/ruitesproeiers.
- Benzinemeter.
- Oliedrukcontrolelampje.
- Remcontrolelampje.
- Koelwatertemperatuurmeter.
- Kachelventilator.
- Thermische voltmeter.

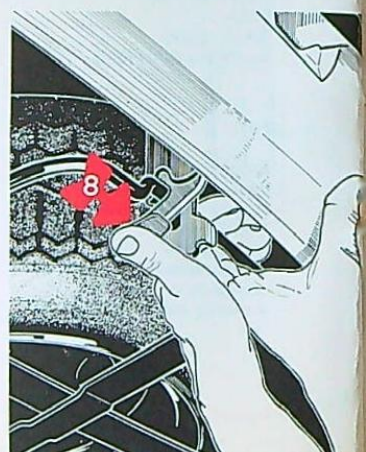
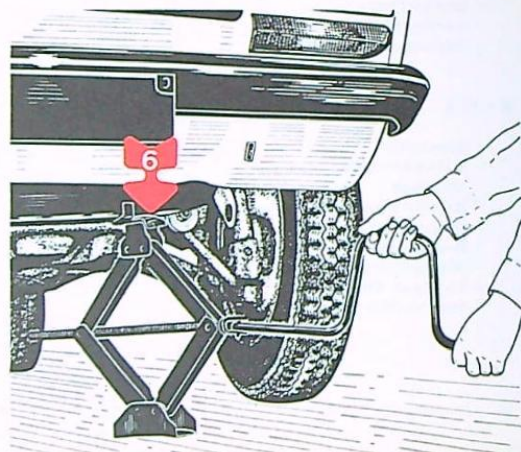
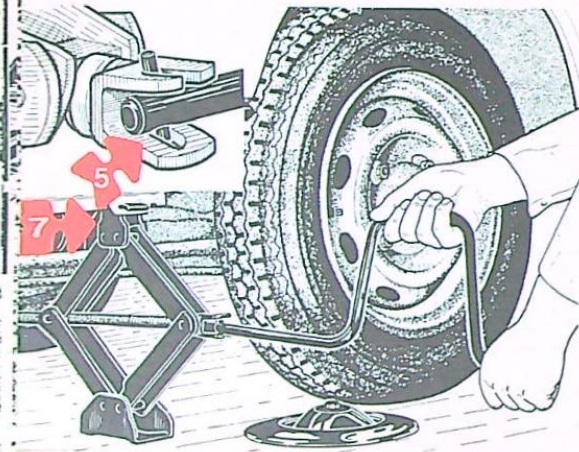
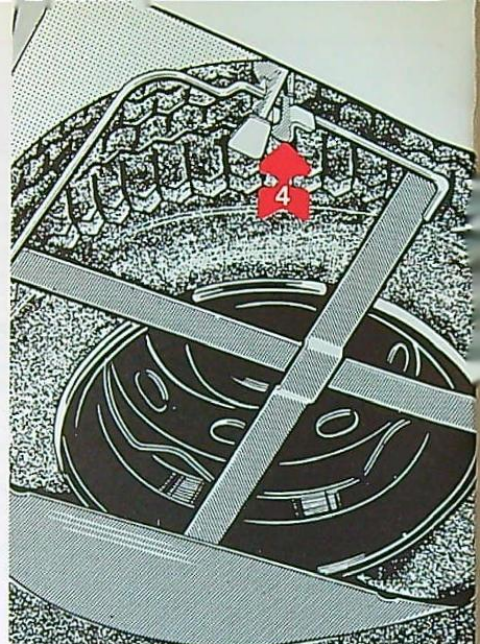
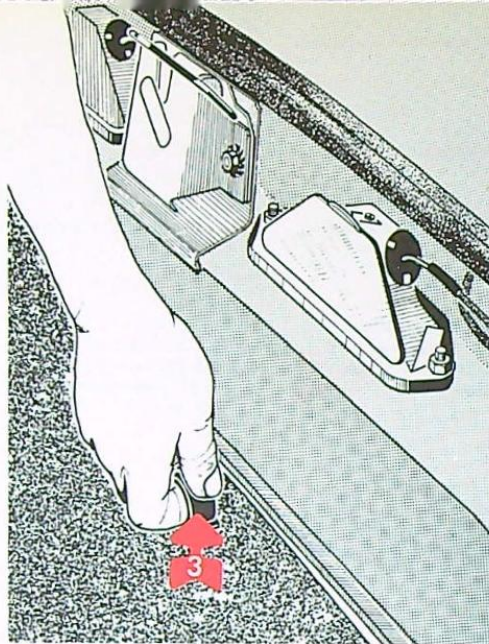
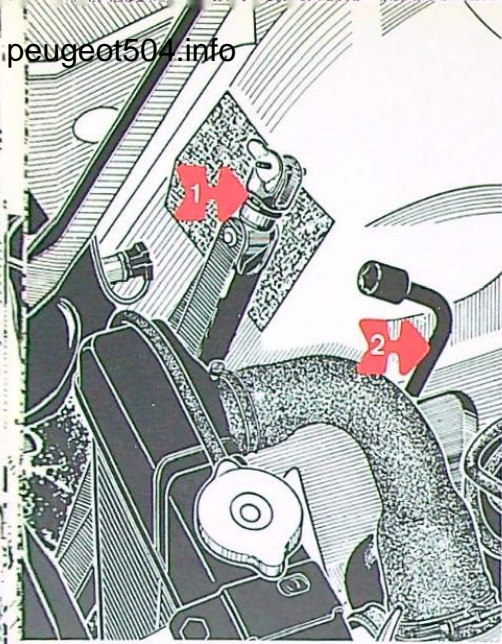

## REPLACEMENT D'UNE ROUE

- Le cric 1 et la manivelle 2 sont fixés sur la doublure d'aile AV droite.
- Pour dégager la roue de secours :
  - tirer la commande 3.
  - libérer le crochet de sécurité 4.
 Si nécessaire nettoyer la face d'appui de la roue.
  - serrer le frein à main et engager la 1<sup>re</sup> ou M. AR)
  - caler les roues opposées.
  - déposer l'enjoliveur et d'ébloquer les écrous.
- Pour engager la manivelle dans le cric, placer le côté court de la goupille 5 dans l'œil de la chape.
- **Avant** : appui du cric 6 sous la traverse.
- **Arrière** : appui du cric 7 devant la roue.
- Engager la tête de cric sous le point de levage, la semelle étant placée à l'aplomb du point d'appui.
- Le serrage des écrous de roue avec la manivelle est suffisant lorsqu'il est réalisé manuellement.
- Mettre la roue changée dans le panier, face extérieure vers le haut.
- Verrouiller en poussant sur la palette 8.

Faire vérifier dès que possible la pression des pneumatiques, l'équilibrage de la roue et le serrage des écrous à la tare normale.

## RADWECHSEL

- Der Wagenheber 1 und die Handkurbel 2 sind an der rechten Kotflügelinnenwand befestigt.
- Zum Herausnehmen des Reserve-rads :
  - den Drahtzug 3 herausziehen,
  - den Sicherheitshaken 4 aushängen.
 Gegebenenfalls die Auflagefläche des Rades reinigen.
  - Die Handbremse anziehen, den 1, oder den R.W. Gang einlegen.
  - Die gegenüberliegenden Räder blockieren.
  - Die Zierkappe abnehmen und die Radmuttern lösen.
- Zum Einführen der Handkurbel in den Wagenheber das kurze Ende des Stiftes 5 in die geschlossene Öffnung am Bügel einsetzen.
- **Vorne** : Wagenheberauflage 6 unter dem Querträger.
- **Hinten** : Wagenheberauflage 7 vor dem Rad.
- Den Wagenheberkopf unter dem Hebe-punkt anordnen. Der Wagenheberfuss muss genau senkrecht unter der Auflagefläche liegen.
- Es genügt, die Radbolzen mit der Handkurbel anzuziehen.
- Das ausgetauschte Rad mit der Aussenseite nach oben in den Tragkorb legen.
- Zum Verriegeln auf den Hebel 8 drücken.

Sobald wie möglich den Reifendruck und das Anzugsdrehmoment der Radmuttern überprüfen und das Rad auswuchten lassen.

## SOSTITUZIONE DI UNA RUOTA

- Il cric 1 e la manovella 2 sono fissati sul controparafango ANT destro.
- Per liberare la ruota di scorta :
  - tirare il comando 3
  - disimpegnare il gancio di sicurezza 4.
 Se necessario, pulire la faccia d'appoggio della ruota
  - stringere il freno a mano, innestare la 1a o la Retromarcia
  - rinalzare le ruote opposte
  - togliere la coppa e sbloccare i dadi.
- Per innestare la manovella nel cric, inserire il lato corto del perno 5 nell'occhiello cieco della forcella.
- **Anteriormente** : supporto del cric 6 sotto la traversa.
- **Posteriormente** : supporto del cric 7 davanti alla ruota.
- Inserire la testa del cric sotto il punto di sollevamento ; la piastra del basamento dovrà appoggiare in piano e verticale al punto di appoggio.
- Il serraggio dei dadi della ruota effettuato manualmente mediante la manovella è sufficiente.
- Sistemare la ruota sostituita nel portaruota, faccia esterna verso l'alto.
- Bloccare premendo sulla leva 8.

Appena possibile, far verificare la pressione dei pneumatici, l'equilibratura della ruota ed il serraggio dei dadi alla taratura normale.

## VERWISSELEN VAN EEN WIEL

- De krik 1 en de slinger 2 bevinden zich aan de binnenkant van het rechtervoorscherm.
- Om het reservewiel te verwijderen
  - trek knop 3 uit
  - maak de veiligheidshaak 4 los.
 Maak zo nodig het vlak, waarmee het wiel tegen de naaf komt schoon.
  - trek de handrem aan en schakel de 1ste versnelling of achteruit in
  - blokkeer de tegenovergestelde wielen
  - demonteer de wioldop en draai de wielmoeren los.
- Om de slinger in de krik te zetten, plaatst men de korte zijde 5 van de pen in het gat van de vork.
- **Vóór** : zet de krik 6 onder de voor-traverse.
- **Achter** : zet de krik 7 voor het achterwiel.
- Plaats de krikkop onder de kriksteun, waarbij de krikvoet loodrecht hieronder moet komen.
- Het met de hand en met de slinger aandraaien van de wielmoeren is voldoende.
- Plaats het verwisselde wiel in het reservewielrek, de buitenkant naar boven.
- Vergrendelen door op de pal 8 te drukken.

Laat zo spoedig mogelijk de bandenspanning, de wielbalans en het aanhaalkoppel van het wiel controleren.

peugeot504.info

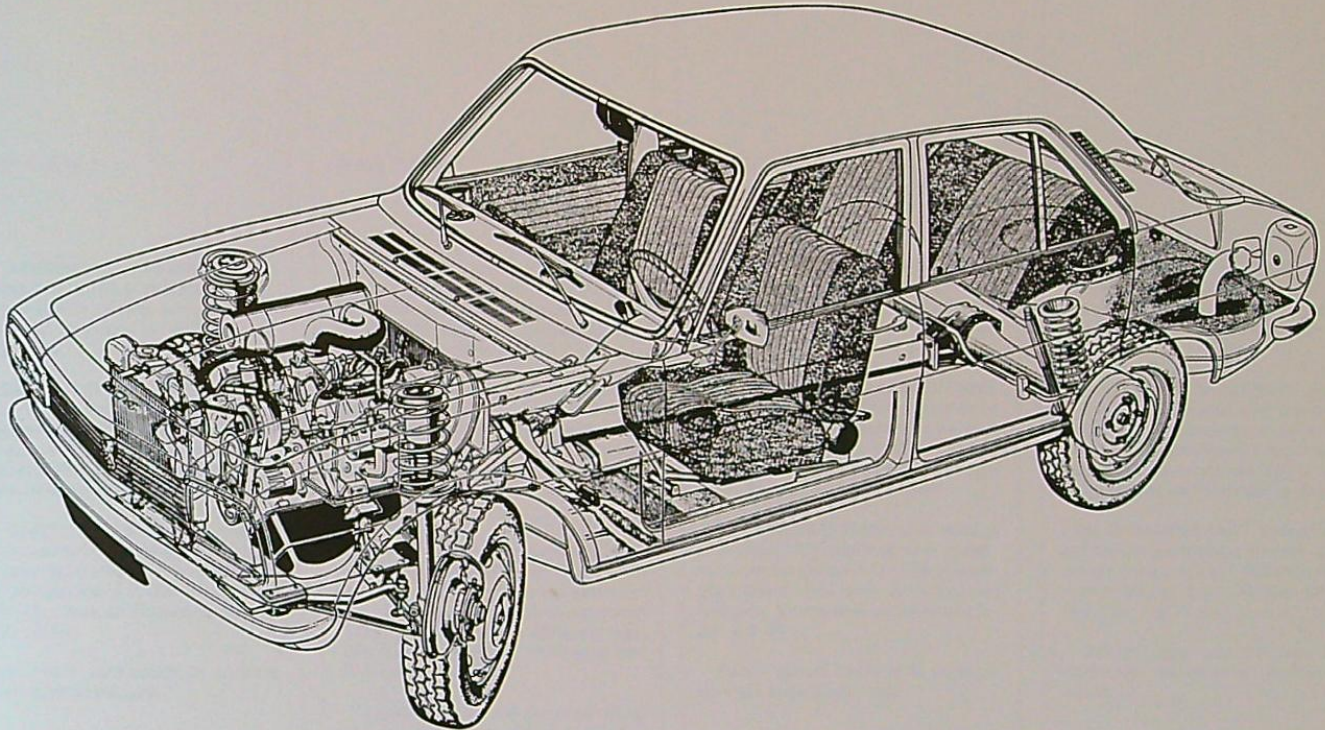

CARACTERISTIQUES

ENTRETIEN

WARTUNG

TECHNISCHE DATEN

CARATTERISTICHE

MANUTENZIONE

ONDERHOUD

ALGEMENE  
GEGEVENS



Peugeot 504

Peugeot 504

Peugeot 504

Peugeot 504

Peugeot 504

Peugeot 504

Peugeot 504

Peugeot 504

## ENTRETIEN

Les lubrifiants recommandés dans les pages suivantes et qui ont fait l'objet de nombreux essais, sont ceux qui conviennent le mieux à l'entretien de votre voiture.

Le CARNET D'ENTRETIEN, joint à cette notice, permet de faire exécuter régulièrement les travaux d'entretien dans un atelier du réseau Peugeot. Il est souhaitable dans tous les cas de prendre rendez-vous.

La CARTE DE GARANTIE, placée dans le carnet d'entretien est nécessaire pour faire effectuer la VERIFICATION obligatoire à 1 000 km dans un atelier du réseau (immobilisation à prévoir : 24 h).

Sans cette vérification la garantie ne peut être appliquée.

## WARTUNG

Die auf den folgenden Seiten empfohlenen Schmiermittel waren Gegenstand zahlreicher Versuche und eignen sich daher am besten für die Wartung Ihres Fahrzeuges.

Das der Betriebsanleitung beige-fügte KUNDENDIENSTHEFT ermöglicht die regelmäßige Durchführung von Wartungsarbeiten in einer Peugeot-Vertragswerkstätte. Eine Terminvereinbarung ist in jedem Falle empfehlenswert.

Die mit dem Kundendienstheft ausgehende GARANTIEKARTE muss bei der in einer unserer Vertragswerkstätten auszuführenden obligatorischen 1 000 km-INSPEKTION vorgelegt werden (voraussichtliche Stilllegung des Fahrzeuges : 24 Std).

Jedes Anrecht auf Garantie hängt von der Ausführung dieser Inspektion ab.

## MANUTENZIONE

I lubrificanti raccomandati nelle pagine seguenti sono stati sottoposti a numerose prove ed essi risultano i più adatti per la manutenzione del vostro veicolo.

Il PRONTUARIO DI MANUTENZIONE, allegato al presente libretto, consente di far eseguire regolarmente i lavori di manutenzione in ogni officina autorizzata Peugeot. E' preferibile, in ogni caso, fissare un appuntamento.

La TESSERA DI GARANZIA, unita al prontuario di manutenzione è necessaria per far eseguire la VERIFICA obbligatoria a 1 000 km in un' officina autorizzata (prevedere un' immobilizzazione di 24 h).

Senza questa verifica la garanzia non può essere applicata.

## ONDERHOUD

De op de volgende bladzijden aanbevolen smeermiddelen, die vele malen zijn getest, zijn het beste geschikt voor het onderhoud van uw wagen.

Het ONDERHOUDSBOEKJE, dat bij dit boekje is gevoegd, stelt U in de gelegenheid om regelmatig de onderhoudswerkzaamheden bij een Peugeot agent te laten uitvoeren. Het is raadzaam steeds een afspraak te maken.

De GARANTIEKAART, welke zich in het onderhoudsboekje bevindt, is nodig om de verplichte 1 000 km-controlebeurt bij een agent te laten uitvoeren, (duur : ± 24 uur).

Zonder deze controle kan geen aanspraak op garantie worden gemaakt.

## PERIODICITÉ D'ENTRETIEN

PERIODICITES	OPERATIONS	ORGANES
A 1 000 km	Vérification obligatoire	
Tous les 1 000 km	Niveau	Huile moteur Circuits hydrauliques
A 5 000 km	Remplacement	Cartouche filtre à huile
Tous les 5 000 km ou tous les mois	Niveau Pression	Eau radiateur Electrolyte batterie Pneumatiques
Tous les 5 000 km	Vidange Niveau Graissage Vérification	Huile moteur Huile boîte de vitesses Huile pont AR Mécanique-carrosserie Plaquettes freins AV Circuits hydrauliques
A 10 000 km	Remplacement	Cartouche filtre à huile
Tous les 10 000 km	Remplacement Vidange Vérification	Cartouche filtre à huile Huile boîte vitesses Bougies Contacts et avance allumage Ventilateur débrayable
Tous les 20 000 km	Remplacement Graissage	Bougies Element filtre à air Allumeur
Tous les 30 000 km	Vidange	Pont AR
Tous les 40 000 km	Vidange	Circuits hydrauliques

## WARTUNG

WARTUNGSABSTÄNDE	WARTUNGS- ARBEITEN	ORGANE
Bei 1 000 km	Obligatorische Inspektion	
Alle 1 000 km	Niveauekontrolle	Motoröl Flüssigkeit Hydraulikanlage
Bei 5 000 km	Austausch	Ölfilterpatrone
Alle 5 000 km oder alle Monate	Niveauekontrolle Druckwerte	Kühlwasser Säurestand Batterie Reifen
Alle 5 000 km	Ölwechsel Niveauekontrolle Schmierung Kontrolle	Motoröl Wechselgetriebe Hinterachsgetriebe Mechanische Teile und Karosserie Vordere Bremsbeläge Hydraulikanlage
Bei 10 000 km	Austausch	Ölfilterpatrone
Alle 10 000 km	Austausch Ölwechsel Kontrolle	Ölfilterpatrone Wechselgetriebe Zündkerzen Unterbrecherkontakte und Vorzündung Auskippebarer Ventilator
Alle 20 000 km	Austausch Schmierung	Zündkerzen Luftfiltereinsatz Zündverteiler
Alle 30 000 km	Ölwechsel	Hinterachsgetriebe
Alle 40 000 km	Ölwechsel	Hydraulikanlage

## MANUTENZIONE

PERIODICITA'	OPERAZIONI	ORGANI
A 1 000 km		
Ogni 1 000 km	Livello	olio motore liquido circuiti idraulici
A 5 000 km	Sostituzione	cartuccia filtro olio
Ogni 5 000 km o Tutti i mesi	Livello Pressione	acqua radiatore elettrolito batteria pneumatici
Ogni 5 000 km	Cambio olio Livello Lubrificazione Verifica	motore olio scatola del cambio olio ponte POST meccanica-carrozzeria pastiglie dei freni ANT circuiti idraulici
A 10 000 km	Sostituzione	cartuccia filtro olio
Ogni 10 000 km	Sostituzione Cambio olio  Verifica	cartuccia filtro olio cambio delle velocita candele contatti e anticipo accensione ventilatore automatico
Ogni 20 000 km	Sostituzione Lubrificazione	candele elemento filtro aria spinterogeno
Ogni 30 000 km	Cambio olio	ponte POST
Ogni 40 000 km	Cambio olio	circuiti idraulici

## ONDERHOUD

FREQUENTIE	WERKZAAM- HEDEN	ORGANEN
Eerste 1 000 km	Verplichte controle	
Elke 1 000 km	Controleren	Motorolie Hydraulisch circuit
Na de eerste 5 000 km	Vervangen	Oliefilterelement
Elke 5 000 km of elke maand	Niveau controle Controle	Koelwater Elektrolite in de accu Bandenspanning
Elke 5 000 km	Verversen Niveau controle Smeren Controle	Motorolie Van de versnellingsbak Van de achterbrug Mechanische delen en carrosserie Voorremblokjes Hydraulisch circuit
Eerste 10 000 km	Vervangen	Oliefilterelement
Elke 10 000 km	Vervangen Verversen  Controle	Oliefilterelement Olie van de versnellingsbak Bougies Contactpunten en voorontsteking In- en uitschakelende ventilator
Elke 20 000 km	Vervangen Smering	Bougies Luchtfilterelement Stroomverdeler
Elke 30 000 km	Verversen	Achterbrug
Elke 40 000 km	Verversen	Hydraulisch circuit

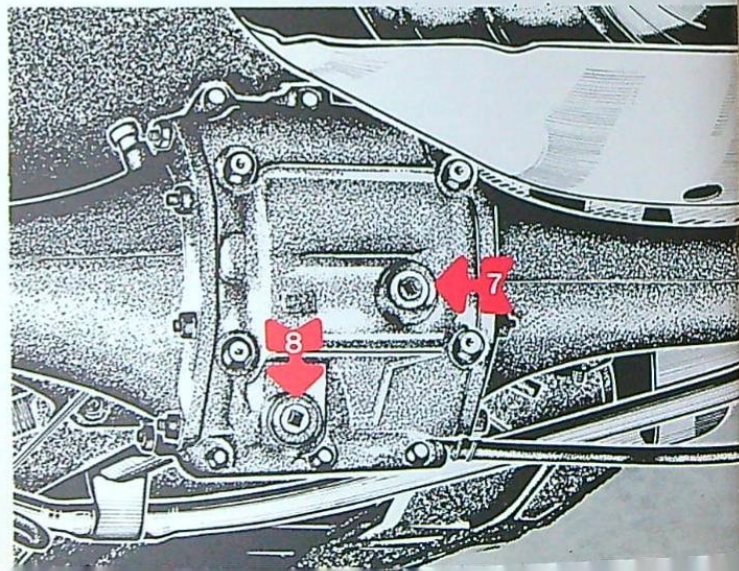
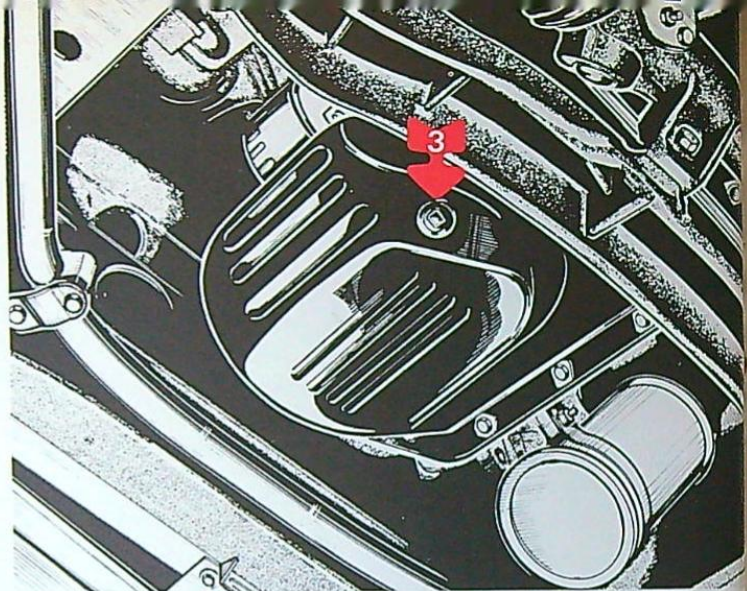
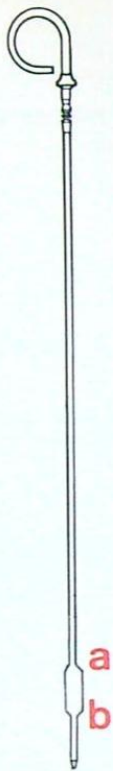
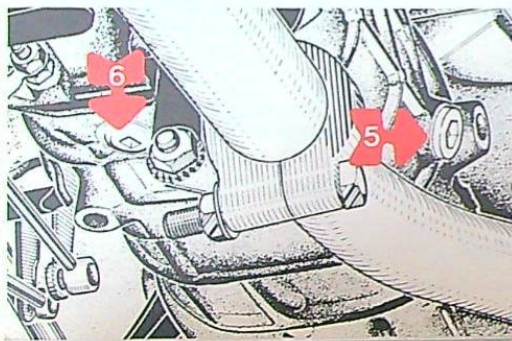
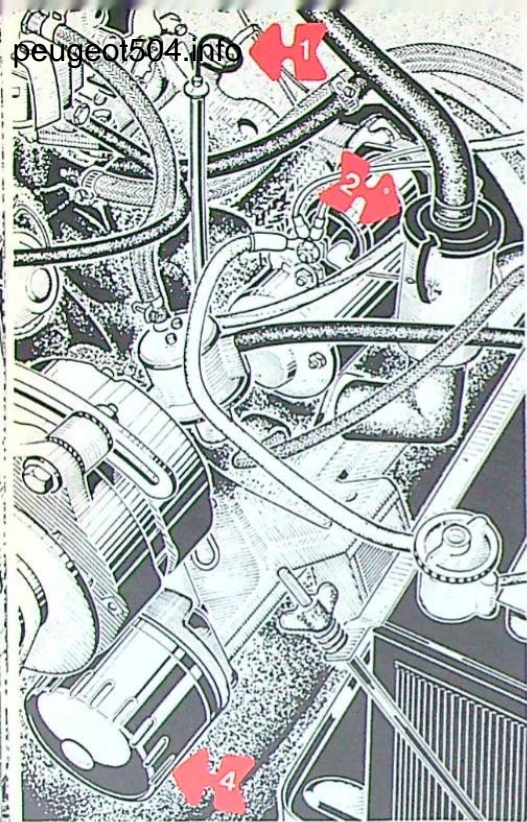

## MOTEUR

### Jauge.

- a - niveau normal
- b - niveau mini.

- Orifice de remplissage d'huile.  
Contenance 4 dm<sup>3</sup>.  
**ESSO UNIFLO 10 W-50**  
en toutes saisons.

- Bouchon de vidange.  
Periodicités : 5 000 km, à réduire à  
2 500 km en cas d'utilisation intensive  
en ville ou par « grands froids ».

## FILTRE A HUILE

### 4 - Cartouche de filtre à huile.

Remplacement :

- à 5 000 km
- à 10 000 km

puis tous les 10 000 km.

- Ne pas la démonter aux vidanges intermédiaires.

## BOITES DE VITESSES

Contenance : 1,150 dm<sup>3</sup>

- 5 - niveau tous les 5 000 km
- 6 - vidange tous les 10 000 km

**ESSO UNIFLO 10 W-50**

## PONT AR

Contenance : 1,600 dm<sup>3</sup>

- 7 - niveau tous les 5 000 km
- 8 - vidange tous les 30 000 km

**ESSO GEAR OIL GX 80**

## MOTOR

### 1 - Ölmesstab.

- a - Normalstand.
- b - Mini.

### 2 - Einfüllverschluss.

Olmenge : 4 dm<sup>3</sup>

**ESSO UNIFLO 10 W-50**  
zu jeder Jahreszeit.

### 3 - Ablassschraube.

Wartungsabstand : 5 000 km, alle  
2 500 km bei intensiver Benutzung  
des Fahrzeuges im Stadtverkehr  
oder bei « grosser Kälte ».

## ÖLFILTER

### 4 - Ölfilterpatrone.

Austausch :

- bei 5 000 km
- bei 10 000 km

danach alle 10 000 km.

- Patrone nicht bei zwischenzeitlichen Ölwechseln ausbauen.

## WECHSELGETRIEBE

Olmenge : 1,150 dm<sup>3</sup>

- 5 - Niveauekontrolle alle 5 000 km
- 6 - Ölwechsel alle 10 000 km

**ESSO UNIFLO 10 W-50**

## HINTERACHSGETRIEBE

Olmenge : 1,600 dm<sup>3</sup>

- 7 - Niveauekontrolle alle 5 000 km
- 8 - Ölwechsel alle 30 000 km

**ESSO GEAR OIL GX 80**

## MOTORE

### 1 - Asta di livello.

- a - livello normale.
- b - livello minimo

### 2 - Orifizio di riempimento olio.

Capacità 4 dm<sup>3</sup>

**ESSO UNIFLO 10 W-50**  
in ogni stagione.

### 3 - Tappo di scarico.

Periodicità : 5 000 km, da ridurre a  
2 500 km in caso di uso intenso in  
città oppure in periodi di freddo in-  
tenso.

## FILTRO DELL'OLIO

### 4 - Cartuccia filtro dell'olio.

Sostituzione :

- a 5 000 km
- a 10 000 km

poi ogni 10 000 km.

- Non smontarla ai cambi intermedi.

## CAMBIO DELLE VELOCITA'

Capacità : 1,150 dm<sup>3</sup>

- 5 - livello ogni 5 000 km
- 6 - cambio olio ogni 10 000 km

**ESSO UNIFLO 10 W-50**

## PONTE POST

Capacità : 1,600 dm<sup>3</sup>

- 7 - livello ogni 5 000 km
- 8 - cambio olio ogni 30 000 km

**ESSO GEAR OIL GX 80**

## MOTOR

### 1 - Oliepeilstok.

- a - normaal niveau.
- b - min. niveau

### 2 - Vulopening.

Inhoud 4 dm<sup>3</sup>

**ESSO UNIFLO 10 W-50**  
in alle jaargetijden.

### 3 - Aftapplug.

Periodes van 5 000 km, terug te  
brengen op 2 500 km in geval van  
veelvuldig stadsgebruik of bij « he-  
vige koude ».

## OLIEFILTER

### 4 - Oliefilterelement.

Vervangen :

- na de eerste 5 000 km
- na de eerste 10 000 km

vervolgens elke 10 000 km

- Dit filter mag bij tussentijdse ver-  
versingen niet vervangen worden.

## VERSNELLINGSBAK

Inhoud : 1,150 dm<sup>3</sup>

- 5 - Niveau controle elke 5 000 km
- 6 - Verversen elke 10 000 km

**ESSO UNIFLO 10 W-50**

## ACHTERBRUG

Inhoud : 1,6 dm<sup>3</sup>

- 7 - niveau controle elke 5 000 km
- 8 - verversen elke 30 000 km

**ESSO GEAR OIL GX 80**

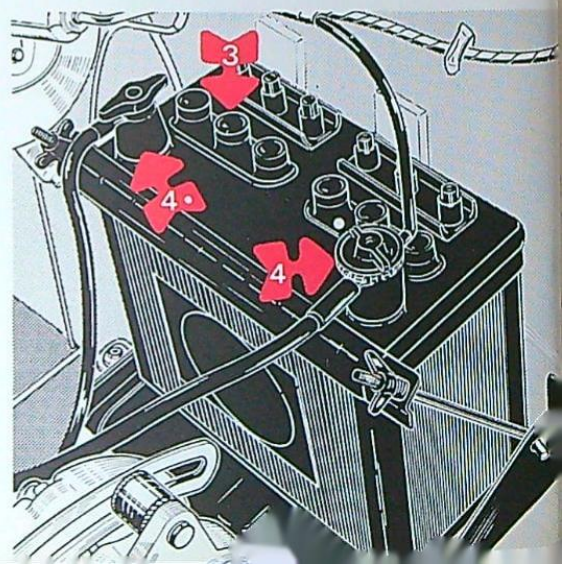
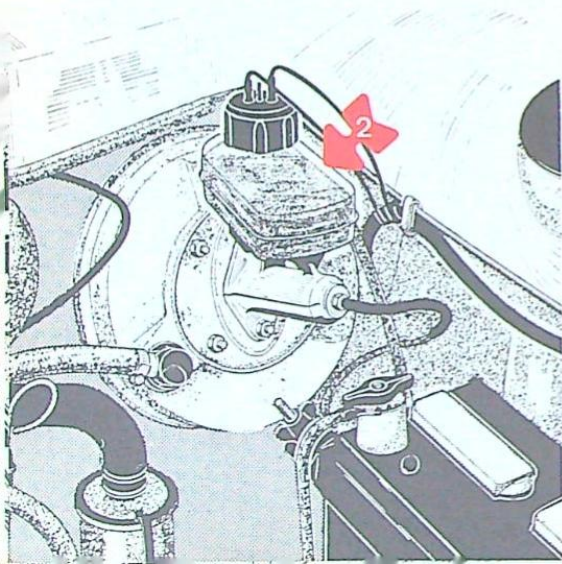
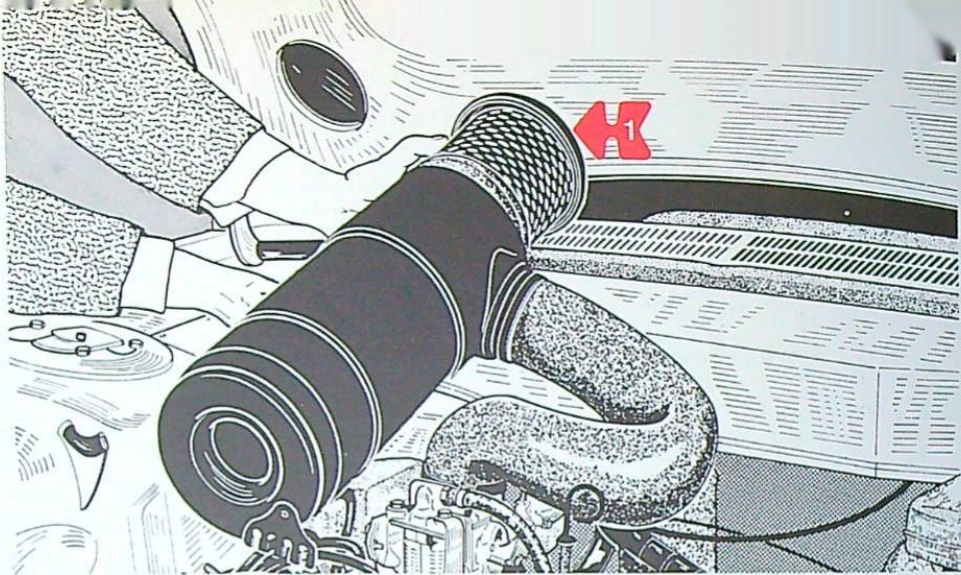

## FILTRE A AIR

### 1 - Élément filtrant.

- Remplacement.  
Tous les 20 000 km ou tous les 10 000 km en utilisation sévère (atmosphère poussiéreuse).

## FREINS

### 2 - Réservoir de liquide de freins.

- Fluides : Lockheed 55, Nafic FN3 ou Peugeot ; miscibles entre eux.  
- une légère baisse du niveau est normale  
- en cas de baisse importante (allumage du témoin 3 p.14) **faire rechercher immédiatement l'origine de la fuite.**
- Périodicités de vidanges : 40 000 km ou 2 ans.
- Faire vérifier l'épaisseur des plaquettes de freins AV tous les 5 000 km.

## PNEUMATIQUES

- Pressions à froid.  
- Michelin ZX  
AV - 1,7 bar  
AR + 5<sup>e</sup> roue 2 bars.
- Dunlop SP  
AV - 1,8 bar  
AR + 5<sup>e</sup> roue 2,1 bars.

## ACCUMULATEURS

- 3 - Compléter le niveau avec de l'eau distillée jusqu'à 1 cm au-dessus des plaques.  
Pour recharge débrancher les bornes + et -
- 4 - Garnir les protecteurs à mi-hauteur avec **ESSO MULTIPURPOSE GREASE H.**

## LUFTFILTER

### 1 - Filtereinsatz.

- Austausch  
Alle 20 000 km oder alle 10 000 km bei ungewöhnlichen Betriebsbedingungen (staubhaltige Luft).

## BREMSEN

### 2 - Bremsflüssigkeitsbehälter.

- Flüssigkeiten : Lockheed 55, Nafic FN3 oder Peugeot, untereinander vermischtbar.  
- Eine geringfügige Niveausenkung ist normal.  
- Bei bedeutender Niveausenkung (Auffleuchten der Kontrollleuchte 3 Seite 14) **sofort die Leckstelle suchen.**
- Ablassen der Flüssigkeit : alle 40 000 km oder alle 2 Jahre.
- Die Stärke der Bremsbeläge alle 5 000 km überprüfen lassen.

## REIFEN

- Druckwerte in kaltem Zustand.  
- Michelin ZX  
Vorne - 1,7 bar  
Hinten/Reserverad - 2 bars.
- Dunlop SP  
Vorne - 1,8 bar  
Hinten/Reserverad - 2,1 bars.

## BATTERIE

- 3 - Den Säurestand mit destilliertem Wasser bis 1 cm über den Platten auffüllen.  
Zum Aufladen die + und - Klappen abkleben.
- 4 - Die Schutzkapseln bis zur Mitte mit **ESSO MULTIPURPOSE GREASE H** versehen.

## FILTRO DELL'ARIA

### 1 - Elemento filtrante.

- Sostituzione  
Ogni 20 000 km oppure ogni 10 000 km in particolari condizioni d'impiego (strade polverose).

## FRENI

### 2 - Serbatoio liquido dei freni.

- Fluidi : FN3 o Peugeot, miscibili fra di loro  
- un leggero abbassamento del livello è normale  
- in caso di abbassamento notevole (accensione della spia 3 pagina 14) **far ricercare immediatamente l'origine della perdita**
- Periodicità 40 000 km oppure ogni 2 anni.
- Far verificare lo spessore delle pastiglie dei freni ANT ogni 5 000 km.

## PNEUMATICI

- Pressioni a freddo.  
- Michelin ZX  
ANT - 1,7 bar.  
POST + 5a ruota 2 bar<sub>s</sub>
- Dunlop SP  
ANT - 1,8 bar  
POST + 5a ruota 2,1 bars.

## BATTERIA

- 3 - Completare il livello con acqua distillata fino a coprire di 1 cm le piastre.  
Per ricaricarla occorre scollegare i morsetti + e -
- 4 - Riempire i protettori a metà con **ESSO MULTIPURPOSE GREASE H.**

## LUCHTFILTER

### 1 - Filterelement.

- Vervangen.  
Elke 20 000 km of elke 10 000 km indien er wordt gereden op stoffige wegen.

## REMMEN

### 2 - Remvloeiostreservoir.

- Lockheed 55, Natic FN3 of Peugeot remvloeiostof ; zijn onderling mengbaar.  
- een lichte niveaudaling is normaal  
- bij een grote daling (wanneer het controlelampje 3 gaat branden, blz. 14) **dient men onmiddellijk het lek te laten opsporen.**
- Periodiek ververset : 40 000 km of elke 2 jaar
- Laat elke 5 000 km de dikte van de voorremblokjes controleren.

## BANDEN

- Spanning in koude toestand  
- Michelin ZX  
Voor - 1,7 atm.  
Achter - reserwewiel - 2 atm.
- Dunlop SP  
Voor - 1,8 atm.  
Achter/reserwewiel - 2,1 atm.

## ACCU

- 3 - Vul het niveau bij met gedestilleerd water tot 1 cm boven de platen.  
Voor bijladen de + en - pool losmaken.
- 4 - Vul de beschermkapsjes half met **ESSO MULTIPURPOSE GREASE H.**

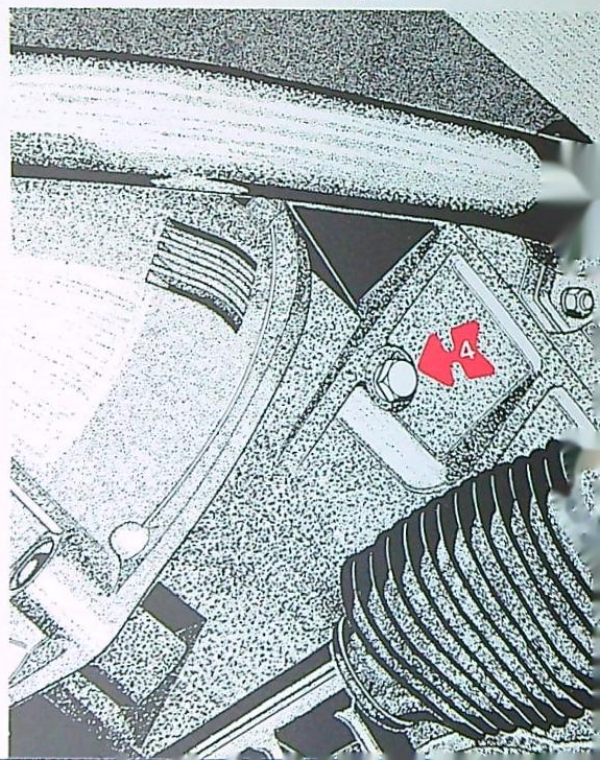
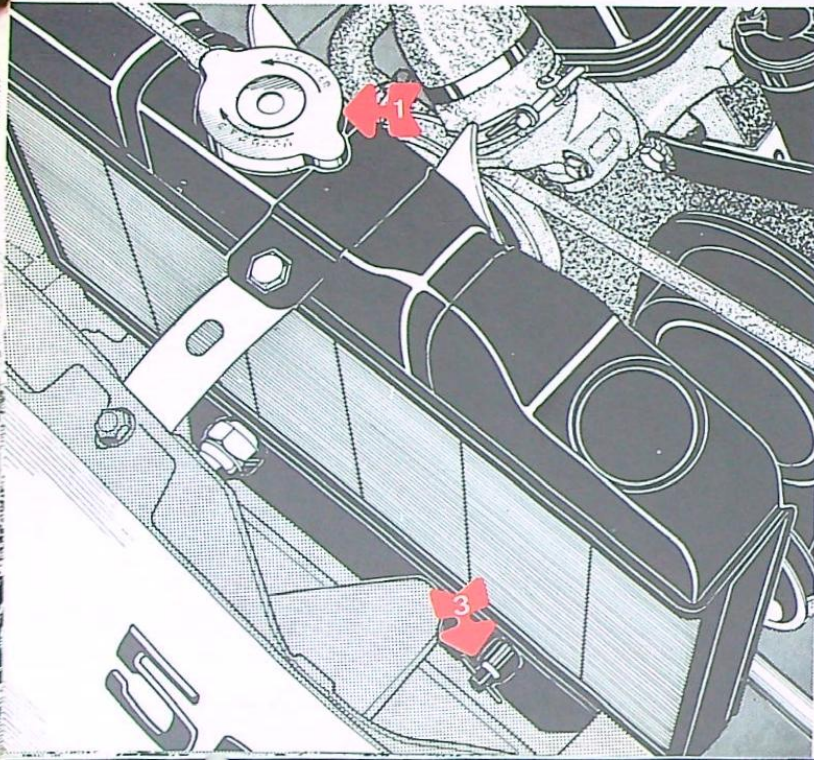
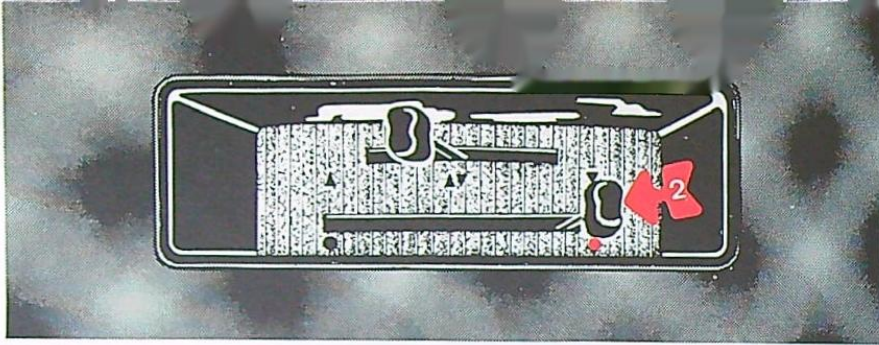

## CIRCUIT DE REFROIDISSEMENT

- **Niveau.**  
Le vérifier bouchon 1 tous les 5 000 km ou tous les mois : à 5 cm de l'orifice de remplissage.
- **NE PAS REMPLIR D'EAU FROIDE UN MOTEUR CHAUD.**
- **Vidange - Rinçage.**  
Une fois par an au printemps.
  - Placer la commande de chauffage 2 sur le point rouge.
  - Retirer le bouchon 1 de remplissage du radiateur ; pour sa dépose, pratiquer en 2 temps :
    - dévisser jusqu'au 1<sup>er</sup> cran et laisser échapper la vapeur.
    - dévisser complètement pour le retirer.
  - Ouvrir robinet de vidange 3.
  - Enlever le bouchon 4 sur moteur.
  - Rincer le circuit.
  - Fermer les orifices 3 et 4.
- **Remplissage.**
  - Remplir avec de l'eau claire jusqu'à 5 cm de l'orifice 1.
  - Faire chauffer le moteur, commande 2 sur point rouge.
  - Compléter le niveau.

## KÜHLSYSTEM

- **Niveauekontrolle.**  
Alle 5 000 km oder jeden Monat ; 5 cm unterhalb der Einfüllöffnung Verschlusskappe 1.
- **BEI WARMEM MOTOR NIEMALS KALTES WASSER NACHFÜLLEN.**
- **Entleeren - Spülen.**  
Einmal jährlich im Frühjahr.
  - Den Heizungsbedienungshebel 2 auf den roten Punkt schieben.
  - Die Kühlerverschlusskappe 1 abnehmen, hierbei in zwei Schritten vorgehen :
    - bis zur 1. Raste aufdrehen und den Dampf ablassen,
    - Kappe ganz abdrehen und abnehmen.
  - Den Ablasshahn 3 öffnen.
  - Die Ablassschraube 4 am Motor entfernen.
  - Das Kühlsystem spülen.
  - Die Öffnungen 3 und 4 verschliessen.
- **Einfüllen.**
  - Klares Wasser bis 5 cm unterhalb der Einfüllöffnung 1 einfüllen ; den Bedienungshebel 2 auf den roten Punkt schieben und den Motor warmlaufen lassen.
  - Wasser nachfüllen.

## CIRCUITO DI RAFFREDDAMENTO

- **Livello.**  
Verificarlo tappo 1 ogni 5 000 km oppure ogni mese ; a 5 cm dall'orificio di riempimento.
- **NON RIEMPIRE CON ACQUA FREDDA UN MOTORE CALDO.**
- **Svuotamento - lavaggio.**  
Una volta all'anno, in primavera.
  - Disporre il comando di riscaldamento 2 sul punto rosso.
  - Togliere il tappo di riempimento 1 dal radiatore procedendo in 2 tempi :
    - svitare fino alla prima tacca e lasciar fuoriuscire il vapore,
    - svitare completamente per togliere il tappo.
  - Aprire il rubinetto di scarico 3.
  - Togliere il tappo 4 sul motore.
  - Lavare il circuito.
  - Chiudere gli orifici 3 e 4.
- **Riempimento.**
  - Riempiere con acqua limpida fino a 5 cm dall'orificio 1 ; far riscaldare il motore - comando 2 sul punto rosso.
  - Completare il livello.

## KOELSYSTEEM

- **Niveau.**  
Controleer elke 5 000 km of elke maand het niveau in de radiator en vul zonodig bij tot 5 cm onder de vul opening radiatordop 1
- **EEN WARMER MOTOR NIET MET KOUD WATER BIJVULLEN.**
- **Aftappen - Schoonspoelen.**  
Een maal per jaar in het voorjaar.
  - Zet de verwarmingsmanette 2 op de rode punt.
  - Draai de vuldop van de radiator 1 als volgt los :
    - draai eerst de dop los tot de eerste aanslag en laat de druk ontsnappen .
    - draai de dop er daarna af.
  - Draai de aftapplug 3 los.
  - Open de aftapstop 4 op de motor
  - Spoel het koelsysteem door.
  - Sluit de aftapopeningen 3 en 4 weer af.
- **Vullen.**
  - Vul met schoon water bij tot 5 cm onder de vulopening 1.
  - Laat de motor warm draaien, met de verwarmingsmanette 2 op de rode punt.
  - Vul bij, indien nodig.

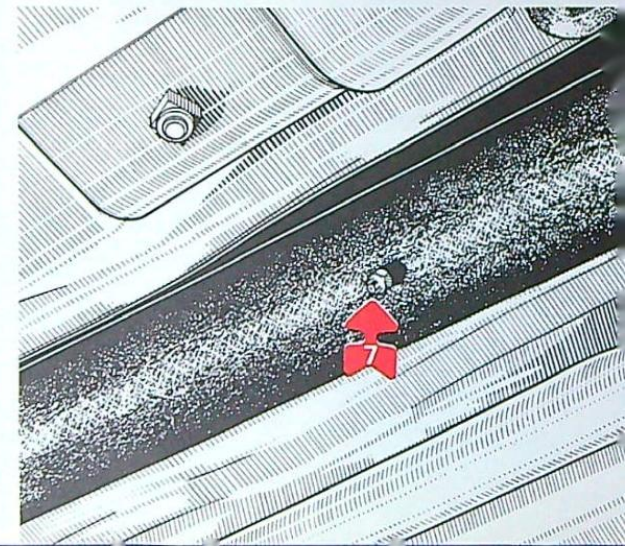
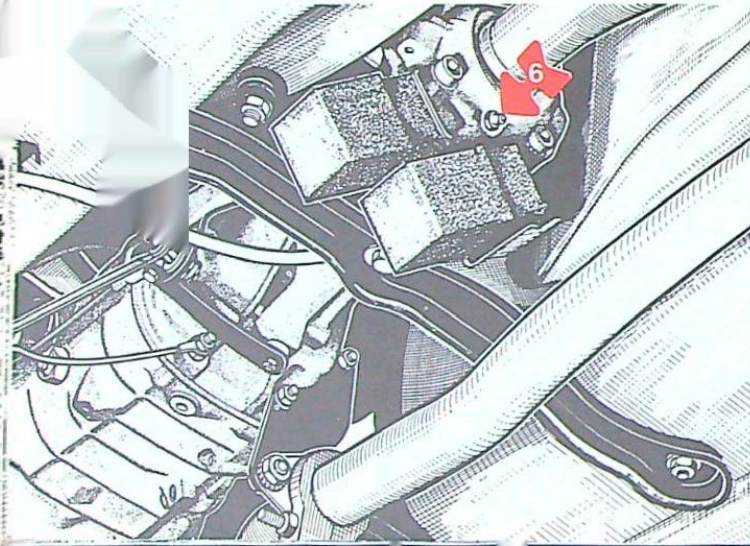
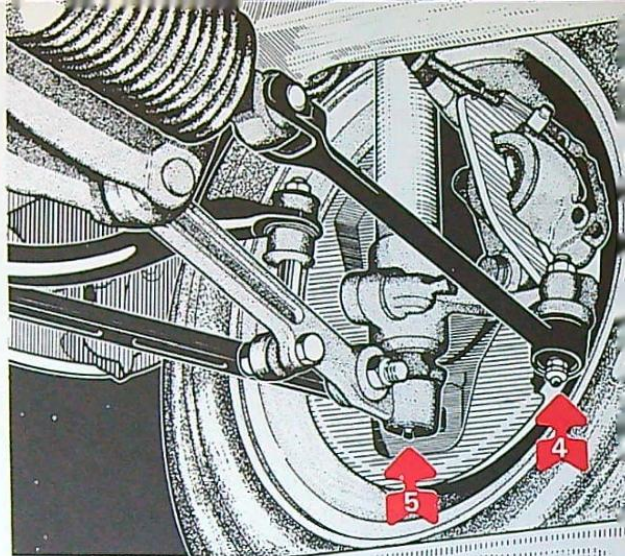
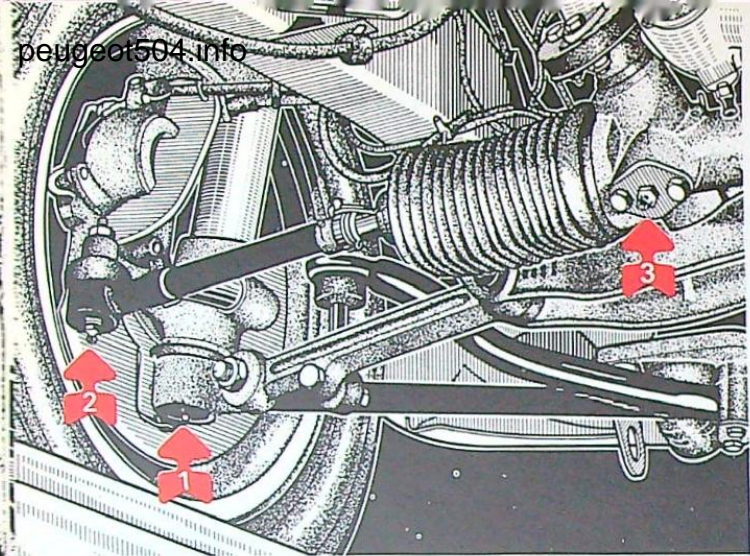

## ORGANES MECANIQUES

### GRAISSAGE

Périodicités : 5 000 km

avec :

**ESSO MULTIPURPOSE GREASE H.**

- 1 - Pivot de fusée gauche.
- 2 - Rotule du levier de connexion gauche.
- 3 - Crémaillère de direction.
- 4 - Rotule du levier de connexion droit.
- 5 - Pivot de fusée droite.
- 6 - Sphère de réaction.
- 7 - Roulement de l'arbre de transmission.

avec :

**HUILE MOTEUR**

- Câble d'ouverture du capot et renvois divers.

## MECHANISCHE TEILE

### SCHMIERUNG

Alle 5 000 km

mit :

**ESSO MULTIPURPOSE GREASE H.**

- 1 - Achsschenkelbolzen links.
- 2 - Kugelgelenk am Lenkhebel links.
- 3 - Zahnstange.
- 4 - Kugelgelenk am Lenkhebel rechts.
- 5 - Achsschenkelbolzen rechts.
- 6 - Schubrohrkugel.
- 7 - Lager der Kraftübertragungswelle.

mit :

**MOTORÖL**

- Kabel zur Betätigung der Motorhaubenöffnung und verschiedene Gelenkverbindungen.

## ORGANI MECCANICI

### LUBRIFICAZIONE

Périodicità : 5 000 km

con :

**ESSO MULTIPURPOSE GREASE H.**

- 1 - Fuso a snodo sinistro.
- 2 - Snodo della leva di collegamento di sinistra.
- 3 - Cremagliera dello sterzo.
- 4 - Snodo della leva di collegamento destra.
- 5 - Fuso a snodo destro.
- 6 - Sfera di reazione.
- 7 - Cuscinetto dell'albero di trasmissione.

con :

**OLIO MOTORE**

- Cavo d'apertura del cofano motore e rinvii vari.

## MECHANISCHE ONDERDELEN

### SMIERING

Om de 5 000 km

met :

**ESSO MULTIPURPOSE GREASE H.**

- 1 - Linker fuseekogel.
- 2 - Linker spoorstangkogel.
- 3 - Tandheugel van stuurinrichting.
- 4 - Rechter spoorstangkogel.
- 5 - Rechter fuseekogel.
- 6 - Kogelgewricht van torsiebuis.
- 7 - Aandrijfslager.

met :

**MOTOROLIE**

- Motorkabel en diverse draaipunten.

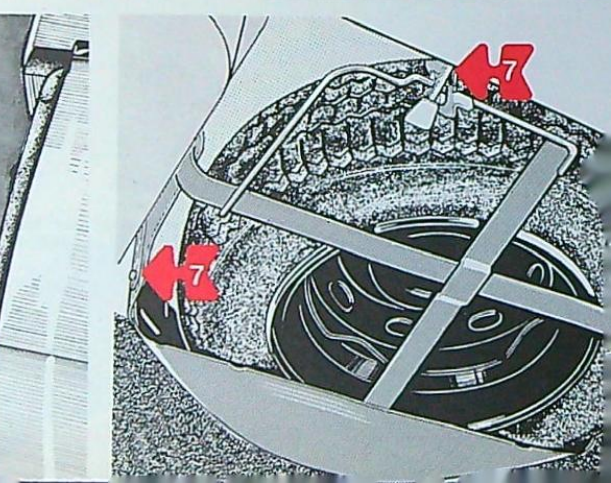
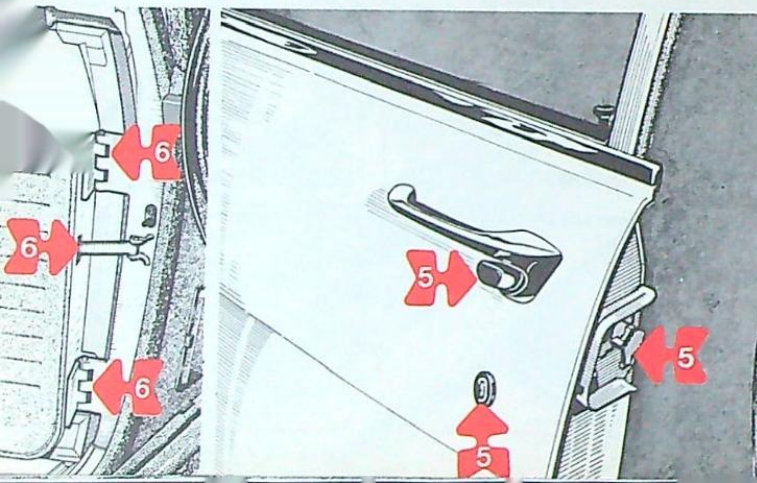
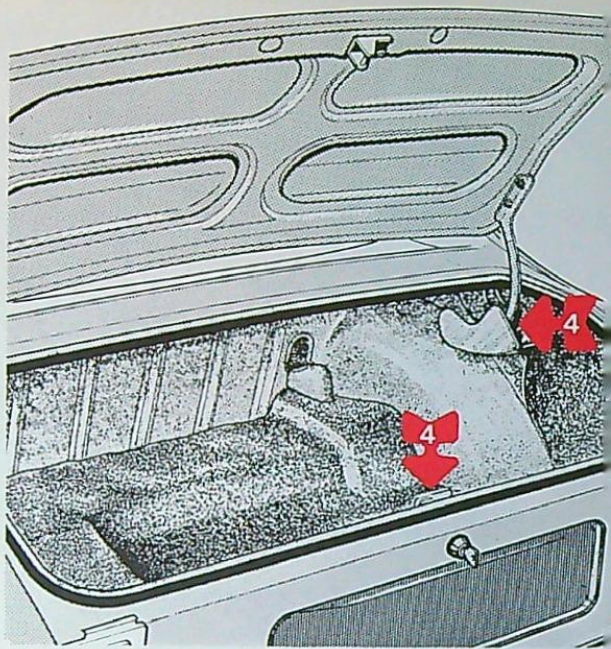
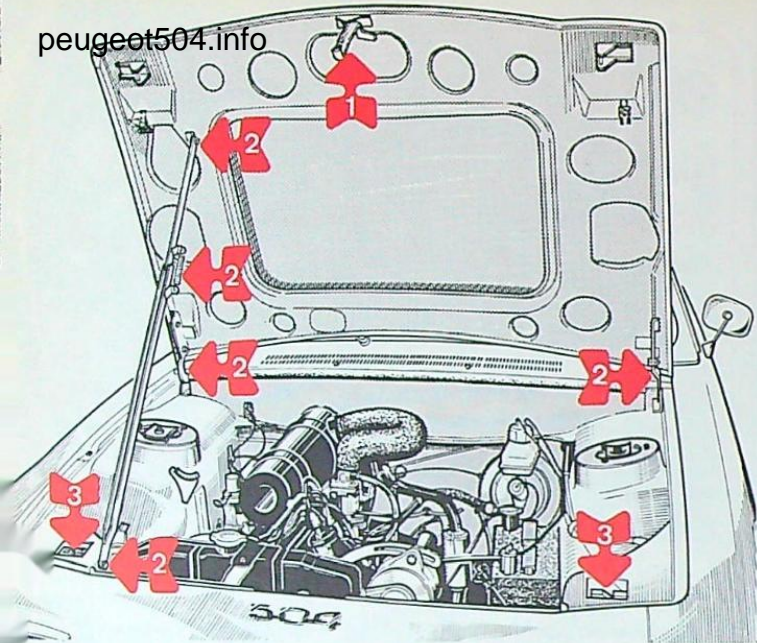

## CARROSSERIE

### GRAISSAGE

Périodicités : 5 000 km

avec : **ESSO HANDY OIL**

- 1 - Crochet de sécurité du capot.
- 2 - Charnières du capot et de la béquille.
- 3 - Boîtier de verrouillage du capot.
- 4 - Charnières et serrures du coffre.
- 6 - Charnières et tirants de portes.
- 7 - Verrou et axes du « panier » de roue de secours.

avec : *glycérine*

- 5 - Serrures de portes.

### ENTRETIEN

- **Lavage.** Eviter de le faire :
  - en plein soleil ou lorsqu'il gèle
  - avec des agents corrosifs.
 Essuyer avec une peau de chamois.
- **Nettoyage des garnitures.**  
**Drap :** avec des « mousses plastiques sèches » vendues dans le commerce.  
**Simili et ceintures de sécurité :** uniquement avec de l'eau tiède savonneuse.
- Les sangles de ceintures de sécurité ne doivent être ni décolorées, ni reteintes.

## KAROSSERIE

### SCHMIERUNG

Alle 5 000 km

mit : **ESSO HANDY OIL**

- 1 - Sicherungsklinke der Motorhaube.
- 2 - Scharniere und Stütze der Motorhaube.
- 3 - Motorhaubenschluss.
- 4 - Kofferraumscharniere und -schloss.
- 6 - Türscharniere und -halter.
- 7 - Reserveradtragkorbverschluss und -bolzen.

mit : *Glyzerin*

- 5 - Türschlösser.

### WARTUNG

- **Waschen.** Sie Ihren Wagen nicht :
  - bei intensiver Sonneneinstrahlung oder Frostwetter,
  - mit lackschädigenden Mitteln.
 Mit einem Fensterleder trocken reiben.
- **Reinigen der Sitzbezüge.**  
**Stoffbezüge :** mit einem im Handel erhältlichen Trockenschaum.  
**Kunstlederbezüge und Sicherheitsgurte :** nur mit lauwarmem Seifenwasser.
- Die Gurte dürfen weder ge- noch entfärbt werden.

## CARROZZERIA

### LUBRIFICAZIONE

Periodicità : 5 000 km

con : **ESSO HANDY OIL**

- 1 - Gancio di sicurezza del cofano.
- 2 - Cerniere del cofano e dell'asta di sostegno.
- 3 - Sede di bloccaggio del cofano.
- 4 - Cerniere e serratura del bagagliaio.
- 6 - Cerniere e tiranti delle porte.
- 7 - Chiavistello e perni del portaruota di scorta.

con : *glicerina*

- 5 - Serrature delle porte.

### MANUTENZIONE

- **Lavaggio.** Evitare di eseguirlo :
  - in pieno sole oppure quando gela
  - con agenti corrosivi.
 Asciugare con pelle di daino.
- **Pulizia dei rivestimenti.**  
**Panno :** con « schiume plastiche secche » disponibili in commercio.  
**Similpelle e cinture di sicurezza :** unicamente con acqua tiepida saponata.
- Le cinghie delle cinture di sicurezza non devono essere né scolpite né ritinte.

## CARROSSERIE

### SMERING

Om de 5 000 km

met : **ESSO HANDY OIL**

- 1 - Veiligheidshaak van motorkap.
- 2 - Scharnieren van motorkap en steun.
- 3 - Vergrendeling van de motorkap.
- 4 - Scharnieren en slot van kofferdekseel.
- 6 - Portierscharnieren en ophouders.
- 7 - Vergrendeling en draaipunten van het reservewielrek.

met : *glycerine*

- 5 - Portiersloten.

### ONDERHOUD

- **Wassen.** Doe dit niet :
  - in de volle zon of bij vorst
  - met schadelijke middelen.
 Afdrogen met een zeem.
- **Reinigen van de bekleding.**  
**Stof :** met « droogschuim » middelen, in de winkel verkrijgbaar.  
**Kunstleer en veiligheidsriemen :** uitsluitend met lauw zeepwater.
- De banden van de veiligheidsriemen mogen noch gebleekt, noch gevefd worden.

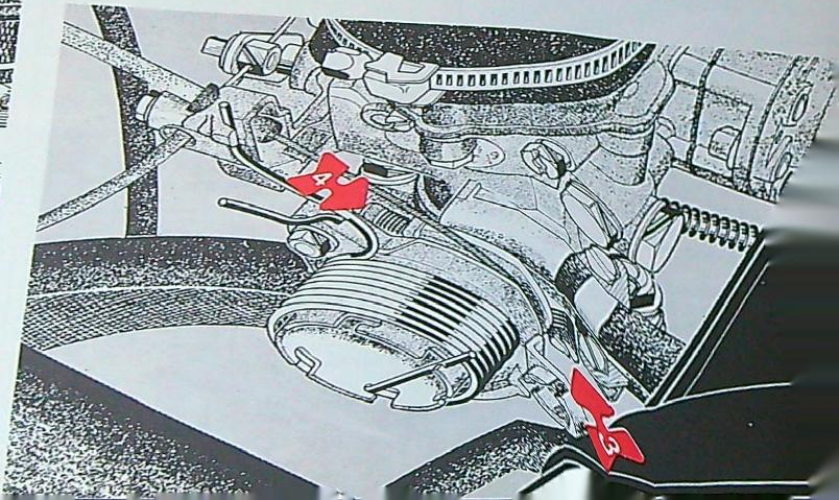
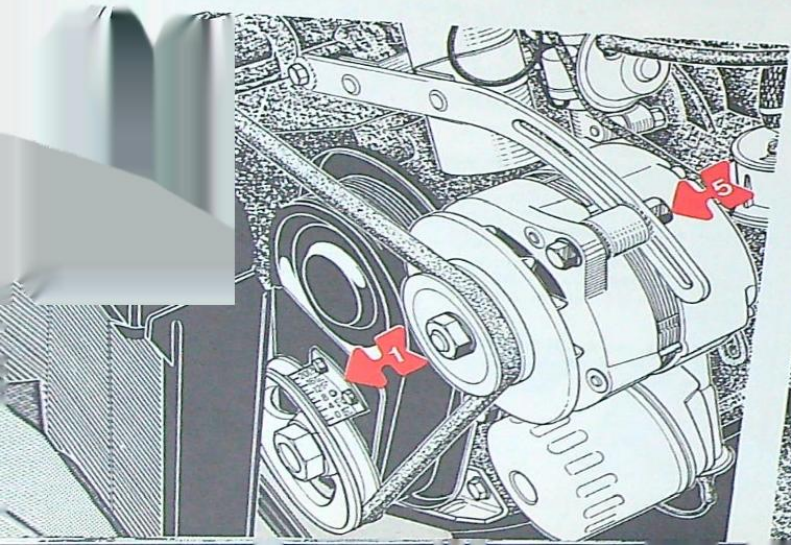
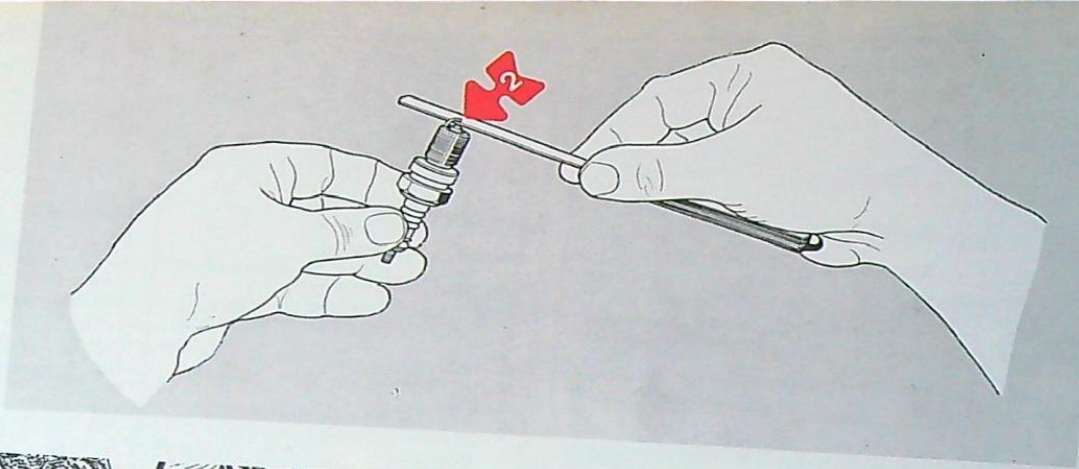

## REGLAGES

### Allumage.

- 1 - Avance allumage : 10°.  
Angle de cames : 57 ± 2° correspondant à un écartement des grains de contact de 0,4 mm.

### Bougies.

- 2 - Écartement des électrodes : 0,6 mm.

### Ralenti.

Le carburateur comporte 2 réglages.

#### 3 - Richesse.

#### 4 - Ralenti.

- Régler avec la vis 4 le régime moteur à 860 tr/mn environ.
- Rechercher le régime maxi avec la vis 3.
- Régler à nouveau avec la vis 4 le régime moteur à 860 tr/mn.
- Recommencer l'opération jusqu'à un régime stable de 860 tr/mn.
- Terminer le réglage par la vis 3 pour obtenir un ralenti de 200 tr/mn.

### Courroie alternateur.

- 5 - Réglage de la tension à effectuer lorsque la courroie « flotte ».
- Valeur de la tension : 2 à 3 % d'allongement.

### Culbuteurs.

#### Jeu aux soupapes.

- Admission : 0,10 mm.
- Echappement : 0,25 mm.

## EINSTELLUNGEN

### Zündung.

- 1 - Vorzündung : 10°.  
Schliesswinkel : 57 ± 2° entspricht einem Abstand der Unterbrecherkontakte von 0,4 mm.

### Zündkerzen.

- 2 - Elektrodenabstand : 0,6 mm.

### Leerlauf.

Am Vergaser erfolgen 2 Einstellungen.

#### 3 - Gemischanreicherung.

#### 4 - Leerlauf.

- Mit der Schraube 4 die Motor-drehzahl auf ca. 860 U/min einstellen.
- Mit der Schraube 3 die Höchst-drehzahl einstellen.
- Mit der Schraube 4 die Drehzahl erneut auf 860 U/min senken.
- Diesen Arbeitsgang so lange wiederholen, bis die Drehzahl konstant 860 U/min beträgt.
- Abschliessend den Leerlauf mit der Schraube 3 auf 800 U/min einstellen.

### Keilriemen der Lichtmaschine.

- 5 - Bei « schlagendem » Keilriemen die Spannung einstellen.
- Spannwert : 2 bis 3 % Ausdehnung.

### Kipphebel.

#### Ventilspiel

- Einlass : 0,10 mm.
- Auslass : 0,25 mm.

## REGOLAZIONI

### Accensione.

- 1 - Anticipo all'accensione : 10°  
Angolo di manovella : 57 ± 2° corrispondente ad una distanza dei contatti di 0,4 mm.

### Candele.

- 2 - Distanza degli elettrodi : 0,6 mm.

### Minimo.

Il carburatore comporta 2 regolazioni.

#### 3 - Arricchimento.

#### 4 - Regime di minimo.

- Regolare con la vite 4 il regime motore a 860 g/m circa.
- Ricercare il regime massimo con la vite 3.
- Regolare di nuovo il regime motore a 860 g/m con la vite 4.
- Ripetere l'operazione fino a stabilizzare il regime a 860 g/m.
- Ultimare la regolazione con la vite 3 per ottenere un regime di 800 g/m.

### Cinghia dell'alternatore.

- 5 - Regolare la tensione della cinghia quando questa risulta allentata.
- Valore della tensione : da 2 a 3 % dell'allungamento.

### Bilancieri.

#### Gioco delle valvole.

- Aspirazione : 0,10 mm.
- Scarico : 0,25 mm.

## AFSTELLINGEN

### Ontsteking.

- 1 - Voorontsteking : 10°  
Contacthoek : 57 ± 2° overeenkomende met een contactpuntafstand van 0,4 mm.

### Bougies.

- 2 - Electrodenafstand : 0,6 mm.

### Stationair draaien.

De carburateur heeft 2 afstellingsmogelijkheden :

#### 3 - mengselkwaliteit.

#### 4 - stationair toerental.

- Stel met de schroef 4 het toerental op ongeveer 860 omw/min af.
- Zoek het max. toerental op met de schroef 3.
- Stel opnieuw met de schroef 4 het toerental op 860 omw/min af.
- Herhaal dit, totdat een stabiel toerental van 860 omw/min bereikt is.
- Beeindig de afstelling door met de schroef 3 het toerental op 800 omw/min. te brengen.

### Generatorriem.

- 5 - De spanning moet afgesteld worden indien de riem « slipt ».
- Spanning : 2 a 3 % verlenging.

### Kleptuimelaars.

#### Klepspeling

- Inlaat : 0,10 mm.
- Uitlaat : 0,25 mm.

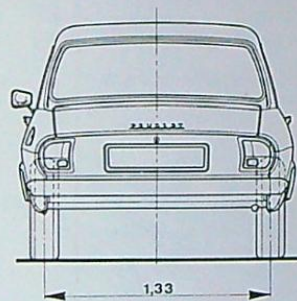
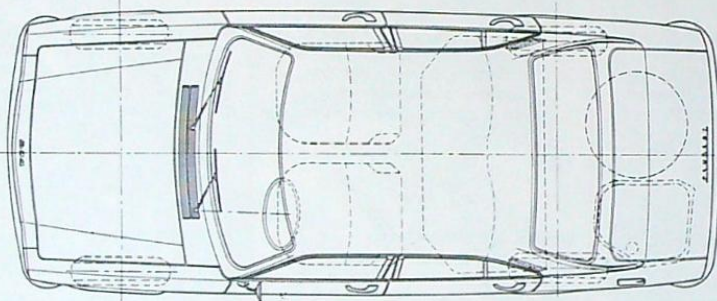
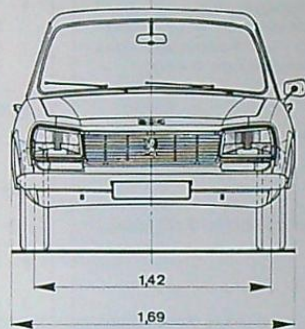
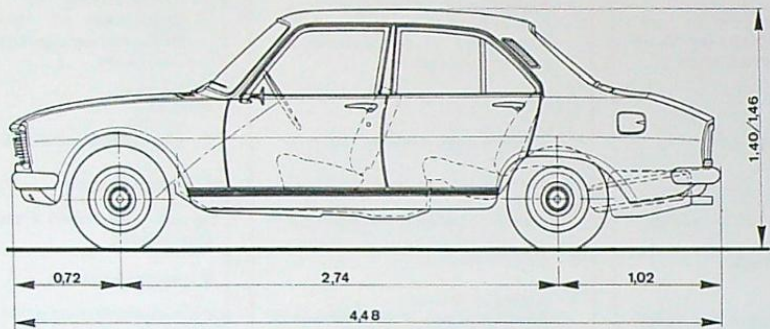

## CARACTERISTIQUES

Type	504 M01
Puissance fiscale (France)	10 CV
Nombre de places	5
Poids à vide avec eau, huile, essence	1 160 kg
Poids total autorisé en charge, véhicule seul	1 640 kg
Poids total roulant autorisé (PTRA)	2 740 kg
Capacité maxi de remorquage* :	
- remorque non freinée	580 kg
- remorque freinée (dans la limite du PTRA)	1 300 kg
Vitesse maximum de remorquage*	80 km/h
Charge maxi sur la galerie	50 kg

\*Valeurs homologuées en France.

## TECHNISCHE DATEN

Typ	504 M01
Steuer-PS (Frankreich)	10 PS
Anzahl der Sitzplätze	5
Leergewicht (mit Wasser, Öl und Kraftstoff)	1 160 kg
Höchstzulässiges Gesamt- gewicht bei Belastung, Fahrzeug ohne Anhänger	1 640 kg
Höchstzulässiges Gesamt- gewicht mit Anhänger (HGA)	2 740 kg
Maximales Anhängervermögen*	
- mit nichtgebremstem Anhängen	580 kg
- mit gebremstem Anhänger (in den Grenzen des HGA).	1 300 kg
Höchstgeschwindigkeit mit Anhänger*	80 km/h
Höchstgewicht auf Dachgepäckträger	50 kg

\*Für Frankreich gültige Werte.

## CARATTERISTICHE

Tipo	504 M01
Potenza fiscale (Francia)	10 CV
Numero di posti	5
Peso a vuoto con acqua, olio, benzina	1 160 kg
Peso totale autorizzato a pieno carico, solo veicolo	1 640 kg
Peso totale viaggiante autorizzato (PTVA)	
Capacità massima di traino*	
- rimorchio senza freni	580 kg
- rimorchio con freni (nel limite del PTVA)	1 300 kg
Velocità massima di traino*	80 km/h
Carico massimo sul bagagliaio del tetto	50 kg

\*Valori omologati in Francia.

## ALGEMEEN

Type	504 M01
Fiscaal vermogen (Frankrijk)	10 CV
Aantal zitplaatsen	5
Leeggewicht met water, olie, benzine	1 160 kg
Maximum totaal toelaatbaar gewicht van auto alleen	1 640 kg
Maximum treingewicht	
Maximum aanhangergewicht*	
- ongeremd	580 kg
- geremd	1 300 kg
Maximum snelheid met aanhangen*	80 km/u
Max. belasting imperiaal	50 kg

\*Toegestane waarden in Frankrijk.

**Moteur 4 cylindres** XM7

incliné vers la droite	à 45°
Alesage x course	84 x 81 mm
Cylindrée	1 796 cm <sup>3</sup>
Rapport volumétrique	7,5/1
Arbre à cames	latéral
Allumeur	courbe M48
Carburateur	Solex 34 PBICA9
Filtre à huile	Easy change
Refroidissement par eau	7,8 dm <sup>3</sup>
Ventilateur	débrayable
	AC 44 XL
Bougies	Marchal 35 HS
	Champion N 9 Y

<b>Embrayage</b>	à diaphragme
Commande	Hydraulique

<b>Boîte 4 vitesses</b>	synchronisées
Commande	au volant

<b>Train AV</b>	à suspension téléscopique intégrée
-----------------	---------------------------------------

Pincement	3 mm
Carrossage	0° 38'

<b>Train AR</b>	
Pont	Hypoïde

**4-Zylinder-Motor** XM7

Nach rechts geneigt	um 45°
Bohrung x Hub	84 x 81 mm
Hubraum	1 796 cm <sup>3</sup>
Verdichtungsverhältnis	7,5/1
Nockenwelle	seitlich
Zündverteiler	Kurve M 48
Vergaser	Solex 34 PBICA 9
Ölfilter	Easy Change
Kühlung durch Wasser	7,8 dm <sup>3</sup>
Ventilator	auskuppelbar
	AC 44 XL
Zündkerzen	Marchal 35 HS
	Champion N 9 Y

<b>Kupplung</b>	Scheibenfederkupplung
Betätigung	Hydraulisch

<b>Getriebe</b>	4 synchronisierte Gänge
Betätigung	Lenkradschaltung

<b>Vorderachse</b>	mit integrierten Teleskopstossdämpfern
--------------------	---

Vorspur	3 mm
Radsturz	0° 38'

<b>Hinterachse</b>	Hypoidgetriebe
--------------------	----------------

**Motore 4 cilindri** XM7

Inclinato verso destra di	45°
Alesaggio x corsa	84 x 81 mm
Cilindrata	1 796 cm <sup>3</sup>
Rapporto volumetrico	7,5/1
Albero a camme	laterale
Spinterogeno	curva M48
Carburatore	Solex 34 PBICA9
Filtro dell'olio	Easy Change
Raffreddamento mediante acqua	7,8 dm <sup>3</sup>
Ventilatore	automatico
	AC 44XL
Candele	Marchal 35HS
	Champion N9Y

<b>Frizione</b>	a diaframma
Comando	idraulico

<b>Cambio 4 velocità</b>	sincronizzate
Comando	sotto il volante

<b>Avantreno</b>	con sospensione telescopica integrata
------------------	--

Convergenza	3 mm
Campanatura	0° 38'

<b>Retrotreno</b>	
Ponte	lipoide

**Vier-cilinder motor** XM7

Naar rechts gekanteld	45°
Boring x slag	84 x 81 mm
Cilinderinhoud	1 796 cm <sup>3</sup>
Compressieverhouding	7,5/1
Nokkenas	zijwaarts
Stroomverdeiler	curve M48
Carburateur	Solex 34 PBICA9
Oliefilter	Easy change
Waterkoeling	7,8 dm <sup>3</sup>
Ventilator	automatisch in- en uitschakelend
	AC 44 XL
Bougies	Marchal 35 HS
	Champion N 9 Y

<b>Koppeling</b>	met diafragma
Bediening	hydraulisch

<b>4-Versnellingsbak</b>	gesynchroniseerd
Bediening	stuurschakeling

<b>Voortrein</b>	schroefveren met inge- bouwde telescoopshok- brekers
------------------	--

toespoor	3 mm
Wielvlucht	0° 38'

<b>Achtertrein</b>	
Achterbrug	hypoïd

# peugeot504.info

**Direction** à crémaillère  
Rayon de braquage hors tout 5,45 m

**Freins** à rattrapage de jeu automatique

AV à disques  
AR à tambours  
Commandes :  
au pied hydraulique  
à main par câbles sur roues AR

**Suspension**  
AV roues indépendantes  
barre antidive  
AR pont rigide  
Ressorts hélicoïdaux  
Amortisseurs télescopiques

**Pneumatiques** 165 x 355  
(voir p. 45) (165 SR 14)

**Electricité**  
Batterie 12 V - 40 Ah\*  
Alternateur 500 W  
\* Pour certains pays 55 Ah

**Capacité organes**  
Moteur 4 dm<sup>3</sup>  
Boîte de vitesses 1,150 dm<sup>3</sup>  
Pont AR 1,600 dm<sup>3</sup>  
Réservoir essence 56 dm<sup>3</sup>  
Réservoir lave-vitre 1,5 dm<sup>3</sup>  
Volume total du coffre 460 dm<sup>3</sup>

**Lenkung** mit Zahnstange  
Kleinster Wendekreisradius 5,45 m

**Bremsen** mit automatischer Spielnachstellung

Vorne Scheibenbremsen  
Hinten Trommelbremsen  
Betätigung :  
an der Fußbremse hydraulisch  
an der Handbremse über Seilzüge  
auf die Hinterräder wirkend.

**Radaufhängung**  
Vorne Einzelradaufhängung  
Drehstab  
Hinten Starre Hinterachse  
Federn Schraubenfedern  
Stoßdämpfer Teleskopisch

**Reifen** 165 x 355  
(siehe Seite 45) (165 SR 14)

**Elektrische Anlage**  
Batterie 12 V - 40 Ah\*  
Lichtmaschine 500 W  
\* Für bestimmte Länder 55 Ah

**Füllmengen - Organe**  
Motor 4 dm<sup>3</sup>  
Getriebe 1,150 dm<sup>3</sup>  
Hinterachsgetriebe 1,600 dm<sup>3</sup>  
Benzintank 56 dm<sup>3</sup>  
Scheibenwaschbehälter 1,5 dm<sup>3</sup>  
Gesamtkofferrauminhalt 460 dm<sup>3</sup>

**Sterzo** a cremagliera  
Raggio di sterzata fuori tutto 5,45 m.

**Freni**

ANT a disco  
POST a tamburo  
Comandi :  
a pedale idraulico  
a mano mediante cavi sulle ruote POST

**Sospensioni**  
ANT ruote indipendenti  
barre antorolio  
POST ponte rigido  
Molle elicoidali  
Ammortizzatori telescopici

**Pneumatici** 165 x 355  
(Vedere pag. 45) (165 SR 14)

**Elettricità**  
Batteria 12 V - 40 Ah\*  
Alternatore 500 W  
\* Per alcuni paesi 55 Ah

**Capacità degli organi**  
Motore 4 dm<sup>3</sup>  
Scatola del cambio 1,150 dm<sup>3</sup>  
Ponte POST 1,600 dm<sup>3</sup>  
Serbatoio carburante 56 dm<sup>3</sup>  
Serbatoio lavavetro 1,5 dm<sup>3</sup>  
Volume totale del bagagliaio 460 dm<sup>3</sup>

**Besturing** landheugel  
Draaistraal tussen muren 5,45 m

**Remmen** met automatische bijstelling

Voor schijven  
Achter trommels  
Bediening :  
voet hydraulisch  
handrem via kabels op de achterwielen

**Vering**  
Voor onafhankelijk stabilisatorstang  
Achter stijve achterbrug  
Veren schroefveren  
Schokbrekers telescopisch

**Banden** 165 x 355  
(Zie blz. 45) (165 SR 14)

**Electriciteit**  
Accu 12 V - 40 Ah  
Wisselstroomgenerator 500 W  
\* Voor bep landen 55 Ah

**Inhouden**  
Motor 4 dm<sup>3</sup>  
Versnellingsbak 1,150 dm<sup>3</sup>  
Achterbrug 1,600 dm<sup>3</sup>  
Benzinetank 56 dm<sup>3</sup>  
Ruitesproeierreservoir 1,5 dm<sup>3</sup>  
Bagageruimte 460 dm<sup>3</sup>

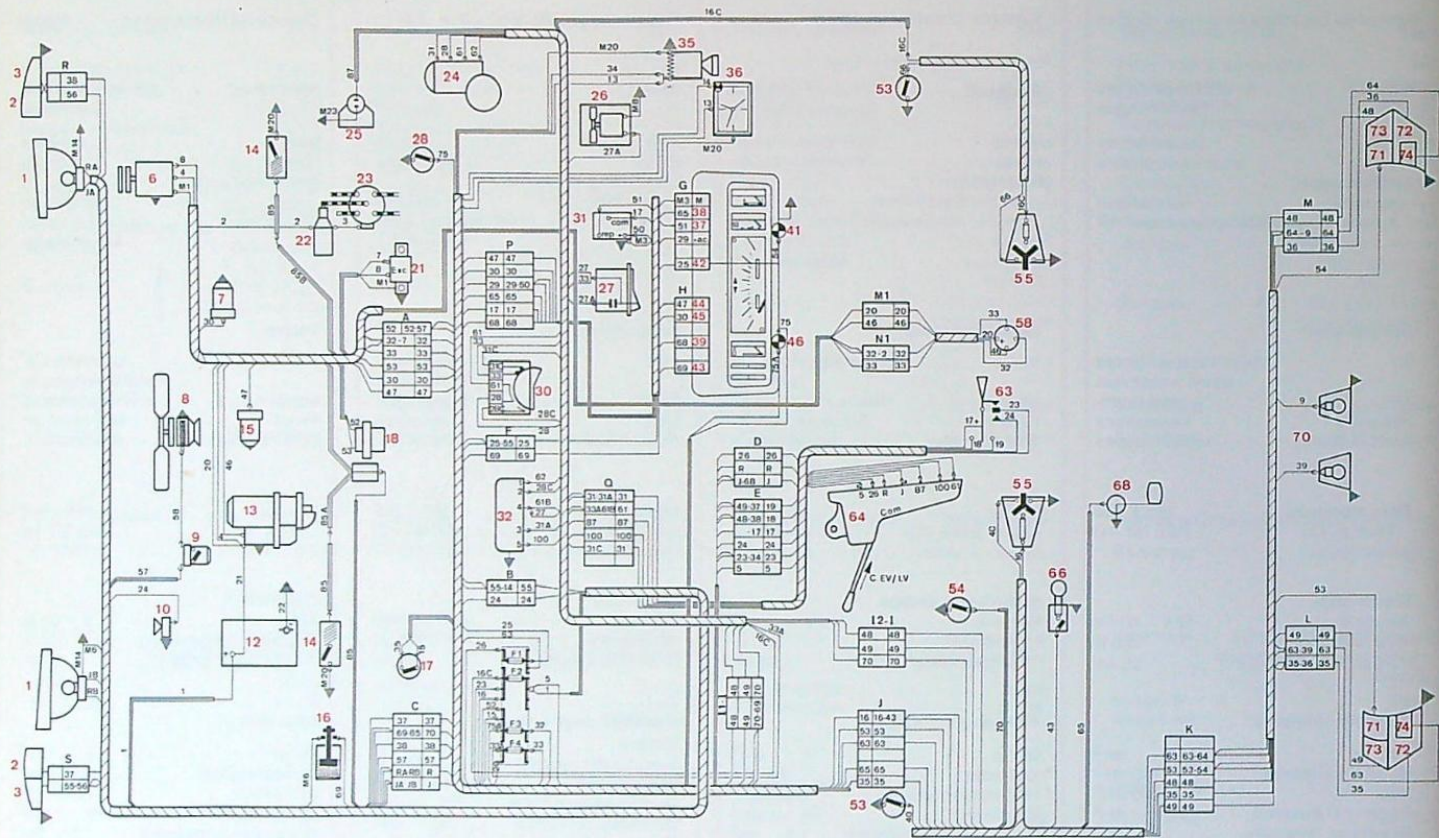

## peugeot504.info

### SCHEMA ELECTRIQUE

- 1 - Projecteurs.
- 2 - Clignotant AV.
- 3 - Lanterne AV.
- 6 - Alternateur.
- 7 - Manoccontact d'huile.
- 8 - Ventilateur débrayable.
- 9 - Thermocontact de ventilateur débrayable.
- 10 - Avertisseur.
- 12 - Batterie d'accumulateurs.
- 13 - Démarreur.
- 14 - Plaque de freins AV.
- 15 - Prise de thermomètre d'eau.
- 16 - Réservoir de liquide de freinage.
- 17 - Interrupteur de stops.
- 18 - Interrupteur de phare de recul.
- 21 - Régulateur.
- 22 - Bobine d'allumage.
- 23 - Allumeur.
- 24 - Essuie-vitre.
- 25 - Pompe de lave-vitre.
- 26 - Ventilateur de climatiseur.
- 27 - Interrupteur de climatisation.
- 28 - Interrupteur de témoin de starter.
- 30 - Interrupteur d'essuie-vitre.
- 31 - Central de clignotement.
- 32 - Relais d'essuie-vitre.
- 35 - Allume-cigarettes.
- 36 - Montre.
- 37 - Témoin clignotants.
- 38 - Jauge de carburant.
- 39 - Témoin de phares.
- 41 - Témoin de lanternes.
- 42 - Lampe d'éclairage du tableau.
- 43 - Témoin de sécurité de freinage.
- 44 - Thermomètre d'eau.
- 45 - Témoin de pression d'huile.
- 46 - Témoin de starter.
- 53 - Interrupteur de porte.
- 54 - Interrupteur frein à main.
- 55 - Eclairage intérieur.
- 58 - Antivol de démarrage.
- 63 - Commande clignotant et avertisseurs.
- 64 - Commutateur éclairage et essuie-vitre/lave-vitre.
- 66 - Eclairage de coffre.
- 68 - Transmetteur de jauge.
- 70 - Eclairage plaque minéralogique.
- 71 - Phare de recul.
- 72 - Stops.
- 73 - Clignotant AR.
- 74 - Lanterne AR.
- F1-F5 - Fusibles.
- + P - Alimentation permanente.
- A-Z - Connecteurs.

### ELEKTRISCHE ANLAGE

- 1 - Scheinwerfer.
- 2 - Vorderes Blinklicht.
- 3 - Vorderes Standlicht.
- 6 - Lichtmaschine.
- 7 - Öldruckschalter.
- 8 - Auskuppelbarer Ventilator.
- 9 - Wärmekontaktschalter des ausk. Ventilators.
- 10 - Signalhorn.
- 12 - Batterie.
- 13 - Anlasser.
- 14 - Vordere Bremsbelagplatte.
- 15 - Wasserthermometeranschluss.
- 16 - Bremsflüssigkeitsbehälter.
- 17 - Bremslichtschalter.
- 18 - Schalter für Rückfahrcheinwerfer.
- 21 - Regler.
- 22 - Zündspule.
- 23 - Zündverteiler.
- 24 - Scheibenwischer.
- 25 - Pumpe der Scheibenwaschanlage.
- 26 - Ventilator der Klimaanlage.
- 27 - Schalter für Klimaanlage.
- 28 - Schalter der Anlasserkontrolleuchte.
- 29 - Schalter der heizbaren Heckscheibe.
- 30 - Schalter Scheibenwischer/Scheibenwaschanlage.
- 31 - Blinkautomat.
- 32 - Scheibenwischerrelais.
- 35 - Zigarrenanzünder.
- 36 - Zeiluhr.
- 37 - Blinkerkontrolleuchte.
- 38 - Benzinstandanzeiger.
- 39 - Fernlicht-Kontrolleuchte.
- 41 - Standlichtkontrolleuchte.
- 42 - Armaturenblettbeleuchtung.
- 43 - Bremskontrolleuchte.
- 44 - Wasserthermometer.
- 45 - Öldruckkontrolleuchte.
- 46 - Starterkontrolleuchte.
- 53 - Türschalter.
- 54 - Handbremschalter.
- 55 - Innenbeleuchtung.
- 58 - Lenk-, Zünd-, Anlasserschloss.
- 63 - Kippschalter für Blinklichter und Signalanlage.
- 64 - Lichtschalter.
- 66 - Kofferraumbeleuchtung.
- 68 - Benzinstandgeber.
- 70 - Nummernschildbeleuchtung.
- 71 - Rückfahrcheinwerfer.
- 72 - Bremslichter.
- 73 - Hinteres Blinklicht.
- 74 - Hinteres Standlicht.
- F1-F5 - Sicherungen.
- + P - Ständige Stromzufuhr.
- A-Z - Kabelverbinder.

### IMPIANTO ELETTRICO

- 1 - Fari.
- 2 - Lampeggiatore ANT.
- 3 - Luce di posizione ANT.
- 6 - Alternatore.
- 7 - Manoccontacto dell'olio.
- 8 - Ventilatore automatico.
- 9 - Termoccontacto del ventilatore automatico.
- 11 - Rele dei fari.
- 12 - Batteria.
- 13 - Motorino d'avviamento.
- 14 - Piastrina dei freni ANT.
- 15 - Presa per termometro dell'acqua.
- 16 - Serbatoio liquido dei freni.
- 17 - Interruttore luci di arresto.
- 18 - Interruttore fari di retrom.
- 21 - Regolatore.
- 22 - Bobina d'accensione.
- 23 - Spinterogeno.
- 24 - Tergicristallo.
- 25 - Pompa del lavavetro.
- 26 - Ventilatore di climatizzazione.
- 28 - Interruttore spia dello starter.
- 29 - Interruttore del climatizzatore.
- 29 - Interruttore lunotto termico POST.
- 30 - Interruttore tergicristallo/comando lavavetro.
- 31 - Centrale lampeggiatori.
- 32 - Rele tergicristallo.
- 35 - Accendisigari.
- 36 - Orologio.
- 37 - Spia lampeggiatori.
- 38 - Indicatore livello carburante.
- 39 - Spia abbaglianti.
- 41 - Spia luci di posizione.
- 42 - Lampadina d'illuminazione del cruscotto.
- 43 - Spia sicurezza di frenata.
- 44 - Termometro dell'acqua.
- 45 - Spia pressione dell'olio.
- 46 - Spia dello starter.
- 53 - Interruttore di porta.
- 54 - Interruttore freno a mano.
- 55 - Illuminazione interna.
- 58 - Antifurto d'avviamento.
- 63 - Deviatore lampeggiatori e comando avvisatori.
- 64 - Commutatore d'illuminazione.
- 66 - Illuminazione bagagliaio.
- 68 - Rilevatore livello di benzina.
- 70 - Illuminazione targa.
- 71 - Faro di retrom.
- 72 - Indicatori d'arresto.
- 73 - Lampeggiatore POST.
- 74 - Luce di posizione POST.
- F1-F5 - Fusibili.
- + P - Alimentazione permanente.
- A-Z - Connettori.

### ELEKTRISCHE INSTALLATIE

- 1 - Koplampen.
- 2 - Richtingaanwijzers voor.
- 3 - Stadslicht voor.
- 6 - Wisselstroomgenerator.
- 7 - Oliedrukcontact.
- 8 - In- en uitschakelende ventilator.
- 9 - Thermocontact van de in- en uitschakelende ventilator.
- 10 - Claxon.
- 12 - Accu.
- 13 - Startmotor.
- 14 - Vooremblokjes.
- 15 - Aansluiting temperatuurmeter.
- 16 - Remvloeistof reservoir.
- 17 - Stoplichtschakelaar.
- 18 - Achteruitrijlamp schakelaar.
- 21 - Spanningsregelaar.
- 22 - Bobine.
- 23 - Stroomverdeler.
- 24 - Ruitwissers.
- 25 - Ruitespoeierpomp.
- 26 - Kachelventilator.
- 27 - Kachel schakelaar.
- 28 - Schakelaar van choke controlelampje.
- 29 - Schakelaar van achteruitverwarming.
- 30 - Ruitwisserschakelaar/ruitespoeierbediening.
- 31 - Clignoteur-automat.
- 32 - Ruitwissers relais.
- 35 - Sigaretteteaansteker.
- 36 - Klokje.
- 37 - Richtingaanwijzer controlelampje.
- 38 - Benzine meter.
- 39 - Grootlicht-controlelampje.
- 41 - Stadslicht-controlelampje.
- 42 - Instrumentenbord verlichting.
- 43 - Rem controlelampje.
- 44 - Temperatuurmeter.
- 45 - Oliedruk controlelampje.
- 46 - Choke controlelampje.
- 53 - Portierschakelaar.
- 54 - Handrem schakelaar.
- 55 - Binnerverlichting.
- 58 - Stuurslot.
- 63 - Richtingaanwijzer-enclaxon schakelaar.
- 64 - Verlichtingsschakelaar.
- 66 - Kofferverlichting.
- 68 - Benzine meter-element.
- 70 - Nummerbordverlichting.
- 71 - Achteruitrijlamp.
- 72 - Stoplicht.
- 73 - Richtingaanwijzers achter.
- 74 - Stadslicht achter.
- F1-F5 - Zekeringen.
- + P - Constante spanning.
- A-Z - Verbindingsstekkers.

## EXTRAIT DES CONDITIONS GENERALES DE VENTE

**1° Modèles** — Les tarifs et la publicité sous quelque forme que ce soit, non plus que les véhicules exposés ne peuvent être considérés comme une offre ferme des modèles du constructeur ; celui-ci se réserve d'apporter à sa construction toutes modifications qu'il jugerait opportunes, sans obligation d'appliquer ces modifications aux véhicules précédemment livrés ou en commande.

## CONDITIONS DE GARANTIE

L'acquéreur d'un véhicule neuf bénéficie de la garantie contre tout vice de construction ou défaut de matière. Cette garantie prend fin 6 mois après le jour de la première mise en circulation effective.

La garantie couvre l'échange des pièces reconnues défectueuses par le constructeur ou leur remise en état à sa convenance, ainsi que les frais de main-d'œuvre qui en découlent. Elle ne peut en aucune façon engager le constructeur à participer aux frais de remorquage ou aux conséquences d'une immobilisation.

Elle ne s'étend pas aux pneumatiques ni aux bris de glace. Les interventions réalisées au titre de la garantie n'ont pas pour effet de prolonger celle-ci.

La responsabilité du constructeur est expressement limitée à la garantie ci-dessus définie et ne pourrait en aucun cas être engagée à raison d'accidents causés aux personnes ou aux choses.

La garantie est retirée et le constructeur se trouve dégagé de toute responsabilité :

- lorsque le véhicule a été réparé en dehors des ateliers de son réseau commercial,
- lorsqu'il a été transformé ou modifié,
- lorsque les pièces d'origine ont été remplacées par des pièces que le constructeur n'utilise pas pour le montage d'origine,
- lorsque les avaries sont dues à une négligence, à une mauvaise utilisation, au non respect des prescriptions figurant sur le carnet d'entretien, à une surcharge même passagère, ou à l'inexpérience du conducteur.

Il est remis à tout acheteur d'un véhicule neuf, une carte de garantie donnant droit à une vérification gratuite, qui doit être réalisée dans un atelier du réseau commercial, entre 1 000 et 1 200 km et dans un délai de 3 mois. Les fournitures et lubrifiants utilisés pour cette vérification sont à la charge du client.

La garantie est retirée si la vérification gratuite n'est pas effectuée dans les conditions détaillées ci-dessus.

## AUSZUG AUS DEN ALLGEMEINEN VERKAUFSBEDINGUNGEN

**1. Modelle** — Preislisten, Werbematerial und ausgestellte Modelle unverbindlich. Der Hersteller behält sich das Recht vor, die Laufproduktion abzuändern, ohne verpflichtet zu sein, diese Änderungen bereits abgelieferten oder bestellten Fahrzeugen anzuwenden.

## GARANTIEBESTIMMUNGEN

Dem Käufer eines Neufahrzeuges wird auf alle Herstellungs- und Montagefehler eine Garantie gewährt. Diese Garantie erlischt 6 Monate nach dem Tag der tatsächlichen Erstzulassung.

Die Garantie erstreckt sich auf den Austausch der vom Hersteller schadhaft anerkannten Teile oder deren Instandsetzung nach seiner freien Ermessen sowie auf die damit verbundenen Arbeitslohnkosten, falls hieraus eine Verpflichtung zur Beteiligung an eventuellen Abschlepp- oder Stilllegungskosten entstehen könnte.

Sie schliesst keine Reifen- oder Glasschäden ein.

Die unter Garantie ausgeführten Arbeiten können die Garantiezeit verlängern.

Die Verantwortlichkeit des Herstellers beschränkt sich ausdrücklich auf die oben genannte Fälle. Er kann in keinem Falle für Personen- oder Sachschäden zur Rechenschaft gezogen werden.

Die Garantie erlischt und der Hersteller ist von jeder Verantwortlichkeit befreit :

- wenn das Fahrzeug ausserhalb der Werkstätten seines Vertreters repariert wurde,
- wenn das Fahrzeug umgebaut oder verändert wurde,
- wenn die Originalteile durch nicht werkseitig vom Hersteller gebaute Teile ersetzt wurden,
- wenn die Schäden auf Unachtsamkeit, schlechte Fahrweise, Nichtbeachtung der im Kundendienstheft enthaltenen Warturstimmungen, auf eine wenn auch nur vorübergehende Überladung oder Unerfahrenheit des Fahrers zurückzuführen sind.

Jedem Käufer eines Neuwagens wird eine Garantiekarte ausgehändigt, die zu einer kostenlosen zwischen 1 000 und 1 200 km und innerhalb von 3 Monaten in einer Vertragswerkstätte auszuführenden Inspektion berechtigt.

Kleinmaterial und Schmiermittel für diese Inspektion gehen zu Lasten des Kunden.

Von der Durchführung dieser Inspektion gemäss der o.a. Bestimmung hängt jedes Anrecht auf Garantie ab.

## ESTRATTO DELLE CONDIZIONI GENERALI DI VENDITA

**1° Modelli.** — Le tariffe e la pubblicità sotto qualsiasi forma essa sia, come pure i veicoli esposti, non possono essere considerati come un'offerta fissa dei modelli del costruttore. Questi si riserva di apportare alla sua produzione tutte le modifiche che giudicherà opportune, senza l'obbligo di applicare queste modifiche ai veicoli precedentemente consegnati o in ordinazione.

### CONDIZIONI DI GARANZIA

L'acquirente di un veicolo beneficia della garanzia contro ogni vizio di costruzione o difetto di materiali. Tale garanzia scade 6 mesi dopo la data di 1<sup>a</sup> immatricolazione.

La garanzia comporta la sostituzione o, a giudizio del costruttore, la riparazione dei pezzi riconosciuti difettosi, come pure i relativi costi di manodopera. Essa non può in alcun modo vincolare il costruttore a partecipare alle spese di traino, né renderlo responsabile delle conseguenze di un eventuale immobilizzazione.

La garanzia non si applica né ai pneumatici, né ai vetri.

Gli interventi effettuati nel contesto della garanzia non prolungano la durata di quest'ultima.

La responsabilità del costruttore è espressamente limitata alla garanzia quale definita sopra ed essa non potrà in alcun modo essere invocata per incidenti causati a persone o a cose.

Casi di perdita della garanzia con conseguente svincolo da ogni responsabilità da parte del costruttore:

- riparazioni effettuate presso officine non appartenenti alla sua rete commerciale.
- trasformazioni o modifiche del veicolo.
- sostituzione di organi o particolari con pezzi di ricambio non "d'origine".
- guasti provocati da negligenza o da utilizzazione non idonea, da mancato rispetto delle prescrizioni indicate nel prontuario di manutenzione, da sovraccarichi sia pure temporanei o da imperizia del conducente.

Ad ogni acquirente di un veicolo nuovo viene consegnata una tessera di garanzia che dà diritto ad una verifica gratuita. Questa deve essere eseguita presso un'officina della rete commerciale tra 1 000 e 1 200 km e in termine di 3 mesi.

Le forniture e lubrificanti impiegati per questa verifica rimangono a carico del cliente.

Il diritto alla garanzia scade qualora la verifica gratuita non viene effettuata nelle condizioni descritte sopra.

## UITTREKSEL VAN DE ALGEMENE VERKOOPVOORWAARDEN

**1° Modellen** - Prijzen en reclame, onder welke vorm ook, evenals tentoogstelde automobielen kunnen niet als bindend worden beschouwd voor de fabrikant. Deze behoudt zich het recht voor alle veranderingen die hij nodig acht op zijn productie toe te passen, zonder de verplichting deze veranderingen eveneens toe te passen op reeds eerder geleverde of nog in bestelling zijnde automobielen.

### GARANTIEVOORWAARDEN

De koper van een nieuwe auto geniet een garantie tegen constructiegebreken of materiaalfouten. Deze garantie eindigt 6 maanden na de dag, waarop de auto werkelijk in gebruik werd genomen.

De garantie omvat het omwisselen of repareren, naar keuze van de fabrikant, van door hem als defect erkende onderdelen, evenals de arbeidsloonkosten, die dit met zich meebrengt. De garantie verplicht in geen enkel geval de fabrikant de kosten van het opslepen of tengevolge van stilstand van de auto te vergoeden.

De garantie strekt zich niet uit tot de banden of tot ruitbreuk. De ondergarantie verrichte werkzaamheden hebben niet tot gevolg, dat de garantietermijn verlengd wordt.

De verantwoordelijkheid van de fabrikant is uitdrukkelijk beperkt tot de hierboven omschreven garantie en zal zich in geen enkel geval uitstrekken tot de gevolgen van aan personen of zaken toegebracht letsel of schade. De garantie wordt ingetrokken en de fabrikant acht zich van elke verantwoordelijkheid ontslagen:

- indien de auto gerepareerd is buiten de werkplaatsen van het officiële agentennet,
- indien de auto omgebouwd of gewijzigd is,
- indien originele onderdelen vervangen zijn door onderdelen, die de fabrikant niet voor de originele montage gebruikt.
- indien de defecten te wijten zijn aan een nalatigheid, aan een verkeerd gebruik of een niet opvolgen van de in het instructieboekje gegeven voorschriften, aan een zelfs maar tijdelijke overbelasting of aan de onervarenheid van de bestuurder.

Aan iedere koper van een nieuwe auto wordt een garantiëbewijs verstrekt, dat recht geeft op een gratis controlebeurt, die in een tot het agentennet behorende werkplaats moet worden verricht tussen kilometers-tand 1 000 en 1 200 en binnen 3 maanden. Onderdelen en smeermiddelen, die voor deze controlebeurt gebruikt worden, zijn voor rekening van de cliënt. De garantie vervalt, indien de gratis controlebeurt niet verricht wordt onder de hierboven omschreven voorwaarden.

