

peugeot504.info



**conduite**  
**entretien**



peugeot504.info

## **sommaire**

|                         |                |                             |             |                                 |             |
|-------------------------|----------------|-----------------------------|-------------|---------------------------------|-------------|
| Accumulateurs           | 13-23-25-30-43 | Carburant                   | 6-22        | Huile                           | 12-37-38    |
| Aérateurs               | 15             | Carburateur                 | 48          | <b>Identification</b>           | <b>3</b>    |
| Allume-cigarettes       | 19             | Carrosserie                 | 33-42       | Indicateurs de direction        | 9-13        |
| Allumeur                | 44-47          | Ceintures de sécurité       | 23          | Lampes (tableau)                | 53          |
| Antigel                 | 25             | Cendriers                   | 19          | Lave-vitre                      | 16          |
| Antivol                 | 24             | Changement de vitesse       | 8           | Mise à la masse                 | 23          |
| Avertisseurs            | 10             | Circuit de refroidissement  | 31-32       | Mise en marche du moteur        | 7           |
| Baladeuse               | 23             | Circuits hydrauliques       | 32-37-39-45 | Montre                          | 19          |
| Boîte de vitesses       | 40-44          | Clignotants                 | 9-13        | Moteur                          | 31-37-38-52 |
| Bougies                 | 44-45-47       | Climatisation               | 14          | Moyeux AV                       | 45          |
| Capacité des organes    | 53             | Coffre à bagages            | 22          | <b>Planche de bord</b>          | <b>4</b>    |
| Capot                   | 21             | Commutateur d'éclairage     | 10          | Pneumatiques                    | 6-43-44     |
| <b>Caractéristiques</b> | <b>50</b>      | <b>Conduite</b>             | <b>7</b>    | Pont AR                         | 40-45       |
|                         |                | <b>Conseils pratiques</b>   | <b>23</b>   | Portes                          | 20          |
|                         |                | Contrôle de marche          | 12          | Pressions de gonflage des pneus | 6           |
|                         |                | Courroie de ventilateur     | 48          | Projecteurs                     | 26          |
|                         |                | Cric                        | 28          | Radiateur                       | 25-31-43    |
|                         |                | Eau                         | 12-25       | <b>Réglages</b>                 | <b>47</b>   |
|                         |                | Eclairage                   | 10-30-53    | Remplissage carburant           | 22          |
|                         |                | Eclairage intérieur         | 19          | Rétroviseur                     | 9           |
|                         |                | <b>Entretien</b>            | <b>35</b>   | Rodage                          | 8           |
|                         |                | Essuie-vitre                | 16          | Roues                           | 28          |
|                         |                | Feux de stationnement       | 21          | Sécurité enfants                | 20          |
|                         |                | Filtre à air                | 39-45       | Sièges                          | 17          |
|                         |                | Filtre à huile              | 39          | Tableau de bord                 | 11          |
|                         |                | Freins                      | 9-13-39     | Transmission                    | 39          |
|                         |                | Fusibles                    | 26          | <b>Utilisation</b>              | <b>11</b>   |
|                         |                | Gel (précautions à prendre) | 25          | Ventilateur débrayable          | 12-32-44-48 |
|                         |                | Graissage                   | 40          | Vérification à 1 000 km         | 35          |

AUTOMOBILES  
**PEUGEOT**

DIRECTION APRÈS - VENTE

75, Avenue de la Grande-Armée - PARIS 16<sup>e</sup>

Téléphone : 267.20.00

*Votre 504 vient de vous être livrée.*

*C'est une voiture rapide et nerveuse que nous vous conseillons de conduire avec souplesse pour en tirer tout le plaisir que vous pouvez en espérer.*

*Pour bien la connaître, lisez attentivement cette notice et suivez soigneusement ses conseils.*

*Si vous n'avez que peu de temps maintenant, reportez-vous au moins aux paragraphes les plus importants signalés par un fond de couleur.*

*Lorsqu'une réparation sera nécessaire, exigez les*

*PIECES PEUGEOT D'ORIGINE*

*Ce sont celles qui, fabriquées exactement comme celles de votre voiture, lui conviennent le mieux et assurent une parfaite interchangeabilité.*

*Pour tout renseignement pouvant vous être utile, demandez conseil à votre concessionnaire ou adressez-vous à nous, ou mieux, à la Direction Régionale dont dépend ce concessionnaire, en indiquant le numéro de série de votre voiture et son kilométrage.*

*Nous vous souhaitons bonne route et d'agréables voyages.*

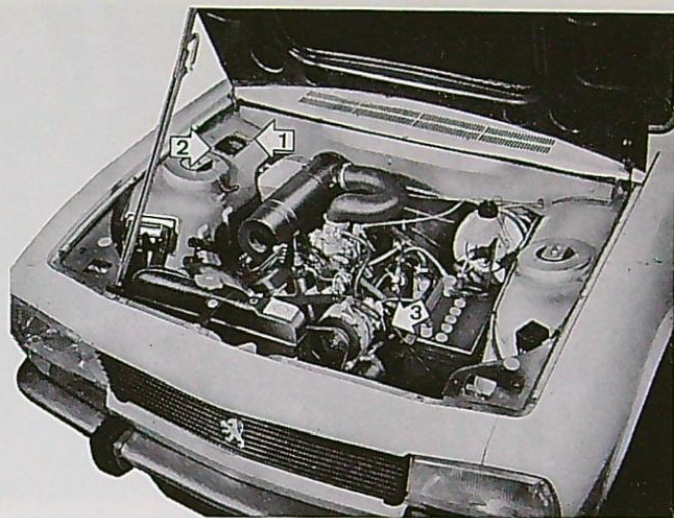

- 1 - N° d'ordre dans la série du type.
- 2 - Plaque de constructeur.
- 3 - N° de série sur moteur (sur patte de fixation).

**FICHE D'IDENTITÉ**

Propriétaire : .....

Adresse : .....

N° d'ordre dans la série : .....

N° clés : .....

ASSURANCE : .....

Adresse : .....

N° police : .....

## planche de bord

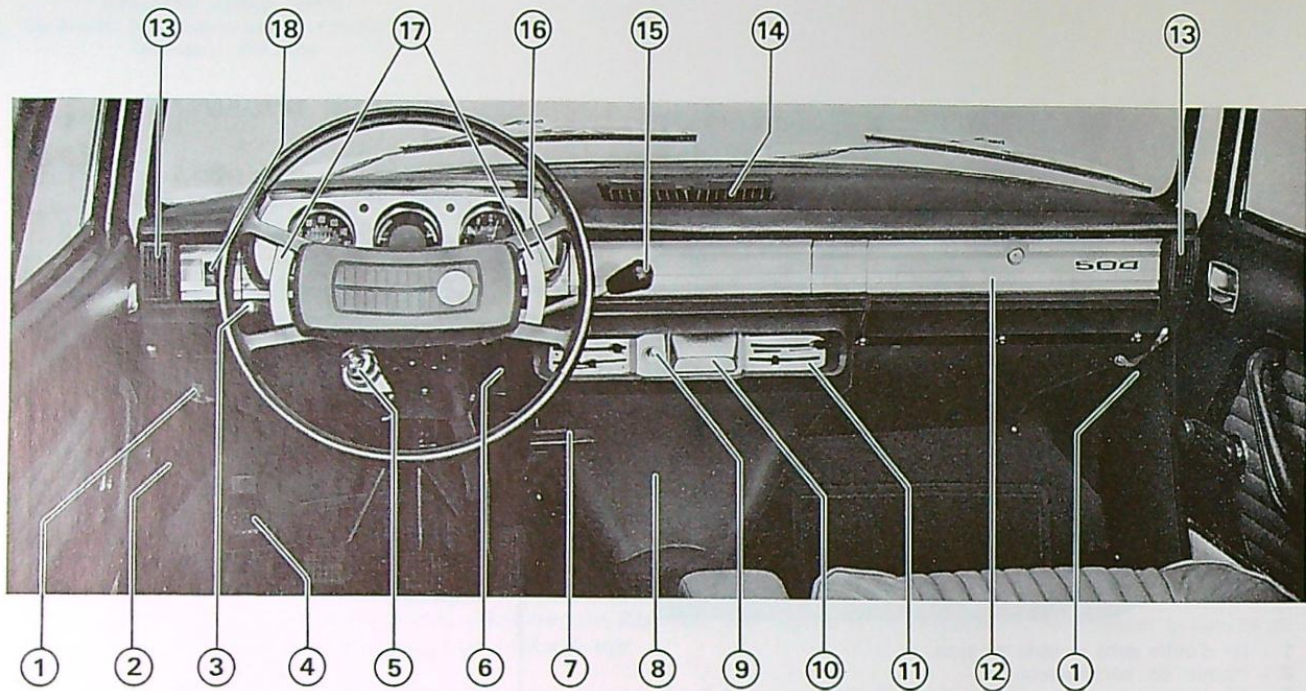

**1 - Commande de buse d'aération sous planche de bord**

**2 - Boîte à fusibles**

**3 - Commutateur d'éclairage**

**4 - Commande de lave-vitre - essuie-vitre**

**5 - Antivol - Contacteur - Démarreur**

Il établit le contact pour le fonctionnement du moteur et des appareils commandés par les fusibles 3 et 4 (p.26).

**6 - Starter**

**7 - Frein à main**

**8 - Appareil de climatisation**

**9 - Allume-cigarettes**

**10 - Cendrier**

**11 - Commandes de climatisation et aération**

**12 - Vide-poches**

**13 - Buses latérales de climatisation**

**14 - Aérateur central**

**15 - Changement de vitesse**

**16 - Inverseur des feux clignotants**

**17 - Commande d'avertisseurs**

**18 - Commande d'essuie-vitre (2 vitesses)**

### Avant la mise en marche de la voiture,

- Vérifiez :
- la position de votre siège,
  - le réglage du rétroviseur,
  - le serrage du frein à main,
  - la position au point mort du levier de vitesse.

### Avant de prendre la route pour un voyage,

Vérifiez .

- Les niveaux :
- d'huile et d'eau du moteur,
  - de liquide des circuits hydrauliques,
  - d'essence,
  - d'eau du lave-vitre,

La pression des pneus.

| GONFLAGE DES PNEUS      |   |                       |
|-------------------------|---|-----------------------|
| Marques et types        | Pressions en bars ou kg/cm <sup>2</sup> |                       |
|                         | Avant                                   | AR et roue de secours |
| Michelin XAS            | 1,500                                   | 1,800                 |
| Dunlop SP Sport         | 1,700                                   | 2,000                 |
| Kléber-Colombes V 10 GT | 1,600                                   | 1,900                 |

### Assistance de freinage

Cet équipement, comprenant un servo-frein à dépression, permet de diminuer l'effort à exercer sur la pédale de freins. Il ne fonctionne que lorsque le moteur tourne.

Il est recommandé de ne pas utiliser la voiture :

- moteur arrêté (contact coupé),
- moteur non entraîné par la transmission (au point mort ou en position « débrayé »).

En raison du rapport volumétrique élevé du moteur, seul le super-carburant (indice d'octane minimum 95 RM) doit être utilisé.

Certains fabricants de pneus suggèrent des pressions de gonflage différentes suivant la charge de la voiture.

A moins d'utilisation immuable, nous ne conseillons pas cette méthode qui oblige à des modifications fréquentes, difficilement réalisables, et dont on oublie la nécessité.

Les pressions des pneus doivent être mesurées à froid.

## MISE EN MARCHÉ DU MOTEUR

Le levier de vitesse doit être au point mort et le frein à main serré.



Ne mettez pas le moteur en marche dans un local fermé, les gaz d'échappement sont toxiques.

### Moteur froid

- Tirez le starter 1 plus ou moins loin suivant la température extérieure.
- Tournez à droite la clé de l'antivol 2 (voir page 24) jusqu'au premier cran qui établit le contact d'allumage.
- Les témoins 8 de pression d'huile et 14 de starter (page 11) *doivent s'allumer.*
- Actionnez le démarreur en tournant la clé à fond, sans accélérer.
- Dès que le moteur tourne, lâchez la clé de contact.
- Laissez tourner le moteur quelques instants. Le témoin rouge 8 *doit s'éteindre.*
- Repoussez le starter au fur et à mesure que le moteur chauffe.
- Le témoin 14 doit s'éteindre lorsque le starter est repoussé complètement.

- Accélérez progressivement, jamais à fond tant que l'aiguille du thermomètre d'eau n'atteint pas la zone centrale.

*N'emballez jamais le moteur lorsqu'il est froid.*

- Démarrez doucement. Accélérez progressivement sans pousser le moteur tant qu'il n'a pas atteint sa température de fonctionnement.

### Moteur chaud

**Ne tirez pas le starter.**

- Appuyez légèrement sur la pédale d'accélérateur en actionnant le démarreur.
- Relâchez la pédale dès que le moteur tourne.

**CHANGEMENT DE VITESSE****Arrêt du moteur**

Tournez la clé de contact à gauche ; ne la retirez *jamais* avant l'arrêt complet de la voiture.

- *Position « Garage »* : la direction reste libre :
- *Position « Stop »* : la direction est bloquée à condition de tourner le volant jusqu'à l'enclenchement du doigt de verrouillage de l'antivol.

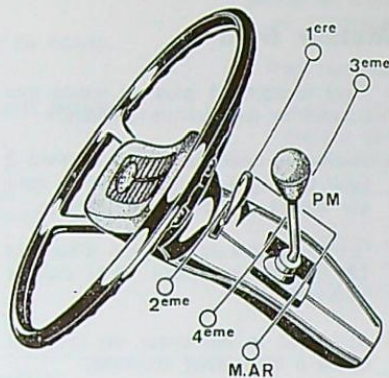

Les 4 vitesses AV sont synchronisées, cependant il est préférable, pour économiser l'embrayage, de ne pas reprendre la 1<sup>re</sup> au-dessus de 40 km/h.

- Manœuvrez le levier de commande suivant la grille ci-contre. La position point mort est sur la ligne 3<sup>e</sup>-4<sup>e</sup>.
- Ménagez votre moteur. Dès qu'il s'essouffle, n'hésitez pas à passer sur une vitesse inférieure, il vous en saura gré.

**RODAGE**

| en 1 <sup>e</sup> | en 2 <sup>e</sup> | en 3 <sup>e</sup> | en 4 <sup>e</sup> |
|-------------------|-------------------|-------------------|-------------------|
| 25 km/h           | 50 km/h           | 80 km/h           | 100 km/h          |

Les voitures actuelles n'exigent plus un rodage long et fastidieux ; cependant il est utile, au début de l'utilisation, de ménager la mécanique toute neuve. Pendant les 1.000 premiers kilomètres, ne dépassez pas les vitesses ci-contre

Pendant cette même période, vous pouvez ajouter au super-carburant :

**« Esso upper motor lubricant »**

à raison de 1 bouchon-dose (50 cc) par 10 litres de carburant.

Nous ne conseillons pas de super-huilage après la vérification à 1 000 km.

- Ne laissez pas le pied reposer sur la pédale de débrayage.
- Ne descendez jamais les côtes au point mort.
- Attendez l'arrêt complet de la voiture pour engager la marche AR.
- A l'arrêt à un feu rouge, passez au point mort et libérez l'embrayage, pour éviter une usure prématurée.
- A l'arrêt en côte, évitez de tenir la voiture « en équilibre » sur l'embrayage.

### INDICATEURS DE DIRECTION

Les feux clignotants AV et AR sont commandés par le levier 16, page 4.

- Vers le haut : clignotants côté gauche,
- Vers le bas : clignotants côté droit.

### RETROVISEUR

Du type « jour et nuit » vous pouvez, pour éviter l'éblouissement par les projecteurs des voitures suiveuses, modifier son angle de réflexion en tirant sur la palette inférieure.

---

### FREINS

Au départ, et plus particulièrement après un lavage, ou en hiver après un séjour de la voiture à l'extérieur par temps de gel, vérifiez le fonctionnement de vos freins.

Après passage dans une nappe d'eau, quelques légers coups de freins contribueront à éliminer l'humidité.

En raison du montage des freins à disques, il est recommandé de ne pas faire effectuer de pulvérisations sous la voiture.

### Frein à main

Placé à droite de la colonne de direction, le levier est aisément accessible

Pour le dégager, appuyez sur le poussoir placé dans la poignée.

## COMMUTATEUR D'ÉCLAIRAGE

Fixé sur la colonne de direction, du côté opposé au levier de vitesses, il peut être manœuvré sans lâcher le volant.

Les trois positions : lanternes, codes, phares, commandent aussi les lanternes arrière de même que l'éclairage du tableau dont l'intensité peut être réglée par le rhéostat **9** (page suivante).

L'éclairage du tableau constitue un témoin de fonctionnement des lanternes.

En cas de défaut d'éclairage du tableau, il peut également y avoir panne d'éclairage des lanternes AV et AR (fusible 1).

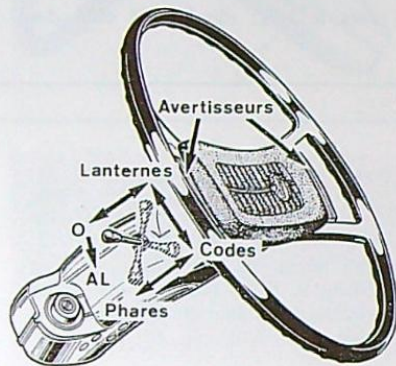

## AVERTISSEURS LUMINEUX

Le déplacement du commutateur vers le bas, position AL à retour automatique, commande les avertisseurs lumineux par allumage des projecteurs.

## AVERTISSEURS SONORES

Les avertisseurs sont commandés par appui sur les palettes du volant de direction.

**TABLEAU DE BORD**

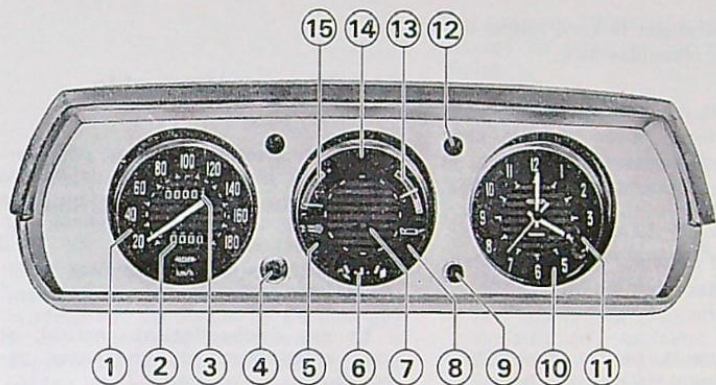

- 1 - Indicateur de vitesse.
- 2 - Compteur journalier.
- 3 - Compteur totalisateur.
- 4 - Mise à zéro du compteur journalier.
- 5 - Témoin des phares.
- 6 - Niveau de carburant.
- 7 - Témoin de clignotants.
- 8 - Témoin de pression d'huile.
- 9 - Rhéostat d'éclairage du tableau.
- 10 - Montre électrique.
- 11 - Mise à l'heure de la montre.
- 12 - Témoin de sécurité de freinage.
- 13 - Thermomètre d'eau.
- 14 - Témoin de starter.
- 15 - Voltmètre thermique (charge batterie).

## CONTROLE DE MARCHÉ

### Huile

Le témoin rouge **8** est relié au manomètre de pression d'huile.

Si ce témoin s'allume en marche normale, il indique un défaut de graissage.

Arrêtez-vous au plus tôt et coupez le contact.

Contrôlez le niveau d'huile à la jauge et, au besoin, complétez suivant les indications de la page 37.

Remettez le moteur en marche. Si le témoin **8** reste allumé ou s'allume de nouveau après quelques minutes de fonctionnement, arrêtez le moteur et faites appel à l'agence PEUGEOT la plus proche.

### Eau

La température de fonctionnement du moteur se situe dans la zone centrale du thermomètre.

Si l'aiguille atteint la zone rouge, il y a défaut de refroidissement.

En prenant les précautions indiquées page 25 vérifiez le niveau de l'eau dans le radiateur. Si nécessaire, rétablissez-le jusqu'à 5 cm du bouchon de remplissage.

**N'ajoutez jamais d'eau froide lorsque le moteur est chaud.**

Vérifiez aussi la courroie de ventilateur et l'entraînement de celui-ci (page 32).

### Ventilateur débrayable

Le moteur est équipé, sauf pour certains pays, d'un ventilateur débrayable dont la mise en route, dépendant de la température de l'eau de refroidissement doit s'effectuer entre 80 et 90° C. Il se déclenche à une température nettement inférieure.

En cas d'échauffement anormal, et sans entraînement du ventilateur, reportez-vous à la page 32.

### **Indicateurs de direction**

La commande à retour automatique montée sous le volant est contrôlée par le témoin 7. Ce témoin ne s'allume que si les clignotants fonctionnent. Si le clignotement devient très rapide, faites vérifier les lampes des feux clignotants.

### **Freins**

Le témoin 12 est relié au réservoir de liquide de freins et aux plaquettes de freins.

S'il s'allume, il indique :

- soit une baisse excessive du niveau de fluide Lockheed dans le réservoir. Dans ce cas, il y a lieu de faire rechercher la fuite **SANS DÉLAI**. Arrêtez la voiture puis rejoignez à faible allure l'agence PEUGEOT la plus proche.
- soit l'usure des plaquettes de freins, signalant qu'il est temps de faire procéder à leur remplacement pour conserver l'efficacité du freinage.

### **Charge de la batterie**

Surveillez le voltmètre thermique 15 pour connaître la tension de la batterie.

**Moteur arrêté**, l'aiguille doit se trouver dans la zone centrale, 40 à 70 secondes après avoir mis le contact.

**En marche normale**, l'aiguille doit se trouver à droite de la zone centrale indiquant une charge normale.

Si l'aiguille reste à gauche de cette zone, faites vérifier le fonctionnement de l'installation électrique.

Si l'aiguille atteint la zone rouge côté + faites vérifier le régulateur de tension.

## CLIMATISATION

Admis par la grille située devant le pare-brise, l'air peut être réparti à la température extérieure ou réchauffé.

### 1 - Commande de robinet de chauffage.

*Point bleu* : froid.

*Point rouge* : chaud.

### 2 - Commande de trappe d'entrée d'air et de rhéostat du ventilateur.

*de droite à gauche* : ouverture de la trappe d'entrée d'air, puis mise en marche et accélération progressive du ventilateur de climatisation.

### 3 - Orientation de l'air climatisé

*à gauche* : vers le haut.

*au milieu* : répartition vers le haut et le bas.

*à droite* : vers le bas

### 4 - Répartition de l'air

*à droite* : en totalité vers le climatiseur pour répartition par commande 3.

*de droite à gauche* : orientation du volet de répartition de l'air pulsé. Ce volet ouvre progressivement l'entrée d'air vers l'aérateur central (air à température extérieure) en limitant l'arrivée d'air vers le climatiseur.

### Fonctionnement

#### Appareil principal

Ayant traversé le radiateur de climatisation, l'air est distribué :

- *vers le bas* : par les déflecteurs 5.
- *vers le haut* : par les buses de dégivrage 8 et les buses latérales 7.

La température est réglable par la commande 1 actionnant le robinet de l'appareil de chauffage.

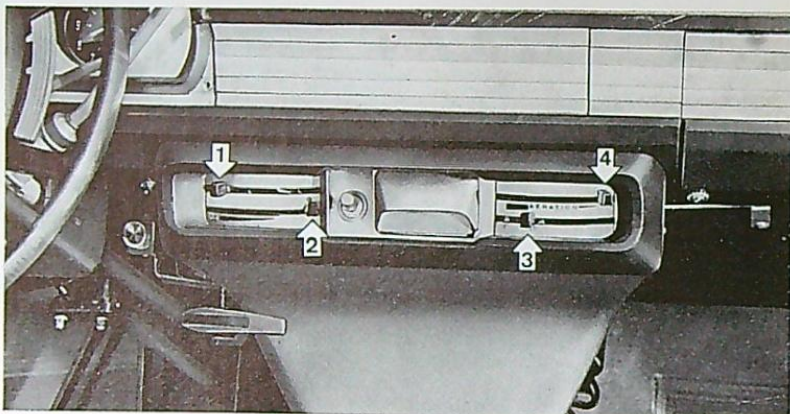

*Point bleu* : robinet fermé, air frais.

*Point rouge* : robinet ouvert, air chaud.

*Entre deux* : températures intermédiaires.

### Distribution

La commande 3 dirige l'air climatisé :  
à gauche : en totalité vers le haut, buses  
7 et 8.

au milieu : en répartition vers le haut et  
le bas.

à droite : en totalité vers le bas 5.

Pour accélérer la climatisation, aux vitesses inférieures à 60 km/h., mettez le ventilateur en marche en poussant le levier 2 vers la gauche.

### Aérateurs

L'air admis par les aérateurs sous planche de bord 6 et par l'aérateur central orientable 9, est toujours à la température extérieure.

Pour admission de l'air sous la planche de bord, les commandes 6 doivent être poussées vers l'avant.

L'air admis par l'aérateur central 9 peut être dosé par la commande 4, de la fermeture totale, à droite, à l'ouverture maxi, à gauche.

L'ouverture de la gaine d'admission d'air vers l'aérateur 9 limite progressivement l'admission d'air vers le climatiseur.

Lorsque la commande 4 est complètement à gauche, le débit de l'aérateur central est maximum.

L'orientation du débit d'air de l'aérateur central est obtenue par le pivotement des ouïes vers l'arrière.

### Conditions particulières

Pour éviter l'introduction dans la voiture, de gaz d'échappement d'autres véhicules, vous pouvez fermer momentanément toutes les admissions d'air :

- poussez le levier 2 complètement à droite, au-delà du cran d'arrêt.
- tirez vers vous les deux leviers 6.

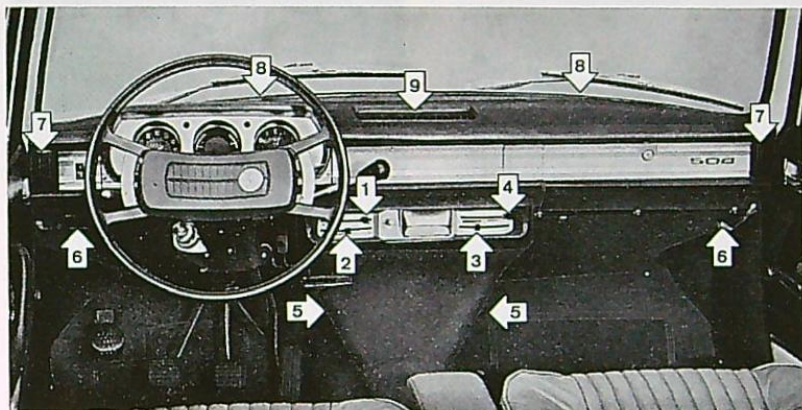

## LAVE-VITRE

En appuyant sur la pédale de commande, deux jets d'eau sont projetés sur le pare-brise et les essuie-vitre se mettent en marche ; leur fonctionnement ne s'arrête que lorsqu'on relève le pied.

Il est généralement nécessaire d'appuyer à plusieurs reprises sur la pédale pour obtenir un bon nettoyage du pare-brise.

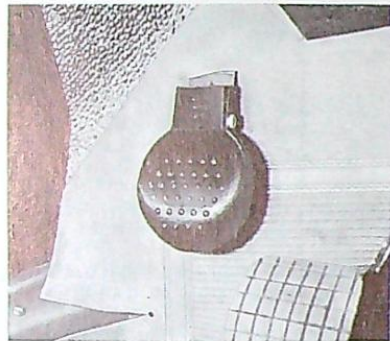

Pensez à vérifier régulièrement le niveau d'eau dans le réservoir placé sous le capot.

Si nécessaire, complétez avec de l'eau claire à laquelle vous pouvez ajouter une solution neutre genre :

Stopclair en été,  
Stoppel en hiver.

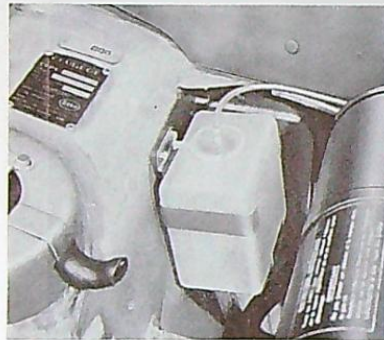

## ESSUIE-VITRE

Le fonctionnement de l'essuie-vitre, assuré par la pédale de lave-vitre, peut être commandé séparément à deux vitesses différentes.

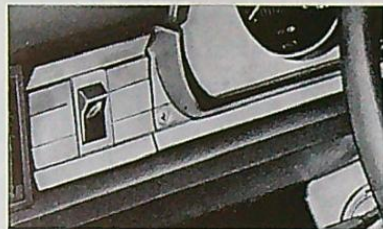

L'interrupteur peut être placé dans les trois positions ci-dessous :



Arrêt



Lent



Rapide

## SIÈGES AV

Leur position peut être réglée facilement lorsque vous êtes assis.

- Tirez le levier 1 vers le haut et faites glisser le siège pour obtenir la position la plus confortable.
- Pour régler le dossier, tirez le levier 2 vers le haut et appuyez pour obtenir l'inclinaison voulue.



## Mise en couchettes

Pour mettre les sièges en couchettes, dégagez le verrouillage en tirant le levier 1 vers le haut.

Avancez le siège suffisamment pour que son dossier puisse être basculé devant le siège AR.

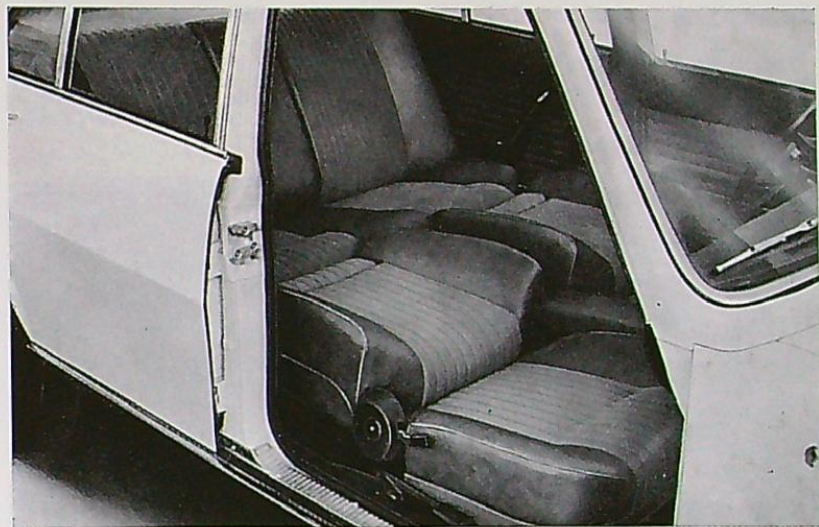

### **Appuie-tête**

Pour mettre l'appuie-tête à la position convenable, dégagez-le vers l'avant et tirez-le vers le haut.

Pour le baisser, appuyez-le vers l'avant.



### **Boîte à gants**

Le couvercle de la boîte à gants placée entre les sièges AV, s'ouvre vers l'avant.



### **Accoudoir AR**

Pour utiliser l'accoudoir AR, abaissez-le vers l'avant.



## ALLUME-CIGARETTES

Pour faire chauffer la résistance, appuyez à fond sur le bouton.

Lorsque le bouton se déclenche, l'allume-cigarttes est prêt à être utilisé, en retirant l'ensemble de la cartouche.

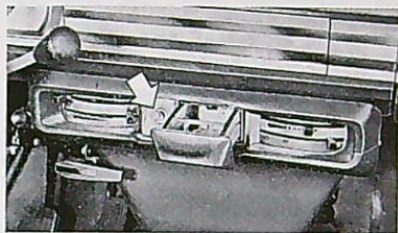

## CENDRIERS

La palette intérieure doit être abaissée pour retirer chacun des cendriers AV ou AR de leur logement.

## MONTRE ÉLECTRIQUE

La montre électrique est branchée en permanence si le robinet de batterie n'est pas desserré.

Si le courant a été interrompu pour une intervention quelconque, il faut relancer la montre en la mettant à l'heure. Enfoncez le bouton et tournez-le dans le sens convenable.



*Ne laissez jamais la montre branchée et arrêtée.*

Après remise à l'heure, assurez-vous que la commande est revenue à sa position initiale et tourne librement.

## ÉCLAIRAGE INTÉRIEUR

Chacune des deux appliques se trouvant en haut des montants de portes, comporte un interrupteur à trois positions:

- 0 - extinction totale.
- 1 - éclairage commandé par l'ouverture de chacune des deux portes du même côté.
- 2 - éclairage permanent.

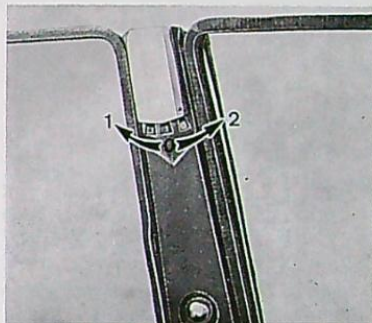

## PORTES

### Ouverture

- de l'extérieur, appuyez sur le poussoir
- de l'intérieur, tirez la palette.

### Attention

Lorsque le bouton est abaissé avant la fermeture d'une porte, celle-ci reste verrouillée lors de la fermeture.

20 Veuillez donc à retirer vos clés de la voiture avant de verrouiller les portes

### Verrouillage

Portes AV - de l'intérieur, abaissez le bouton.

de l'extérieur, tournez la clé dans le sens convenable pour bloquer le poussoir en abaissant le bouton.

Portes AR - abaissez le bouton.



### Sécurité des enfants

Pour éviter les accidents, la condamnation d'ouverture des portes AR de l'intérieur est assurée lorsque la languette, accessible seulement porte ouverte, est dirigée vers le haut.



## FEUX DE STATIONNEMENT

Les feux de stationnement montés sur les ailes AV, sont commandés par l'interrupteur 1 placé à gauche de la colonne de direction.

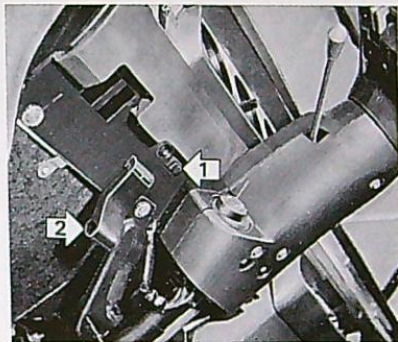

## CAPOT

Pour ouvrir le capot, dégagez les crochets latéraux en tirant la palette 2 sous planche de bord vers le bas.

Soulevez ensuite le crochet de sécurité se trouvant à l'avant du capot.

Celui-ci est maintenu par la béquille s'enclenchant automatiquement.



Pour fermer le capot, soulevez-le et amorcez à la main, vers l'arrière, le dégagement de la béquille.

Assurez-vous du bon verrouillage des deux crochets latéraux.



## REPLISSAGE D'ESSENCE

L'orifice de remplissage d'essence se trouve dans l'aile AR gauche.

Pour retirer le bouchon, appuyez et tournez à gauche.

Utilisez uniquement du super-carburant (indice d'octane minimum 95 RM) en raison du rapport volumétrique élevé du moteur.



## COFFRE A BAGAGES

Pour déverrouiller le coffre tournez la clé à droite. L'ouverture s'effectue en tournant la serrure 1 dans le même sens.



Deux charnières compensées maintiennent le coffre ouvert. Son éclairage est assuré par la lampe 2 dont l'allumage est commandé par l'ouverture du coffre.

Pour verrouiller le coffre, tournez la clé à gauche.

## MISE A LA MASSE

La mise à la masse de l'installation électrique est réalisée au moyen d'un robinet de batterie en matière plastique qui tient lieu de coupe-circuit général. Ce robinet est fixé sur la borne négative de la batterie.

Pour débrancher la batterie, dévissez le robinet de deux tours.

Lors du branchement, mettez la montre à l'heure pour la relancer.

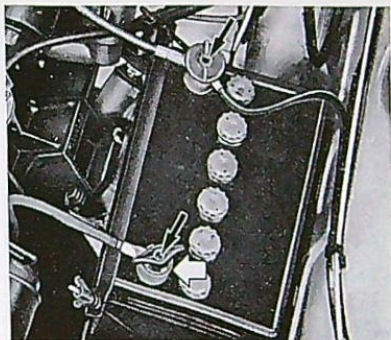

## CEINTURES DE SÉCURITÉ

Trois points d'ancrage sont prévus pour fixation de chacune des ceintures de sécurité, pour le conducteur et pour le passager AV.

Deux de ces points d'ancrage se trouvent dans le plancher, derrière le siège ; le troisième est placé dans le montant central de portes.

## PRISE DE BALADEUSE

Pour permettre le branchement d'une baladeuse, même lorsque le robinet de batterie est desserré, un orifice pour fiche « banane » est prévu dans chacune des bornes ARELCO de la batterie.

## conseils pratiques



## ANTIVOL

L'antivol comporte 4 positions

STOP



Clé retirée, la direction est bloquée si le doigt de verrouillage est enclenché dans la colonne de direction.

MARCHE



Clé bloquée dans l'antivol: contact pour fonctionnement du moteur et alimentation des fusibles 3 et 4.

GARAGE



Clé retirée, le contact principal est coupé, mais la direction reste libre.

DEMARRAGE



Position à retour automatique. Fonctionnement du démarreur.

Pour mettre le contact, s'il y a résistance de la clé, soulevez le verrouillage en tournant légèrement le volant dans le sens convenable.

Lorsque vous coupez le contact, ne retirez jamais la clé avant l'arrêt de la voiture.

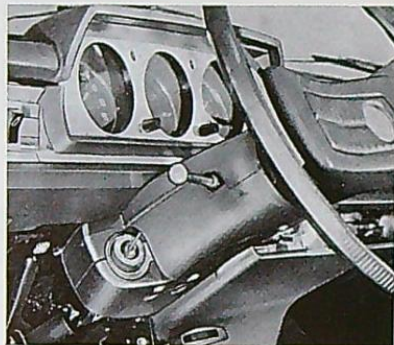

## conseils pratiques

### PAR TEMPS DE GEL

#### Circulation d'eau

Pour protéger votre moteur contre le gel, incorporez dans le circuit de refroidissement, la quantité nécessaire d'antigel ESSO, suivant le tableau ci-dessous :

Le ventilateur débrayable s'enclenche entre 80° et 90° C. L'alcool bout à 78° C. Son utilisation comme antigel est à proscrire car il s'évapore rapidement.

| Jusqu'à | Utilisez | d'ANTIGEL ESSO |
|---------|----------|----------------|
| — 5° C  | 1 litre  |                |
| — 12° C | 2 litres |                |
| — 21° C | 3 litres |                |
| — 35° C | 4 litres |                |

### RADIATEUR

Pour retirer le bouchon (taré à 280 mb.), lorsque le moteur est chaud, tournez-le jusqu'au premier cran et laissez échapper la vapeur avant de le dégager complètement, afin d'éviter tout risque de brûlure.

### Joint s caoutchouc

Pour éviter l'arrachement des joints de portes et de couvercle de coffre, appliquez au pinceau une pellicule de glycérine.

### Accumulateurs

Maintenez la batterie en charge complète, cette charge la protègeant contre le gel.

### Lavage

Les produits répandus sur les routes pour provoquer la fonte de neige et de verglas sont corrosifs.

Si vous circulez sur ces routes, faites laver fréquemment et soigneusement votre voiture, y compris le dessous, pour la conserver en parfait état.

## FUSIBLES

La boîte à fusibles est placée à gauche sous la planche de bord (2 page 4).

Les 5 fusibles protègent respectivement :

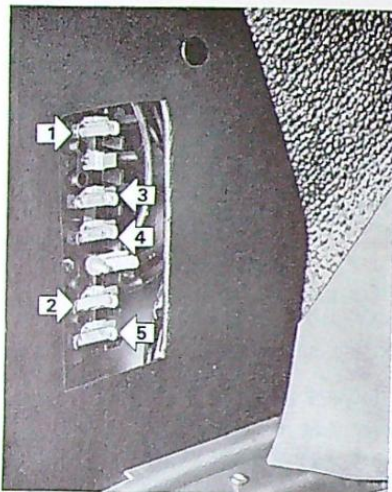

- 1 - 5 A - Lanternes AV et AR.  
Eclairage plaque de police.  
Eclairage tableau de bord
- 2 - 10 A - Allume-cigarettes.  
Avertisseurs.  
Eclairage intérieur.  
Eclairage de coffre  
Feux de stationnement  
Montre électrique.
- 3 - 10 A - Phares de recul.  
Stop.  
Ventilateur débrayable.
- 4 - 10 A - Clignotants.  
Jauge à carburant.  
Ventilateur de climatisation.  
Voltmètre thermique.  
Thermomètre d'eau.  
Témoins de : pression d'huile  
starter.  
freins.
- 5 - 10 A - Essuie-vitre.

## PROJECTEURS

Il sont du type « code Européen », assurant, en position « Code », l'éclairage de la route sur une distance plus grande du côté circulation que sur la partie centrale.

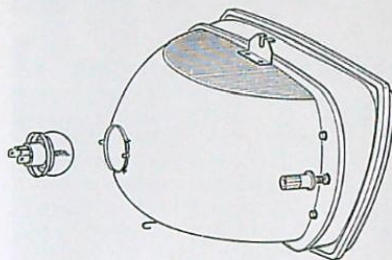

### Remplacement d'une lampe

- Libérez la collerette 1 en rabattant les deux ressorts vers l'extérieur.
- Dégagez la lampe du bloc optique.
- Retirez le connecteur en le tirant dans le sens axial.
- Montez la nouvelle lampe en plaçant l'ergot dans l'encoche du projecteur.

Une boîte de lampes de rechange vous permettra de continuer votre route de nuit en cas de défaillance d'une lampe.

Lorsque la lampe est bien appliquée, rabattez les deux ressorts sur la collerette.

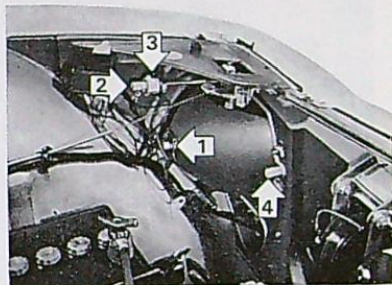

### Réglages

Le réglage vertical s'effectue par l'écrou moleté 2.

Le réglage horizontal s'effectue par chacun des écrous moletés 4.

### Réglage de site

Lorsque la voiture est chargée à l'AR, le faisceau lumineux risque, en position code, d'incommoder les automobilistes venant en face de vous.

Pour éviter cet inconvénient, abaissez le faisceau lumineux de chaque projecteur en tournant d'un quart de tour la commande 3.



## OUTILLAGE

Le cric et le vilebrequin, ainsi que la clé à bougies sont fixés sur la doublure d'aile AV droite.

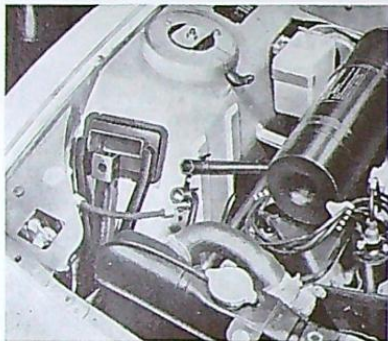

## REPLACEMENT D'UNE ROUE

- Serrez le frein à main et engagez une vitesse (1<sup>re</sup> ou M.A.R.).
- Retirez la roue de secours du panier en dégageant la fixation par la tirette se trouvant dans le coffre AR.
- Si nécessaire, nettoyez la face d'appui de la roue.
- Calez efficacement la roue opposée à celle à soulever.
- Déposez l'enjoliveur et débloquez les écrous de fixation.
- Placez le cric sous le support le plus proche :
  - au centre AV pour une roue AV.
  - à l'avant de la roue pour une roue AR.



- Pour engager la manivelle, orientez-la à 90° par rapport à l'axe du cric.
- Placez le pied du cric bien en dessous du support et, en montant le cric, engagez bien la tête sur le guide.
- Remplacez la roue. Bloquez les écrous de fixation. Remontez l'enjoliveur.



- Mettez la roue remplacée dans le panier de roue de secours en orientant la face extérieure vers le haut.

Il est recommandé, après réparation de pneumatiques et à chaque permutation périodique de faire équilibrer les roues AV statiquement et dynamiquement.

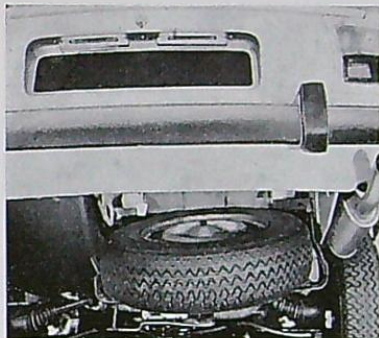

## conseils pratiques

Dès que possible, rétablissez la pression de gonflage suivant tableau de la page 6.

Pour éviter les risques de perte de vol ou de détérioration de la roue vous devez, après avoir accroché la fixation du panier, verrouiller le crochet à l'aide de la palette.



## SIGNALISATION AV

Chaque feu AV groupe :

- la lanterne à l'extérieur ;
- le clignotant à l'intérieur.

Pour remplacement, déposez le protecteur en plexiglas.

Au remontage, engagez d'abord la partie supérieure du protecteur.



## SIGNALISATION AR

Chaque feu AR groupe

- 1 - clignotant
- 2 - phare de recul
- 3 - lanterne
- 4 - stop

Les lampes sont accessibles par dépose du protecteur en plexiglas.

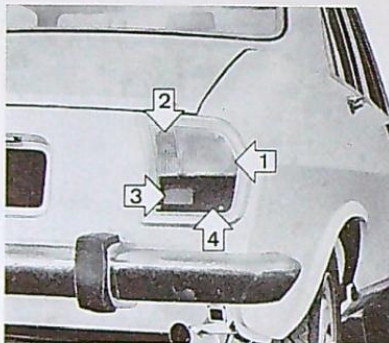

## BATTERIE D'ACCUMULATEURS

La batterie de 12 V - 55 Ah se trouve sous le capot à gauche du moteur.

En période d'utilisation normale, l'alternateur en assure la charge.

En cas d'immobilisation prolongée, faites-la charger tous les mois pour assurer son entretien.

Au remontage sur voiture, après échange ou recharge, garnissez les protecteurs de bornes ARELCO de graisse « Esso Multipurpose Grease H » jusqu'à mi-hauteur avant de monter les bornes à griffes.

## MOTEUR

Pour que le moteur atteigne rapidement sa température normale de fonctionnement, le circuit d'eau est équipé d'un calorstat ne s'ouvrant qu'à une température déterminée. Ce calorstat a été étudié avec précision pour votre voiture et ne doit jamais être enlevé.

Le niveau d'eau se maintient à 5 cm de l'orifice de remplissage. Il ne faut donc pas dépasser ce niveau car le surplus est évacué et la concentration du mélange antigel risque de diminuer sérieusement si l'on ajoute souvent de l'eau au-dessus du niveau normal.

### Vidange du circuit de refroidissement

Cette vidange ne doit être effectuée que lors du rinçage annuel ou pour réparation.

Le cas échéant, prévoir la récupération du mélange antigel.

Pour effectuer la vidange :

- Placez la commande 1 (page 14) vers le point rouge, pour permettre la vidange du radiateur de climatisation.
- Retirez le bouchon de remplissage du radiateur.
- Ouvrez le robinet de vidange se trouvant à l'avant du radiateur de refroidissement.

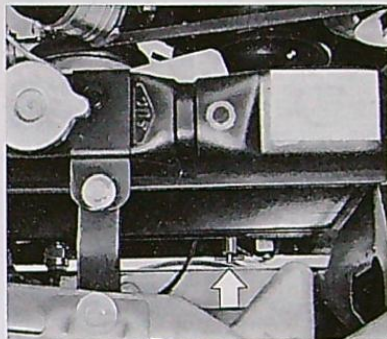

- Retirez le bouchon fileté se trouvant à l'arrière droit du bloc-cylindres.
- Assurez-vous que la vidange s'effectue normalement.

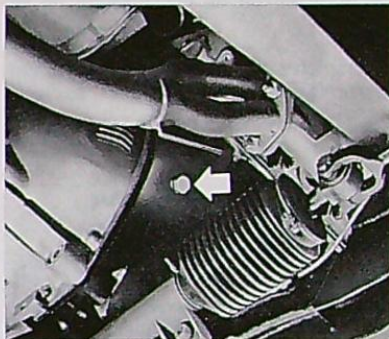

## Remplissage

Vérifiez l'étanchéité du joint du bouchon de vidange du bloc-cylindres et assurez-vous que le robinet de radiateur est bien fermé.

Après remplissage, faites tourner le moteur quelques minutes pour permettre au circuit de climatisation de se remplir.

Complétez ensuite le niveau à 5 cm de l'orifice de remplissage.

## Faisceau de radiateur

Veillez à sa propreté et, si nécessaire, faites-le nettoyer à l'aide d'une soufflette à air comprimé, depuis l'intérieur vers l'avant de la voiture.

## VENTILATEUR DÉBRAYABLE

(monté pour certains pays)

En cas d'échauffement anormal du moteur, vérifiez l'enclenchement de l'entraînement du ventilateur.

- Mettez le contact sans faire tourner le moteur.
- Mettez en court-circuit les 2 bornes du contacteur se trouvant au bas du radiateur, près du robinet de vidange.
- Lorsque le contact s'établit, vous devez percevoir nettement le bruit de l'enclenchement.

Si cet enclenchement ne se fait pas vous pouvez dépanner momentanément votre voiture :

- Desserrez les contre-écrous des trois vis (p. 48).
- Serrez les trois vis sans forcer.
- Resserrez les contre-écrous.

L'entraînement sera continu jusqu'à ce que vous puissiez faire effectuer la réparation.

## CIRCUITS HYDRAULIQUES

Le réservoir placé sous le capot alimente le circuit de freinage et la commande de débrayage.

Les garnitures des freins à disques sont à rattrapage d'usure automatique. De ce fait, le niveau baisse légèrement dans le réservoir.

Si vous décelez une baisse excessive du niveau, signalée par l'allumage du témoin 12 (page 11), faites vérifier l'état des garnitures de freins et l'ensemble des circuits hydrauliques.

*Utilisez exclusivement*

**Fluide LOCKHEED 55**

## ENTRETIEN DE LA CARROSSERIE

Pour laver votre voiture.

### *Evitez :*

- de la placer en plein soleil ou à l'extérieur lorsqu'il gèle,
- d'utiliser un jet à trop forte pression,
- de mélanger à l'eau du pétrole ou ingrédients quelconques qui risqueraient de ternir la peinture.

Arrosez-la abondamment pour détacher la boue.

Utilisez l'éponge sans appuyer.

- Rincez à grande eau.

Essuyez avec une peau de chamois bien rincée.

## Vitres

Le nettoyage peut se faire par vaporisation d'un produit approprié.

Essayez ensuite avec un chiffon sec et propre.

N'oubliez pas de nettoyer les balais d'essuie-vitre qui risqueraient d'étendre à nouveau des impuretés.

## Toit ouvrant

Assurez-vous que les quatre conduits d'écoulement d'eau ne sont pas obstrués par des débris végétaux. Le cas échéant, faites-les déboucher à l'aide d'une soufflette à air comprimé.

## Lustrage

Tous les produits du commerce peuvent être utilisés pour les peintures synthétiques des différentes voitures de nos fabrications.

## conseils pratiques

### Accessoires en matière plastique

Les accessoires en matière plastique ou plexiglass peuvent être nettoyés facilement à l'eau pure ou savonneuse.

En aucun cas, il ne doit être fait usage de trichloréthylène, essence, anti-goudron ou produits similaires qui détériorent certaines matières plastiques

### Taches de goudron

Sur nos peintures, les taches de goudron doivent être enlevées exclusivement avec un corps gras tel que huile de vaseline, huile d'olive, huile de ricin par exemple, certains produits du commerce risquant de laisser des taches claires après séchage.

### Garnitures intérieures en tissu

- *Taches isolées* : Elles s'enlèvent avec de l'essence F ou de la benzine rectifiée de teinturier appliquée légèrement.

N'utilisez pas de trichloréthylène ni d'essence ordinaire, qui abîment les tissus et en suppriment l'élasticité.

Tout autre procédé est à proscrire car il provoque des taches indélébiles sur les coussins.

- *Nettoyage et ravivage des garnitures* :

Le lavage du tissu est efficace mais il nécessite dégarnissage et regarnissage difficiles et coûteux.

Il existe dans le commerce des « mousses plastique sèches » obtenues par émulsion dans un faible volume d'eau et qui, après un dépoussiérage consciencieux, s'appliquent sur les surfaces à nettoyer avec une éponge spéciale fournie avec le produit, et suppriment les souillures d'utilisation ainsi que les taches localisées.

### Garnitures en cuir

Périodiquement, essuyez-les avec un chiffon doux très propre, imbibé d'eau savonneuse tiède ; rincez ensuite soigneusement. Utilisez un savon doux, non caustique, genre savon de toilette.

Séchez et faites briller avec un chiffon doux et sec.

#### *Evitez :*

- l'eau de pluie, trop souvent souillée par la pollution atmosphérique ;
- l'usage de polish, d'essence ou de détergent, ainsi que de toute crème pour les cuirs. Ces produits contiennent des solvants qui peuvent tacher les peaux.

### Garnitures en simili

Les garnitures en simili-cuir peuvent être brossées ou lavées avec une éponge légèrement imbibée d'eau additionnée de savon ou de produit mouillant, genre Manet, Exagon, Paic, Omo, Erganol, etc., ou dans certains cas difficiles, à l'essence, à l'exclusion d'autres détachants tel le trichloréthylène.

Le simili étant de présentation demimatte, il est vivement déconseillé de vouloir lui donner une apparence brillante à l'aide d'un produit à base de cire, ou tout autre constituant, tel qu'on peut en trouver dans le commerce. Sa présentation d'origine peut réapparaître par un simple essuyage avec un chiffon sec.

*Pour le graissage de votre 504 utilisez uniquement les lubrifiants ESSO recommandés dans les pages suivantes.*

*Ils ont été sélectionnés après de nombreux essais et conviennent parfaitement à l'entretien de votre voiture. Ces produits ne sont pas corrosifs pour les alliages utilisés dans nos fabrications.*

## **VÉRIFICATION A 1 000 km**

Cette vérification est obligatoire pour que la garantie puisse être appliquée.

Elle doit être effectuée par un concessionnaire de notre marque dans un délai de trois mois maximum après la livraison de la voiture, entre 1 000 et 1 200 km.

La carte de garantie vous permettant de faire effectuer cette vérification, vous sera adressée par la poste après livraison de la voiture.

Vous devrez prévoir une immobilisation de votre voiture pendant 24 heures.

Prenez rendez-vous avec le concessionnaire auquel vous confierez ce travail.

| FRÉQUENCE                                | DES OPÉRATIONS                     | ORGANES   | PAGE  |
|--|------------------------------------|---|-------|
| Tous les 2 500 km                        | Vérification de niveau             | Huile du carter moteur                          | 37    |
|  |                                    | Liquide des circuits hydrauliques               | 37    |
| Tous les 5 000 km                        | Vidange                            | Huile du moteur                                 | 38    |
|  | Nettoyage                          | Filtre à air                                    | 39    |
|  | Vérification                       | Soufflets de transmission                       | 39    |
|  |                                    | Circuits hydrauliques                           | 39    |
|  | Vérification de niveau             | Épaisseur des patins de freins                  | 39    |
|  |                                    | Boîte de vitesses                               | 40    |
| Graissage                                | Pont AR                            | 40  |       |
|  |                                    | Mécanique et carrosserie                        | 40-43 |
| Tous les 5 000 km<br>ou<br>tous les mois | Vérification de niveau<br>Pression | Eau dans le radiateur                           | 43    |
|  |                                    | Electrolyte de la batterie                      | 43    |
|  |                                    | Pneumatiques                                    | 43    |
| Tous les 10 000 km                       | Remplacement                       | Cartouche du filtre à huile                     | 39    |
|  | Vidange                            | Boîte de vitesses                               | 44    |
|  | Vérification                       | Bougies   | 44    |
|  |                                    | Contact de rupteur et avance à l'allumage       | 44    |
|  | Permutation                        | Ventilateur débrayable                          | 44    |
|  |                                    | Pneumatiques                                    | 44    |
| Tous les 15 000 km                       | Vidange                            | Pont AR   | 45    |
| Tous les 20 000 km                       | Remplacement                       | Bougies   | 45    |
|  |                                    | Cartouche de filtre à air                       | 45    |
|  | Vidange                            | Circuits hydrauliques de freins et de débrayage | 45    |
|  | Graissage                          | Moyeux AV                                       | 45    |

Tous les 2 500 km

## MOTEUR

### Vérification de niveau

L'apport d'huile entre deux vidanges est une opération normale d'entretien à effectuer en tenant compte des limites constituées par le méplat de la jauge cylindrique.

- la partie supérieure du méplat correspond au niveau maximum de la capacité du moteur.

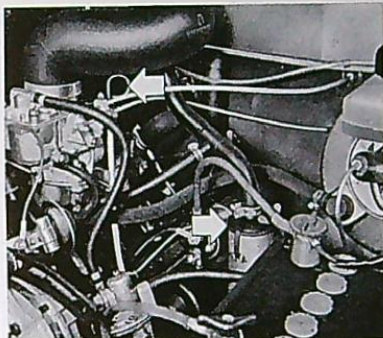

- la partie inférieure du méplat correspond au minimum d'huile que doit contenir le carter.

Lors d'un complètement, ne dépassez jamais la partie supérieure du méplat car l'huile en excédent serait consommée inutilement.

*Utilisez exclusivement :*

**ESSO EXTRA MOTOR OIL**  
20 W/30/40

---

## CIRCUITS HYDRAULIQUES

Surveillez le niveau dans le réservoir transparent. Celui-ci porte un repère de niveau maximum à ne pas dépasser.

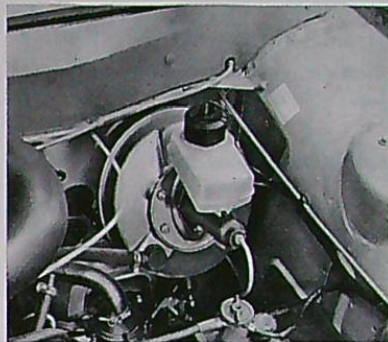

Par suite du rattrapage d'usure des patins de freins, il peut y avoir légère baisse de niveau.

Toute baisse excessive du niveau révèle une fuite dans le circuit dont l'origine est à rechercher **SANS DÉLAI**.

*Utilisez exclusivement :*

**Fluide LOCKHEED 55**

Tous les 5 000 km

## MOTEUR

### Vidange

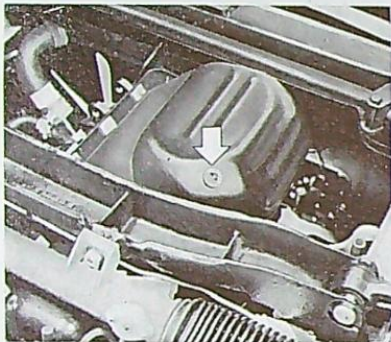

La vidange s'effectue à chaud.

### Remplissage



Contenance : 4 dm<sup>3</sup>

*Utilisez exclusivement :*

**ESSO EXTRA MOTOR OIL**

**20 W/30/40**

*Il est indispensable, en cas d'utilisation intensive en ville : porte à porte, démarrages fréquents, de même qu'en utilisation par grands froids, de ramener cette périodicité à 2 500 km car, dans ces conditions, l'huile se sature rapidement de condensés d'eau et de combustible qui diminuent ses propriétés lubrifiantes.*

## FILTRE A HUILE

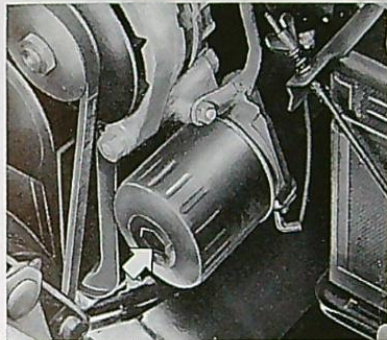

La cartouche de filtre à huile « Easy change » LS 152 P.D. 1109.13, doit être remplacée :

à 1 000 km

à 5 000 km

à 10 000 km

puis tous les 10 000 km

Cette cartouche ne doit pas être démontée aux vidanges intermédiaires

## FILTRE A AIR

Nettoyez l'élément filtrant en le tapant légèrement ou en le soufflant après dépose.

**Important** - Ne pas broser cet élément ni le tremper dans du gas-oil.

**NOTA** - Pour filtre à air à bain d'huile voir page 46.

## TRANSMISSION

Vérifiez l'état des soufflets.

## CIRCUITS HYDRAULIQUES

Vérifiez l'étanchéité.

## FREINS

Vérifiez l'état des patins. Ils doivent être changés lorsqu'il ne reste que 2,5 mm de garniture.

Vérifiez également la tension de la commande du frein à main.

**Tous les 5 000 km**

*Vérification de niveau*

Vérifiez et complétez le niveau. En cas de fuite apparente au sol, faites contrôler l'étanchéité immédiatement.

**BOITE DE VITESSES**

ESSO EXTRA MOTOR OIL  
20 W/30/40

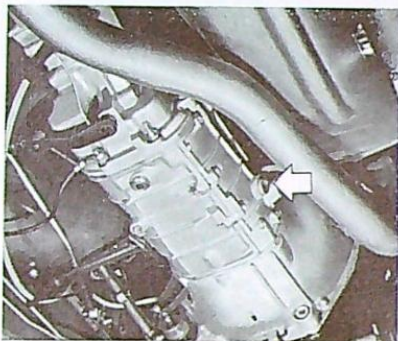

**PONT AR**

ESSO GEAR OIL GP 90

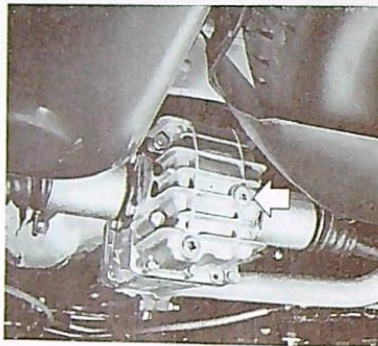

*Graissage à la burette avec  
HUILE MOTEUR*

Feutre de l'allumeur

(très modérément).

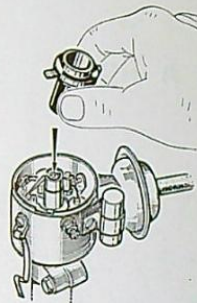

Timoneries

Frein à main. Changement de vitesses.

Gaines

Starter - Chauffage.  
Commande d'ouverture de capot.

Tous les 5 000 km

## ORGANES MÉCANIQUES

*Graissage avec :* ESSO MULTIPURPOSE GREASE H (6 graisseurs).

Pivot de fusée gauche.

Rotule du levier de connexion gauche.

Crémaillère de direction.

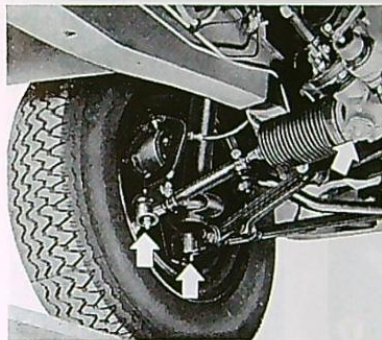

Pivot de fusée droit.

Rotule du levier de connexion droit.

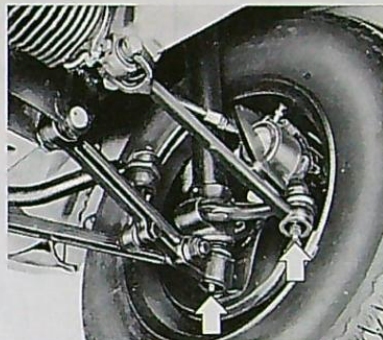

Roulement de l'arbre de transmission.

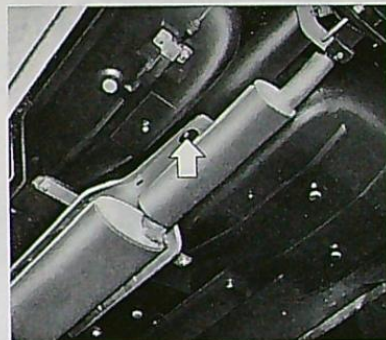

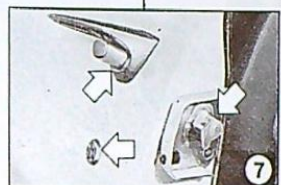
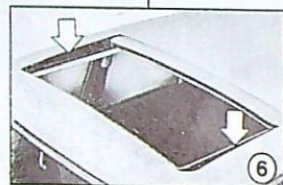
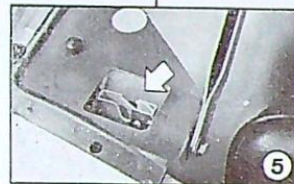
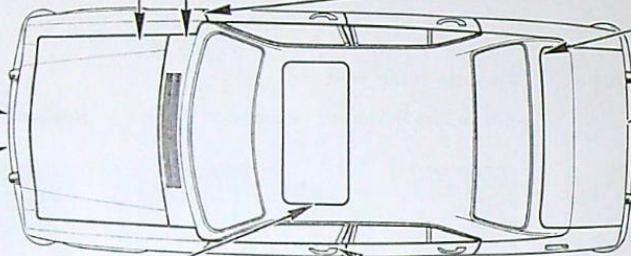
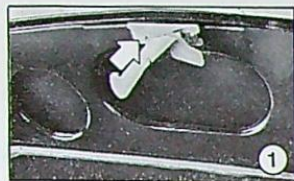

Tous les 5 000 km

## CARROSSERIE

### *Graissage*

### **Avec Esso Handy oil**

- 1 - Crochet de sécurité du capot.
- 2 - Charnières de capot et béquille.
- 3 - Glissières de toit ouvrant.
- 4 - Charnières et serrure de coffre.
- 5 - Boîtiers de verrouillage de capot.
- 6 - Charnières et tirants de portes.
- 8 - Verrou du panier de roue de secours

### **Avec glycérine**

- 7 - Serrures de portes.

Tous les 5000 km  
ou tous les mois

## ACCUMULATEURS

Vérifiez le niveau de l'électrolyte qui doit se maintenir à 1 cm au-dessus des plaques.

Ajoutez uniquement de l'eau distillée pour éviter toute détérioration de la batterie.

En service de ville intensif ou en hiver, les démarrages fréquents peuvent provoquer une baisse de charge importante.

Suivant utilisation, faites compléter la charge pendant quelques heures au dixième de la capacité de la batterie en prenant soin de **débrancher les cosses + et -** reliant les bornes à la voiture.

## PNEUMATIQUES

Vérifiez la pression des pneus sans oublier la roue de secours (page 6).

La pression doit être mesurée à froid.

Une pression trop basse augmente la résistance au roulement et par conséquent la consommation d'essence. Elle accroît également l'usure.

## RADIATEUR

Vérifiez le niveau d'eau, à froid, et complétez, au besoin, à 5 cm de l'orifice de remplissage.

Une fois par an, après la période des gelées, procédez à un rinçage du circuit de refroidissement et regarnissez avec de l'eau pure.

Tous les 10 000 km

## BOITE DE VITESSES

*Vidange et remplissage*

1,150 dm<sup>3</sup>

ESSO EXTRA MOTOR OIL

20 W/30/40

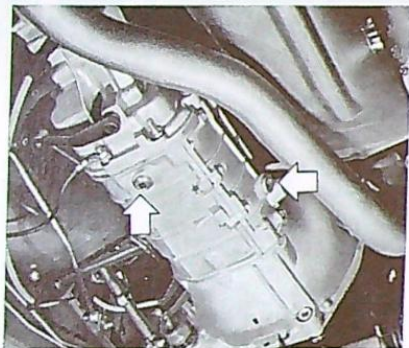

## BOUGIES

Nettoyez les bougies et vérifiez l'écartement des électrodes : 0,6 mm.

## ALLUMAGE

Vérifiez le réglage du contact du rupteur et le point d'avance (page 47).

## VENTILATEUR DÉBRAYABLE

Vérifiez le réglage de l'entrefer (page 48).

Très important :

*Les pneus Michelin XAS portent la mention « côté extérieur ». Cette particularité de montage doit être respectée impérativement.*

## PNEUMATIQUES

*Permutation*

Pour obtenir le meilleur rendement de vos pneus, intervertissez-les suivant l'une des formules ci-dessous et faites-les équilibrer.

N'oubliez pas de rétablir correctement les pressions de gonflage.

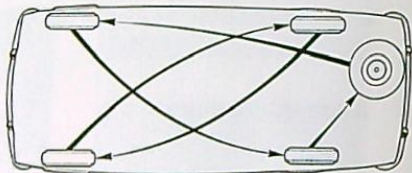
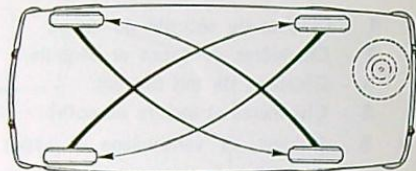

**Tous les 15 000 km**

### **PONT AR**

#### *Vidange et remplissage*

1,200 dm<sup>3</sup>

**ESSO GEAR OIL GP 90**

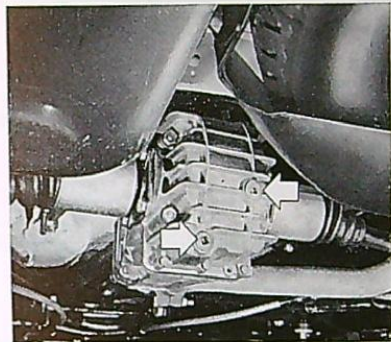

**Tous les 20 000 km**

### **BOUGIES**

Procédez à leur remplacement par des bougies neuves (p. 47).

### **FILTRE A AIR**

Remplacez l'élément filtrant par un élément neuf d'origine P.D. 1145.25.

### **CIRCUITS HYDRAULIQUES**

Faites procéder à la vidange des circuits.

*Remplissage et purge avec :*

**Fluide LOCKHEED 55**

En cas de faible utilisation de la voiture, faites effectuer cette vidange une fois par an.

### **CHAPEAUX DE MOYEUX AV**

Quantité limitée à 15 g. (grosneur d'une noix) répartis dans le fond du bouchon.

**ESSO MULTIPURPOSE GREASE H.**

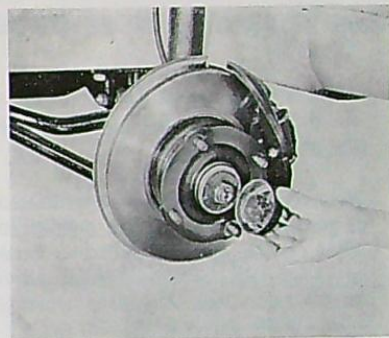

## **FILTRE A AIR A BAIN D'HUILE**

Ce filtre, monté en option pour certains pays, demande un entretien particulier.

Tous les 5 000 km

- Déposez l'élément filtrant et rincez-le au gas-oil. Il sera remonté après égouttage.
- Nettoyez la cuve après avoir dévissé la plaque inférieure. Après remontage de la plaque, garnissez la cuve d'huile moteur pour recouvrir l'inscription NIVEAU D'HUILE MINI sans dépasser l'inscription du bossage MAXI.

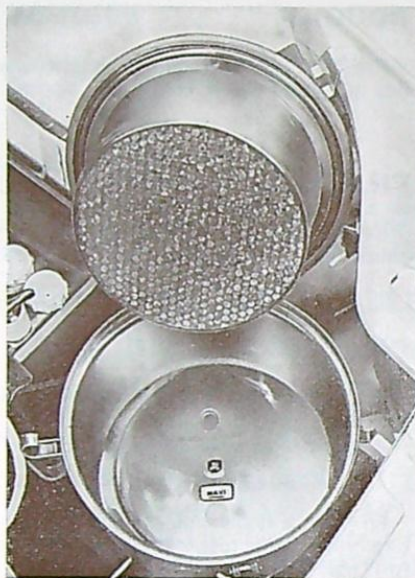

*Pour exécution des différents réglages décrits dans ce chapitre, confiez votre voiture à un concessionnaire ou à un agent PEUGEOT.*

*Prenez rendez-vous et n'attendez pas le dernier moment pour vous présenter au garage.*

*A l'approche des vacances les ateliers sont toujours très chargés. Prévoyez donc suffisamment tôt les travaux que vous désirez faire effectuer.*

## ALLUMAGE

Ordre d'allumage : 1 - 3 - 4 - 2.

Avance initiale : au volant 10°  
sur piston 0,80 mm.

L'écartement des grains de contact  
de rupteur doit être : 0,4 mm.

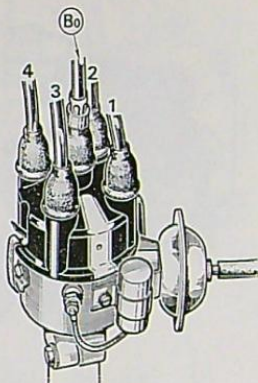

## BOUGIES D'ALLUMAGE

Les bougies à utiliser sont des types:

|                 |               |
|-----------------|---------------|
| MARCHAL : 35 HS | } P.D.5961.15 |
| AC : 44 XL      |               |

L'écartement des électrodes doit être:  
0,6 mm.

Le montage de bougies non appropriées au type de moteur peut entraîner la destruction de celui-ci.

## VENTILATEUR DÉBRAYABLE

L'écartement normal entre électro-aimant et plateau de ventilateur doit être : 0,30 à 0,40 mm.

Le rétablir en cas de nécessité, par les trois vis de réglage.

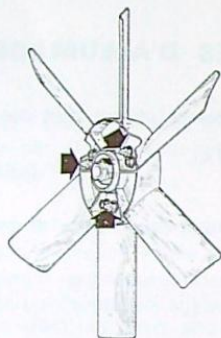

## COURROIE DE VENTILATEUR

Son réglage ne doit être effectué que lorsqu'elle « flotte » sur moteur froid.

Le réglage de la tension doit être effectué obligatoirement à **froid**, en basculant l'alternateur après avoir desserré la vis du secteur, pour obtenir un allongement de 2 à 3 ‰.

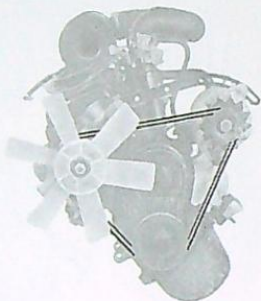

## CARBURATEUR

Du type SOLEX 34 PBICA 5, il est muni d'un système de réchauffage branché sur le circuit d'eau de refroidissement du moteur.

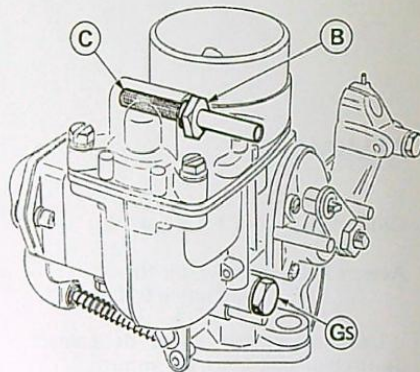

Son réglage, étudié en raison des performances de la voiture ne doit pas être modifié.

## Réglage du ralenti

Pour effectuer ce réglage, le système d'allumage complet doit être en bon état et parfaitement réglé.

Le moteur doit être chaud (enclenchement du ventilateur débrayable).

- Réglez la vis de ralenti Z pour obtenir un régime de 670 tr/mn environ.
- Cherchez le régime maximum avec la vis de richesse W.
- Réglez de nouveau la vis de ralenti Z pour ramener le régime à 670 tr/mn.
- Recommencez l'opération jusqu'à ce que le régime corresponde justement à 670 tr/mn.
- Terminez l'opération en vissant la vis de richesse W de façon à amorcer une baisse de régime jusqu'à 650 tr/mn., sans nuire à la régularité du ralenti.

En cas de difficultés de réglage, assurez-vous qu'il n'existe aucune entrée d'air par les joints et brides de carburateur.

### DÉPART A FROID

**Gs** Gicleur d'essence de starter.

### RALENTI

**g** Gicleur.

**Z** Vis butée.

**W** Vis de richesse.

### MARCHE NORMALE

**a** Ajustage d'automatisme.

**I** Injecteur de pompe.

**K** Buse ou diffuseur.

**Gp** Gicleur de pompe (règle la vitesse d'injection).

**Y** Support du gicleur principal.

**B** Arrivée d'essence.

**C** Crépine de filtre.

**V** Filtre de pompe de reserve.

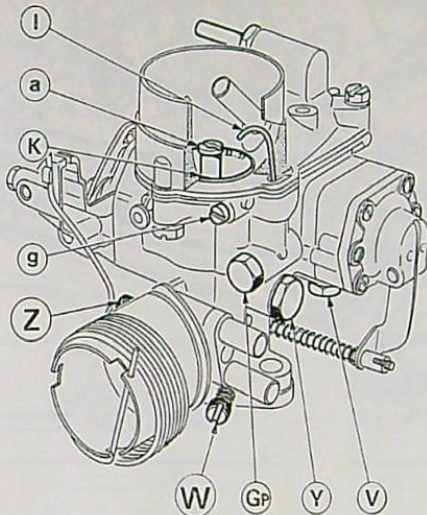

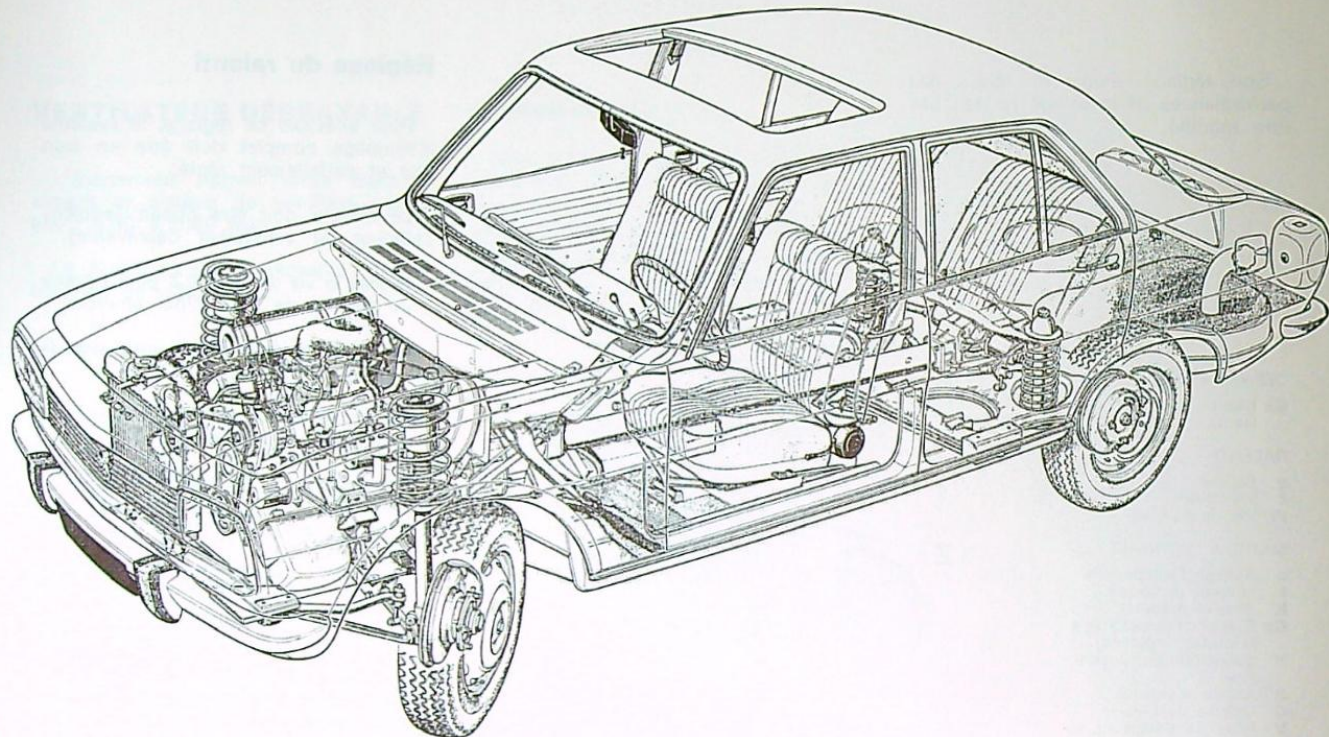

## GÉNÉRALITÉS

|                                |          |
|--------------------------------|----------|
| Nombre de places               | 5/6      |
| Poids à vide (approximatif)    | 1 145 kg |
| Poids total autorisé en charge | 1 680 kg |

|                               |            |
|-------------------------------|------------|
| Capacité de remorquage        | 1 100 kg * |
| Vitesse maximum de remorquage | 80 km/h *  |

\* Valeurs homologuées en France. Pour les autres pays se conformer aux prescriptions en vigueur.

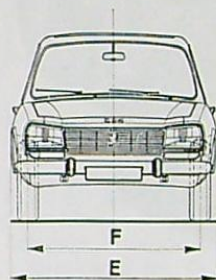
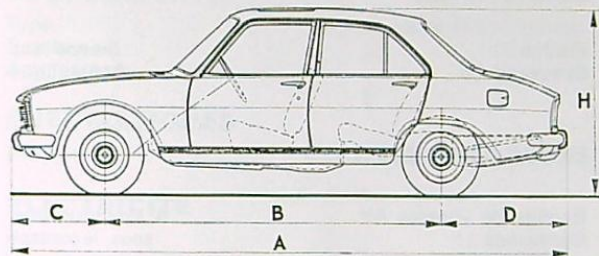

|            |        |
|------------|--------|
| A -        | 4,49 m |
| B -        | 2,74 m |
| C -        | 0,72 m |
| D -        | 1,03 m |
| E -        | 1,69 m |
| F - AV     | 1,42 m |
| AR         | 1,36 m |
| H - à vide | 1,46 m |
| en charge  | 1,41 m |

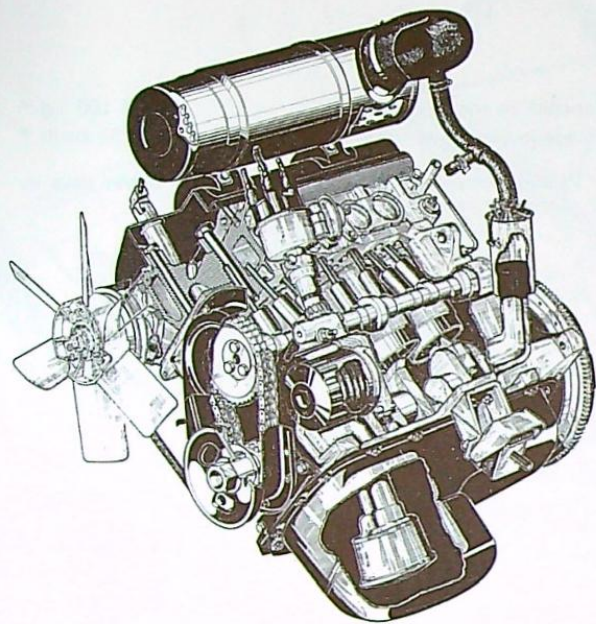
**MOTEUR**

|                            |                      |
|----------------------------|----------------------|
| Puissance fiscale (France) | 10 CV                |
| Disposition                | incliné à 45°        |
| Nombre de cylindres        | 4                    |
| Alésage                    | 84 mm                |
| Course                     | 81 mm                |
| Cylindrée                  | 1796 cm <sup>3</sup> |
| Rapport volumétrique       | 8,35/1               |
| Blocs-cylindres            | en fonte             |
| Chemises                   | humides amovibles    |
| Culasse                    | aluminium            |
| Soupapes                   | en tête, culbutées   |
| Arbre à cames              | latéral dans carter  |
| Carburateur                | Solex 34 PBICA 5     |
| Graissage                  | sous pression        |
| Refroidissement            | par eau              |
| Ventilateur                | débrayable           |

**EMBRAYAGE**

|          |             |
|----------|-------------|
| Friction | disque sec  |
| Commande | hydraulique |

**BOITE DE VITESSES**

|                       |                 |
|-----------------------|-----------------|
| Nombre de vitesses AV | 4 synchronisées |
| Commande              | sous le volant  |

**TRAIN AV**

Caractéristiques en ordre de marche  
 pincement  
 carrossage  
 chasse

4,5 mm  
 0°38'  
 2°40'

**TRAIN AR**

Pont hypoïde

suspendu

**DIRECTION**

Rayon de braquage : entre trottoirs  
 hors tout

5,20 m  
 5,45 m

**FREINS**

Type  
 Commande : au pied  
 à main

à disques sur les 4 roues  
 hydraulique avec compensateur  
 par câbles sur roues AR

**SUSPENSION**

Type  
 Ressorts  
 Amortisseurs

4 roues indépendantes  
 hélicoïdaux  
 télescopiques

**PNEUMATIQUES**

Dimensions

175 x 14" (175 x 355)

**ÉLECTRICITÉ**

Batterie

12 V - 55 Ah

**Tableau des lampes**

|   |  |
|---|--|
| Projecteurs   | Phare-code, spéciale code<br>Européen 12 V 45/40 W |
| Clignotants AV et AR<br>Stops<br>Feux de recul  | P. 25 - 1 12 V 21 W                                |
| Lanternes AV et AR<br>Éclairage du coffre à bagages<br>Éclairage plaque minéralogique | BA. 15 S - 12 V 5 W                                |
| Éclairage tableau de bord<br>Témoin des freins<br>Témoin de pression d'huile          | T 8. 12 V - 4 W                                    |
| Témoin de clignotants<br>Témoin de starter<br>Témoin des phares                       | T 8. 12 V - 2 W                                    |
| Éclairage intérieur   | Navette 10 x 42 12 V - 7 W                         |
| Feux de stationnement   | Culot E - ampoule noyée<br>14 V - 0,25 A           |

**CAPACITÉ DES ORGANES**

|                                      |                       |
|--------------------------------------|-----------------------|
| Carter moteur                        | 4 dm <sup>3</sup>     |
| Boîte de vitesses                    | 1,150 dm <sup>3</sup> |
| Pont AR                              | 1,200 dm <sup>3</sup> |
| Réservoir à carburant                | 56 dm <sup>3</sup>    |
| Circulation d'eau de refroidissement | 7,8 dm <sup>3</sup>   |

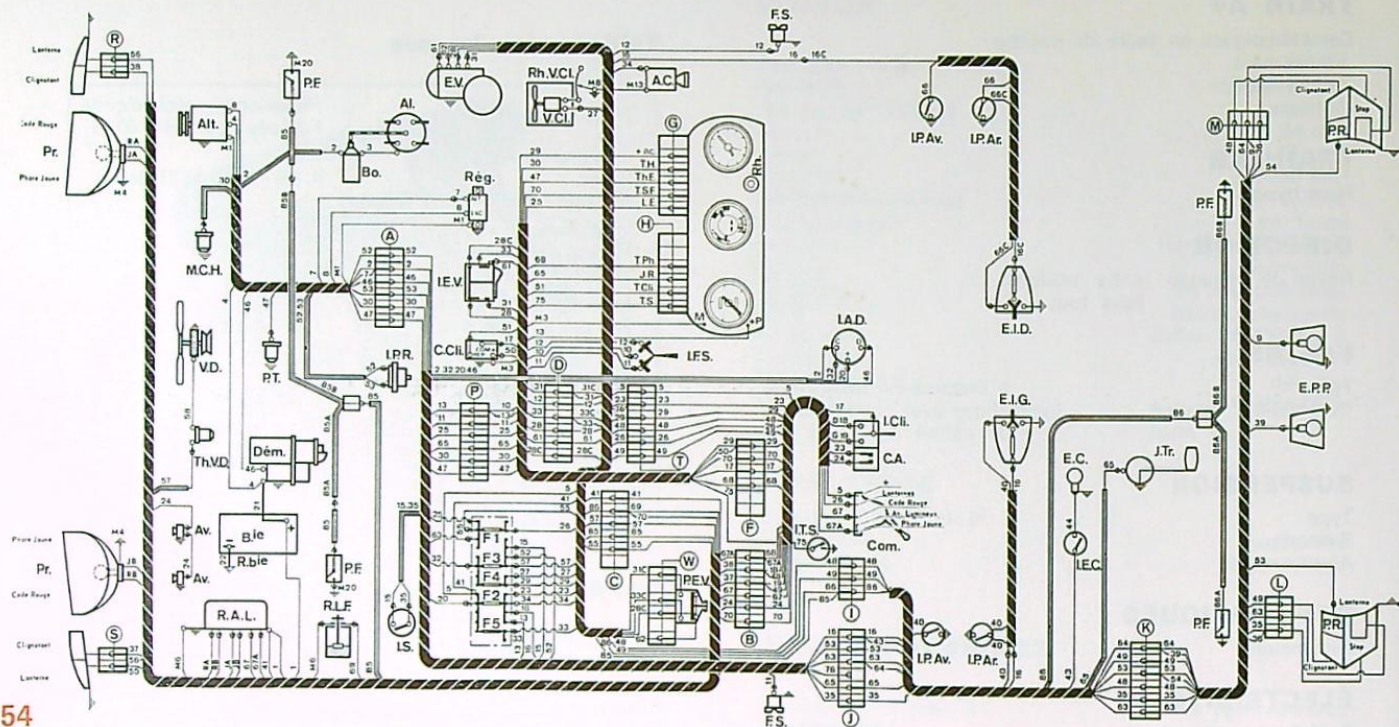

## INSTALLATION ÉLECTRIQUE

|        |                               |         |  |         |  |
|--------|-------------------------------|---------|--|---------|--|
| A à T. | Connecteurs                   | I.A.D.  | Interrupteur - Antivol -                       | P.R.    | Phare de recul                           |
| A.C.   | Allume-cigarettes             |         | Commande de démarrage                          | Pr.     | Projecteur                               |
| Al.    | Allumeur avec condensateur    | I.Cli.  | Inverseur des clignotants                      | P.T.    | Prise de thermomètre d'eau               |
| Alt.   | Alternateur                   | I.E.C.  | Interrupteur d'éclairage de coffre             | R.A.L.  | Relais d'avertisseur lumineux            |
| Av.    | Avertisseur                   |         |  | R.Bie.  | Robinet de batterie                      |
| Bie.   | Batterie                      | I.E.V.  | Interrupteur d'essuie-vitre à 2 vitesses       | R.L.F.  | Réservoir de liquide de freinage         |
| Bo.    | Bobine d'allumage             |         |  | Rég.    | Régulateur                               |
| C.A.   | Commutateur d'avertisseurs    | I.F.S.  | Inverseur de feux de stationnement             | Rh.     | Rhéostat d'éclairage du tableau          |
| C.Cli. | Central de clignotement       |         |  | Rh.V.C. | Rhéostat de ventilateur de climatisation |
| Com.   | Commutateur d'éclairage       | I.P.AV. | Interrupteur de porte AV.                      | T.Cli.  | Témoin des clignotants                   |
| Dém.   | Démarrreur à solénoïde        | I.P.AR. | Interrupteur de porte AR.                      | T.H.    | Témoin de pression d'huile               |
| E.C.   | Eclairage de coffre           | I.P.R.  | Interrupteur de phares de recul                | T.Ph.   | Témoin des phares                        |
| E.I.D. | Eclairage intérieur droit     | I.S.    | Interrupteur de stops                          | T.S.    | Témoin de starter                        |
| E.I.G. | Eclairage intérieur gauche    | I.T.S.  | Interrupteur de témoin de starter              | T.S.F.  | Témoin de sécurité de freinage           |
| E.P.P. | Eclairage de plaque de police |         |  | Th.E.   | Thermomètre d'eau                        |
| E.V.   | Essuie-vitre à 2 vitesses     | J.R.    | Récepteur de jauge                             | Th.V.D. | Thermo-contact de ventilateur débrayable |
| F.1    | Fusible 5 Ampères             | J.Tr.   | Transmetteur de jauge                          | V. Cl.  | Ventilateur de climatisation             |
| F.2    | Fusible 10 Ampères            | L.E.    | Lampe d'éclairage du tableau                   | V.D.    | Ventilateur débrayable                   |
| F.3    | Fusible 10 Ampères            | M.      | Mise à la masse                                | + A.C.  | Alimentation après-contact               |
| F.4    | Fusible 10 Ampères            | M.C.H.  | Mano-contact d'huile                           | + P.    | Alimentation permanente                  |
| F.5    | Fusible 10 Ampères            | P.E.V.  | Pédale interrupteur d'essuie-vitre, lave-vitre |         |  |
| F.S.   | Feu de stationnement          | P.F.    | Plaquette de frein                             |         |  |

**EXTRAIT DES CONDITIONS GÉNÉRALES DE VENTE**

**1° Modèles** — Les tarifs et la publicité sous quelque forme que ce soit, non plus que les véhicules exposés ne peuvent être considérés comme une offre ferme des modèles du constructeur ; celui-ci se réserve d'apporter à sa construction toutes modifications qu'il jugerait opportunes, sans obligation d'appliquer ces modifications aux véhicules précédemment livrés ou en commande.

Printed in France

peugeot504.info

peugeot504.info

504 Français 1<sup>e</sup>

N° 1201

6-68 - 30