

peugeot504.info

504

Automatique

instructieboekje

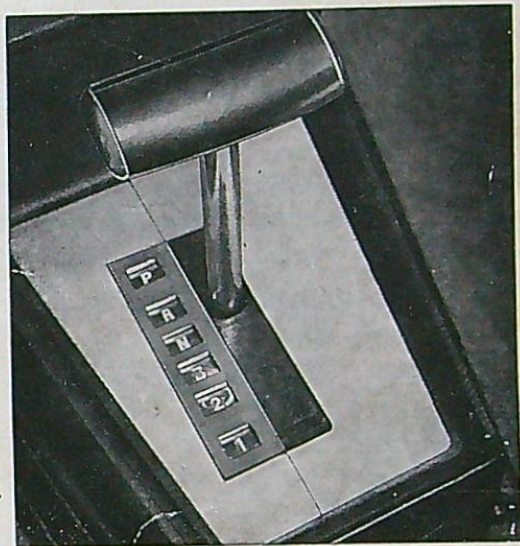

Dit boekje, dat alleen de bijzonderheden behandelt van de automobielen voorzien van de AUTOMATISCHE ZF versnellingsbak, dient te zamen met het 504 instructieboekje gebruikt te worden.

AFSTELLINGEN

Wij raden dringend af zelf de diverse afstellingen betreffende de versnellingsbak en zijn bedieningsmechanisme (stangetjes - gaskabel - carburateur) te verrichten.

Alleen de concessionaires of agenten van ons merk mogen deze werkzaamheden uitvoeren.

VOORWOORD

Deze 504 is uitgerust met een automatische ZF versnellingsbak met 3 overbrengingsverhoudingen en met een koppelvormer, vervaardigd door de ZAHNRADFABRIK te FRIEDRICHSHAVEN.

Teneinde snel vertrouwd te raken met het rijden in deze wagen, die noch koppelingspedaal noch een versnellingshandle heeft en opdat u zo veel mogelijk plezier van hem zult hebben, raden wij u aan dit boekje aandachtig door te nemen.

inhoud

Voorwoord	3
-----------------	---

GEBRUIKSVOORSCHRIFTEN

Bedieningsmogelijkheden	5
-------------------------------	---

Keuze van de mogelijkheden

- Keuze door middel van de handel	7
- Keuze door middel van het gaspedaal	11
- Schakelmomenten	13

HET RIJDEN

Starten	16
Stilstaan en wegrijden op een helling	17
Wegrijden bij koud weer	17
Parkeermanoeuvres	17
Bijzondere gevallen	18
Trekken van een aanhanger	18
Te vermijden handelingen	19

ONDERHOUD

Controlebeurt na de eerste 1000 km	21
Controle van het olieniveau	22
Olieerversen	23

AFSTELLINGEN	2
--------------------	---

BEDIENINGSMOGELIJKHEDEN

PARKEREN

Bak in de neutrale stand
Blokking van de achterwielen

ACHTERUIT

NEUTRAAL

Bak in de neutrale stand
Achterwielen niet geblokkeerd



3

3 overbrengings verhoudingen
Normaal, volkomen automatisch rijden
Voor in de stad en op de buitenweg
Grootst mogelijke zuinigheid

2

2 overbrengings verhoudingen
Vergrendeling in de 2e.
Geen 3e versnelling - Sportief rijden
Voor bochtige en heuvelachtige wegen.
Grote trekkracht

1

1 overbrengings verhoudingen
Vergrendeling in de 1e
Geen 2e en 3e versnelling
Voor in de bergen
Efficiënte motorrem

gebruiksvoorschriften



KEUZE VAN DE VERSCHILLENDE MOGELIJKHEDEN

Keuze door middel van de handel

De stand van de selectorhandel, die zich op de tunnel bevindt, kan men aflezen op een wijzerschaal (verlicht indien de stadslichten branden).

Standen :

P - PARKEREN

De bak staat in de neutrale stand; de achterwielen worden door een mechanische vergrendeling in de bak geblokkeerd.

DE MOTOR KAN GESTART WORDEN.

R - ACHTERUIT

De motor drijft de wagen in de achteruit aan.

N - NEUTRAAL

De bak staat in de neutrale stand, maar de achterwielen worden niet geblokkeerd.

DE MOTOR KAN GESTART WORDEN.

Om de handel van N naar R of P en van P naar R te verplaatsen, dient men de handgreep in te drukken, teneinde de vergrendeling op te heffen.

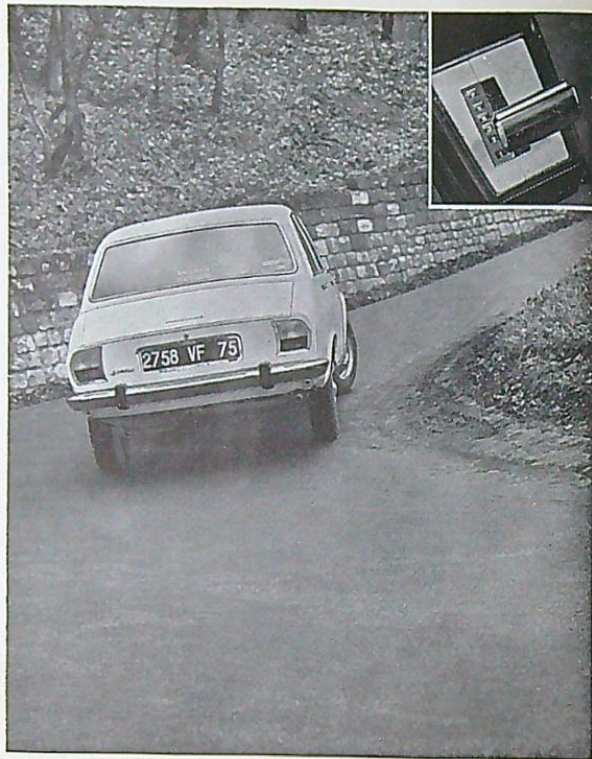

3 - AUTOMATISCH

De motor drijft de wagen in voorwaartse richting aan.

Bij deze stand past de overbrengingsverhouding zich aan de normale rijomstandigheden aan, waarbij niet het uiterste van de auto gevergd wordt, zoals in het stadsverkeer, op autowegen, op niet al te heuvelachtige buitenwegen, bij sneeuw en ijzel, behalve op een steile helling.

HET WEGRIJDEN GESCHIEDT IN DE 1e VERSNELLING, waarna automatisch van de 2e naar de 3e overgeschakeld wordt; de schakelmomenten zijn daarbij afhankelijk van de stand van het gaspedaal en de snelheid van de wagen.

Met deze nieuwe uitbreiding van de mogelijkheden wordt tegemoet gekomen aan iedere rijstijl en moment van inschakelen (b.v. : wegrijden in de 1e → optrekken → overschakelen naar de 2e → optrekken → overschakelen naar de 3e versnelling).

Voorbeelden:

3

1 → 2 → 3 — 3 → 2 → 1

of

3 → 2 → 3 — 3 → 1 → 2 → 3

2 - VERGREDELING IN DE 2

De motor drijft de wagen in voorwaartse richting aan.

Er wordt alleen geschakeld van de 1e → 2e en van de 2e → 1e. Het wegrijden geschiedt op dezelfde wijze als in stand 3, het opschakelen van de versnellingen geschiedt automatisch, maar het inschakelen van de 2e → 3e vindt niet plaats.

Wanneer men evenwel de 2e versnelling inschakelen wil vanuit de 3e versnelling bij hoge snelheid, dan zal het inschakelen van de 3e → 2e pas plaatsvinden bij een snelheid van ± 115 km/u om de motor niet over te belasten (hydraulische beveiliging).

De stand in de 2e versnelling wordt gebruikt voor bochtige en hellende wegen en in alle gevallen waarbij een goede trekkracht of een efficiënte motorrem nodig is zonder dat de 3e versnelling ingeschakeld wordt.

1 - VERGREDELING IN DE 1

De motor drijft de wagen in voorwaartse richting aan.

Het wegrijden geschiedt allen in de 1e versnelling, het overschakelen van de 1e → 2e en van de 2e → 3e vindt niet plaats.

Wanneer de 1e versnelling ingeschakeld wordt vanuit de 3e en de 4e versnelling, zal het overschakelen van de 3e → 2e en van de 2e → 1e pas plaatsvinden wanneer de snelheid van de wagen de motor niet kan overbelasten:

3e → 2e bij ± 115 km/u

2e → 1e bij ± 69 km/u

(hydraulische beveiliging)

- Vermijd het inschakelen van de 1e versnelling vanuit de 2e wanneer de wagen gebruikt wordt op beijzede of besneeuwde wegen.

Geheel automatisch, zowel bij het gasgeven als bij het gas terugnemen.

Snelle rijstijl, half-automatisch, waarbij de bestuurder de bakzelf met de hand kan schakelen, zonder dat een koppeling gebruikt hoeft te worden.

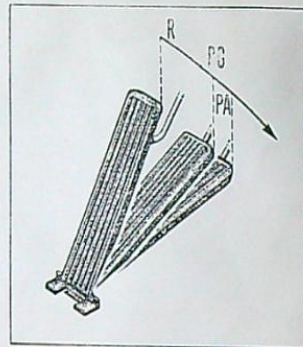
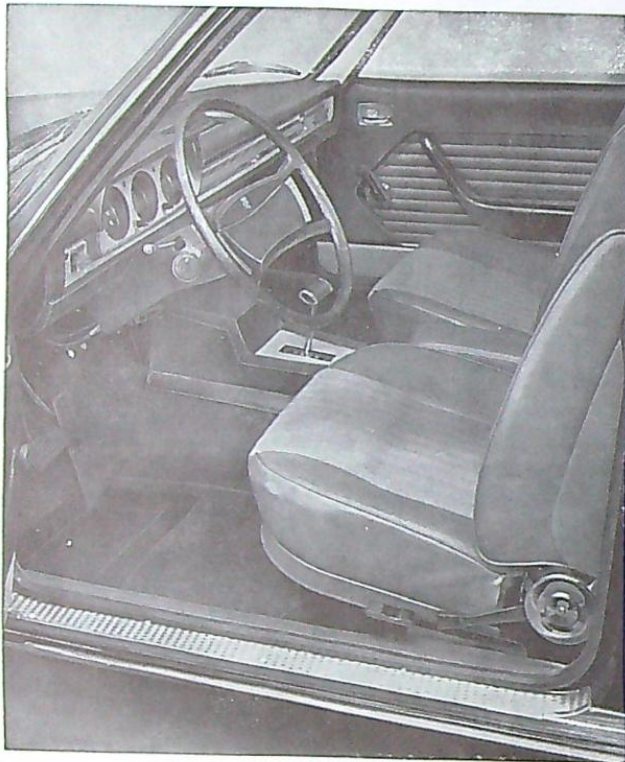

Keuze door middel van het gaspedaal : z.g. Kick-down.





Indien het gaspedaal geheel ingetrapt wordt, kan men na het bereiken van de volgas-stand het pedaal nog iets verder intrappen. Dit noemt men de KICK-DOWN.

Door deze kick-down worden de rijmogelijkheden, die met de selectorhandel gekozen kunnen worden, nog meer uitgebreid.

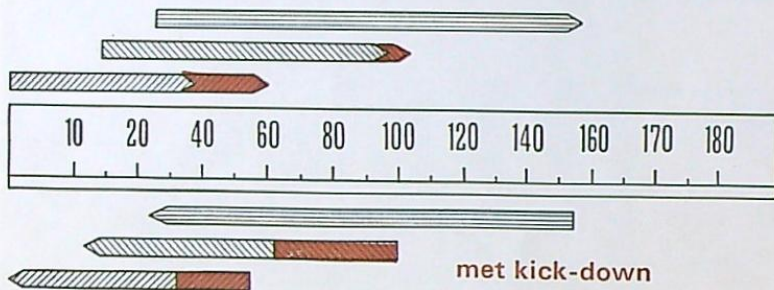
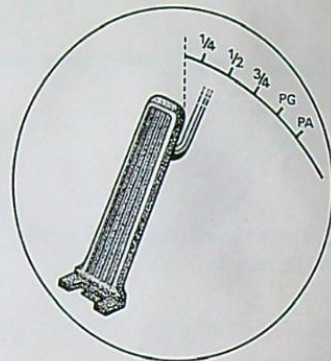
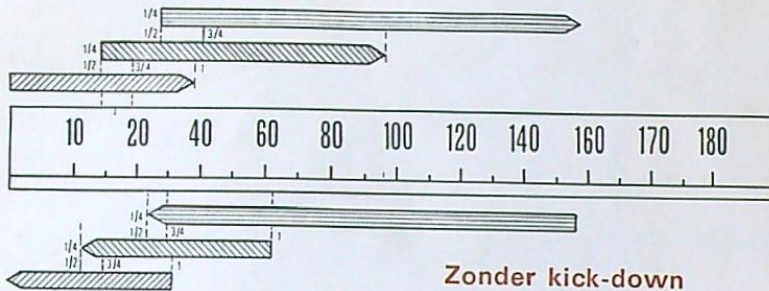
Het intrappen van het gaspedaal in de kick-down stand veroorzaakt of het terugschakelen op een lagere versnelling of het langer ingeschakeld blijven van de ingeschakelde versnelling.

Door de kick-down beschikt men over een flitsende acceleratie, waarbij alle mogelijkheden van de motor gebruikt worden. Bovendien kan men ook in de 3 automatische versnelling snel optrekken.







-  1e versn.
-  2e versn.
-  3e versn.
-  1e met Kick-down
-  2e met Kick-down

SCHAKELMOMENTEN**Stand 3 - Automatisch**

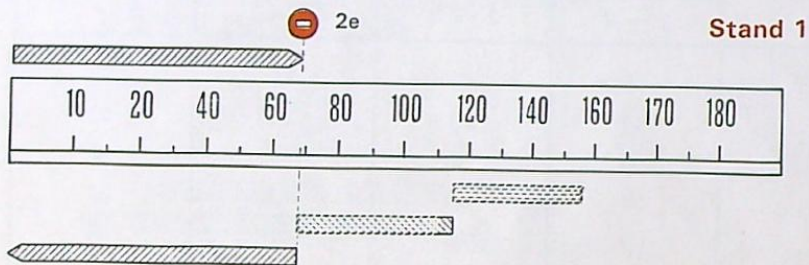
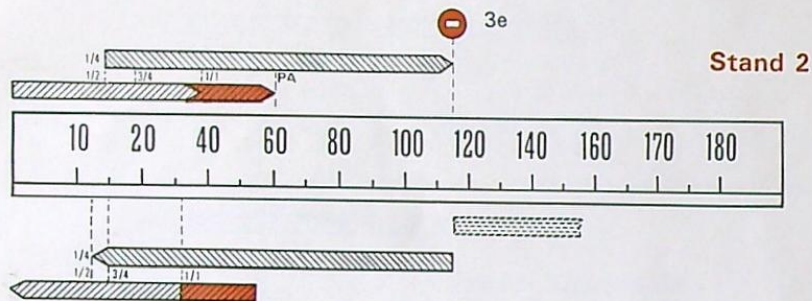
- De schakelmomenten zijn variabel en afhankelijk van de stand van het gaspedaal.
- Het weggrijden geschiedt in de 1e versnelling.

Stand van het gaspedaal	STAND 3 (snelheden in km/u)			
	1 → 2	2 → 3	3 → 2	2 → 1
1/4 slag	14	27	24	12
1/2 slag	14	27	24	12
3/4 slag	18	40	30	15
1/1 volgas	39	96	62	32
Kick-down	60	103	100	55



-  1e versn.
-  2e versn.
-  3e versn.
-  1e met Kick-down

Stand 2 - Vergrendeling in de 2

- Het wegrijden geschiedt in de 1e versnelling.
- De 3e versnelling wordt niet ingeschakeld.
- Overschakeling van 2 → 1, 1 → 2 zoals in de 3- stand.
- De schakelmomenten zijn variabel en afhankelijk van de stand van het gaspedaal.
- Indien bij volle snelheid de selectorhandel in stand 2 gezet zou worden (3 naar 2), verhindert een beveiligingsmechanisme het inschakelen van de 2e versnelling waarbij het « over de kop draaien » van de motor vermeden wordt. De 2e versnelling zal bij gas minderen pas bij de 115 km/u ingeschakeld worden.

Stand 1 - Vergrendeling in de 1

- Noch de 3e, noch de 2e versnelling wordt ingeschakeld.
- Hetzelfde beveiligingsmechanisme, hierboven genoemd, voorkomt onverhoopt inschakelen van stand 1 bij volle snelheid. Bij gas minderen wordt de 1e versnelling bij 69 km/u ingeschakeld.
- Vermijdt het inschakelen van de 1e versnelling vanuit de 2e wanneer de wagen gebruikt wordt op beijzede of besneeuwde wegen.

Stand van het gaspedaal	Snelheden in km/u			
	Stand 2			Stand 1
	1 → 2	2 → 1	3 → 2	2 → 1
1/4 slag	14	12	} 115 }	} 69 }
1/2 slag	14	12		
3/4 slag	18	15		
1/1 vol gas	39	32		
Kick-down	60	55		

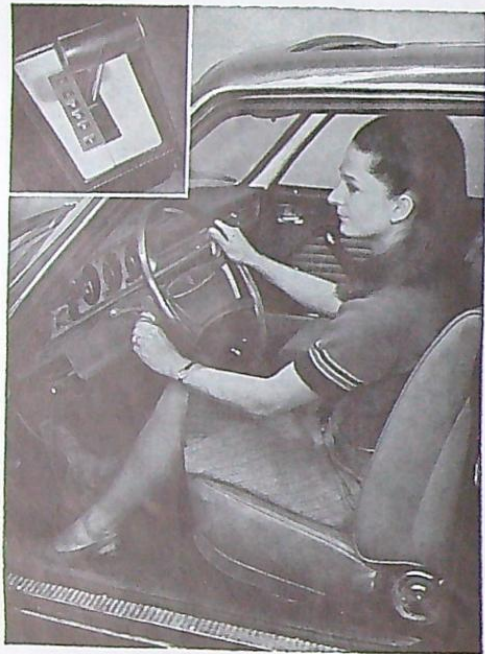

STARTEN

- Plaats de selectorhandel in de N-stand.
- Start de motor.
- Houdt, als de motor loopt, uw voet op het rempedaal, opdat de wagen niet langzaam wegrijdt.
- Plaats de selectorhandel in 3 (of 2 of 1) al naar gelang de omstandigheden, geef echter geen gas.
- Indien de weg vlak is, laat men langzaam het rempedaal los, waardoor de wagen langzaam wegrijdt. Dit langzame wegrijden maakt dat de wagen met gebruikmaking van de voetrem tijdens parkeermanoeuvres zeer gemakkelijk te besturen is.
- Geef veel of weinig gas, al naar gelang de gewenste rijstijl.
- De versnellingen worden nu automatisch ingeschakeld, bij een laag of hoog toerental, al naar gelang de gekozen selectorstand en de stand van het gaspedaal.
- Om te stoppen laat men het gaspedaal los en remt men bij (de motor slaat niet af).

STILSTAAN EN WEGRIJDEN OP EEN HELLING

In geval van een stop op een flauwe helling zal de wagen in één van de standen 1, 2 of 3 en zolang de motor draait, niet langzaam achteruit kunnen rijden.

Zonder gebruik te maken van de hand- of voetrem geniet men bij het rijden in steden met hellende straten van een rijcomfort, dat met een normale versnellingsbak niet te bereiken is.

STARTEN BIJ KOUD WEER

Laat de motor stationair draaien, de choke half uitgetrokken, de handrem aangetrokken en de selectorhandel in de N-stand.

Indien de motor bij het weggrijden in de 3-stand afslaat, plaatse men de selector in de 1, zolang de olie in de motor en in de bak nog niet warm is. Laat de motor niet « razen ».

PARKEERMANOEUVRES

Met de automatische versnellingsbak kan men parkeren « op de centimeter ». Door de slip van de koppelvormer « kruipt » de wagen, indien men geen gas geeft, al naar gelang de stand naar voren of naar achteren, zodat men alleen maar hoeft bij te remmen.



BIJZONDERE GEVALLEN

Bij moeilijke omstandigheden (lastige bocht, passeren van een vrachtwagen, snelle acceleratie, etc.) kan men de werking van de automatische versnellingsbak beïnvloeden met de kick-down stand van het gaspedaal (zie blz. 7) of, indien de selectorhandel in de 3-stand staat, door de stand 2 in te schakelen; aldus wordt sneller accelereren mogelijk en kan men ook beter gebruik maken van de remmende werking van de motor.



HET TREKKEN VAN EEN CARAVAN OF VAN EEN BOOTTRAILER

Het trekken van een caravan of van een boottrailer is alleen toegestaan indien men het maximum aanhangergewicht van 1100 kg niet overschrijdt en een olietemperatuurmeter op het dashboard laat monteren.

Met aanhanger mag men niet harder dan 80 km/u rijden.

De olietemperatuur mag niet boven de 130 °C komen.

HET SLEPEN VAN DE WAGEN

Indien de wagen gesleept zou moeten worden, dient men de selectorhandel in de N-stand te zetten. Rijdt in zo'n geval niet harder dan 50 km/u en geen grotere afstanden dan 40 km.

Indien de wagen over een afstand langer dan 40 km gesleept moet worden, dient men 1 liter DEXRON B10... olie boven het normale peil bij te vullen.

Na reparatie van de wagen dient het niveau van de versnellingsbak echter beslist weer op het normale peil gebracht te worden.

Het starten van de motor door de wagen aan te duwen of te slepen is niet mogelijk.

Opmerking : In het geval van olie lekkage van de versnellingsbak door een beschadiging van het carter, wordt aanbevolen om de wagen te slepen met vrijdragende achterwielen om vernieling van het inwendige mechanisme te vermijden.

TE VERMIJDEN HANDELINGEN

De standen Pen R mogen pas ingeschakeld worden wanneer de wagen geheel stil staat; tijdens het rijden kunt u echter wel van 3 naar 2 en naar 1 en omgekeerd gaan.

Om de selectorhandel vanuit N naar R of P en van P naar R te verplaatsen, moet de handgreep ingedrukt worden om de vergrendeling los te kunnen maken.



BELANGRIJK

- Bij het parkeren met de wielen tegen een stoep:and dient men, alvorens de **P**-stand in te schakelen, eerst de handel in de **N**-stand te zetten zonder te remmen, zodat eventueel ingedrukte banden de gelegenheid krijgen hun normale vorm weer in te nemen.
- Bij het stilstaan op een helling met draaiende motor in de **3**, **2** of **1**-stand, dient men alvorens eventueel uit te stappen de handrem aan te trekken, daar de koppelvormer niet meer werkt indien de motor afgezet wordt en de auto dus achteruit zou kunnen lopen.

GEEF NOOIT GAS, INDIEN DE SELECTORHANDEL IN DE STANDEN 3, 2, 1 OF R STAAT EN DE HANDREM AANGETROKKEN IS OF DE VOETREM BEDIEND WORDT.

MIJDT OP GEIJZELDE EN BESNEEUWDE WEGEN VAN 2 → 1 TE SCHAKELEN.

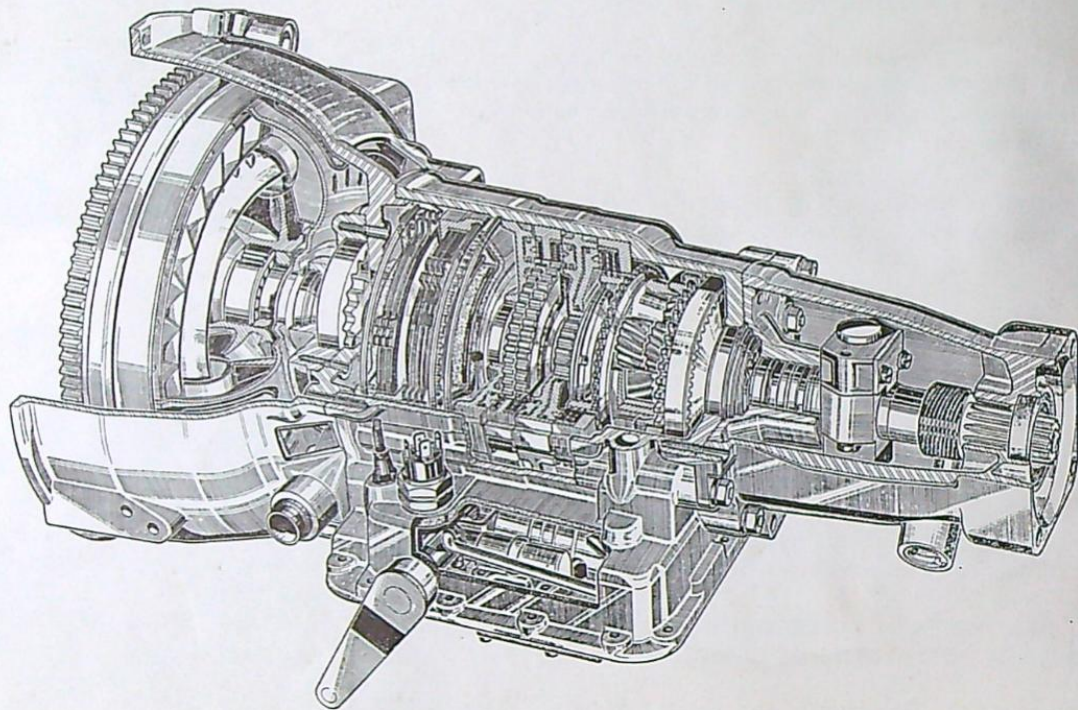

EERSTE 1 000 KM SERVICE-BEURT

De servicebeurt, aangeboden na de levering van elke nieuwe Peugeot is verplicht.

Zij moet door officiële Peugeot-agent worden verricht tussen 1 000 en 1 200 km, binnen een termijn van drie maanden na datum van aflevering.

De garantiekaart, die u nodig heeft voor deze controlebeurt, wordt bij de aflevering van de nieuwe wagen afgegeven.

Voor het doen verrichten van de service-beurt, gelieve u zich te wenden tot de Peugeot-agent, die de wagen heeft verkocht, of, indien zulks onmogelijk mocht zijn, tot één der andere officiële Peugeot-agenten.

Voor de service-beurt zal men de wagen gewoonlijk een dag moeten missen.

Evenals de andere organen mogen de versnellingsbak en de koppelomvormer uitsluitend gesmeerd worden met

ESSO AUTOMATIC TRANSMISSION FLUID TYPE DEXRON B 10 696*

* Deze aanduiding geldt alleen in Frankrijk. In andere landen kan dit nummer anders luiden. Gebruik dan DEXRON B 10...

CONTROLE VAN HET OLIELEVEL VAN DE VERSNELLINGSBAK

Elke 1 000 km

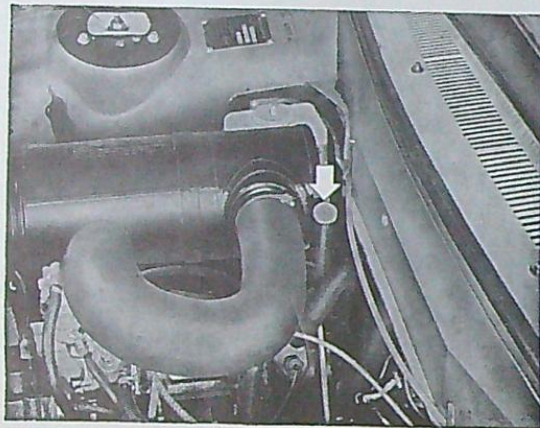

a - Aan de volgende voorwaarden moet voldaan zijn :

- de versnellingsbakolie moet warm zijn
- de motor moet stationair draaien en op werkteemperatuur zijn
- de selectorhandel in de N-stand
- de wagen moet leeg zijn en op een vlakke vloer geplaatst zijn
- de handrem dient aangetrokken te zijn.

b - Eigenlijke controle :

- neem de peilstok uit de houder
- maak hem schoon met een niet- pluizende doek
- controleer het olieniveau : dit dient zich te bevinden tussen de bovenste merkstreep (M) en de onderste merkstreep (m). Zonodig dient men olie bij te vullen of af te tappen om het gewenste niveau te verkrijgen.

N.B. : Het verschil tussen de 2 merkstrepen komt overeen met ongeveer 0,6 l.

MINI = 4,6 liter

MAXI = 5,2 liter

Om het weer op zijn plaats brengen van de peilstok te vergemakkelijken, dient men de platte kant evenwijdig aan het dashboard te houden.

OLIE VERVERSEN

Na de eerste 1000 km, na de eerste 5000 km en vervolgens om de 15000 km of elke 12 maanden

a - Voorwaarden, waaraan voldaan moet zijn :

- de versnellingsbakolie moet warm zijn
- afgezette motor (maar wel op werktemperatuur)
- keuzehandle in de N stand
- de wagen moet leeg zijn en op een vlakke vloer geplaatst zijn
- de handrem dient aangetrokken te zijn

b - Benodigd materiaal :

- een maatglas 1
- een metalen trechter 2
- een niet-pluizende schone doek

c - Werkwijze :

- verwijder de aftapplug 3 van de bak
- laat de olie goed uitlopen, alvorens de stop weer te monteren
- giet eerst 2 liter verse olie in het maatglas

ESSO AUTOMATIC TRANSMISSION FLUID TYPE DEXRON B 10 696

- giet de olie in de trechter, die in de vulpijp gestoken is
- laat de motor stationair draaien
- controleer het niveau met de peilstok
- vul olie bij, totdat het niveau op mini (m) staat
- maak een snelle proefrit van enkele kilometers
- controleer het olieniveau. Zonodig dient men olie bij te vullen of af te tappen om het gewenste niveau (M) te verkrijgen
- controleer of de aftapplug niet lekt.

NOTA - HET AANTAL OP TE VANGEN LITERS BIJ HET AFTAPPEN BEDRAAGT 2 LITER. (Gelijke hoeveelheid nieuwe olie toevoegen).

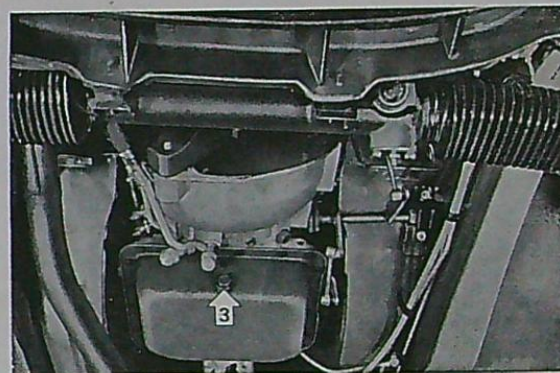

peugeot504.info

PEUGEOT
Automatique

504 ZF Néerlandais 4*

Printed in France
L'IMPRIMERIE MODERNE - NANTES

07-78-79.53 (9/11)