

peugeot504.info

# notice d'utilisation

bedienungsanleitung  
libretto manutenzione  
instructieboekje

 **PEUGEOT 504**  
PICK-UP - CHASSIS - CABINE

LUBRIFIANTS HOMOLOGUÉS ET RECOMMANDÉS  
 ZUGELASSENE UND EMPFOHLENE SCHMIERMITTEL  
 LUBRIFICANTI OMOLOGATI E RACCOMANDATI  
 GOEDGEKEURDE EN AANBEVOLEN SMEERMIDDELEN

ORGANES TEILE ORGANI ONDERDELEN	APPELLATIONS COMMERCIALES HANDELSBEZEICHNUNGEN DENOMINAZIONI COMMERCIALI HANDELSMERK		NIVEAU DE QUALITÉ QUALITÄTSNIVEAU LIVELLO DI QUALITÀ KWALITEITSEISEN	
			API	CCMC
Moteur (essence) Boîte de vitesses mécanique <i>Motor (benzin)</i> <i>Mechanische Getriebe</i> Motore (benzina) Cambio di velocità meccanico <i>Motor (benzine)</i> <i>Versnellingsbak handbediend</i>	 Esso Super Oil 10 W-40	 Shell SUPER 200 10 W-40	SF/CC	46152 B
Pont AR à glissement limité <i>Hinterachsgetriebe mit begrenztem Schlupf</i> Ponte Post a slittamento limitato <i>Achterbrug met begrensd slipdifferentieel</i>	ESSO GEAR OIL LSA 90	SHELL GEAR GL 90	GL5	—
Graisseurs - Bornes de batterie <i>Schmiervorrichtung - Batterieklemmen</i> Ingrassatori - Morsetti della batteria <i>Smeernippel - Accuklemmen</i>	ESSO MULTI-PURPOSE 47 46 ou ESSO MULTI-PURPOSE GREASE	SHELL RETINAX A	—	—



# 504

V01 - V51 - V20 - V40

V01/1 - V51/1 - V20/1 - V40/1

Cette notice regroupe les particularités des moteurs Essence et Diesel.

Les textes imprimés sur fond rose traitent exclusivement des organes spécifiques Diesel.

La principale consigne d'entretien des moteurs Diesel est la PROPRETÉ dont dépend la longévité du moteur et de son équipement d'injection.

In dieser Betriebsanleitung sind die Besonderheiten von Benzin- und Dieselmotoren zusammengefasst.

Die auf rosefarbenem Grund gedruckten Texte behandeln ausschliesslich die speziellen Diesel-Aggregate.

Die wichtigste Wartungsvorschrift für Dieselmotoren ist SAUBERKEIT. Hiervon hängt die Lebensdauer des Motors und seiner Einspritzanlage ab.

Questo libretto raggruppa le particolarità dei motori a benzina e Diesel.

I testi stampati su fondo rosa trattano esclusivamente degli organi specifici Diesel.

La principale norma di manutenzione dei motori Diesel è la PULIZIA, da questa dipende la longevità del motore e del suo impianto d'iniezione.

Dit boekje behandelt de bijzonderheden van de Benzine- en de Dieselmotoren.

De teksten op een rose ondergrond betreffen uitsluitend de specifieke Dieselsonderdelen.

Bij het onderhoud van Dieselmotoren is REINHEID een van de belangrijkste punten; de levensduur van de motor en van de inspuitaapparaatuur is ervan afhankelijk.

UTILISATION

ENTRETIEN

BEDIENUNG

WARTUNG

USO

MANUTENZIONE

BEDIENING

ONDERHOUD

[peugeot504.info](http://peugeot504.info)





<b>CONDUITE</b>	7
Clés-Carburant-Antivol-Portes	8
Planche de bord	11
Mise en marche (essence)	13
Mise en marche (diesel)	15
Tableau de bord	17
Contrôle de marche (essence)	18-19
Contrôle de marche (diesel)	20-21
Changement de vitesse	22
<b>ÉQUIPEMENTS</b>	23
Banquette - Ceintures de sécurité	25
Eclairage extérieur	27
Essuie-vitre / Lave-vitre	27
Clignotants - Cendrier	28
Éclairage intérieur - Frein de stationnement - Rétroviseur	29
Ventilation - Chauffage	30-31
Capot - Hayon	32-35
Signalisation	36
<b>CONSEILS PRATIQUES</b>	37
Fusibles	38
Projecteurs	39
Roue	40
Batterie - Alternateur	41
Remorquage - Temps de gel	42
Combustible (anti-figeant Diesel)	43
Arrêt du moteur - Amorçage des circuits (Diesel)	45
Pompe d'injection - injecteurs (Diesel)	46
<b>ENTRETIEN - CARACTÉRISTIQUES</b>	47
Entretien mécanique	49 à 59
Circuit de refroidissement	
- essence	61
- diesel	63
Entretien carrosserie	64-65
Réglage	67
Caractéristiques	68 à 81
Identification	83
Contrôle avant départ	85

## INDEX ALPHABÉTIQUE

<b>A</b>	- Allumage (réglage)	67	<b>D</b>	- Dégivrage - Desembuage	31	<b>P</b>	- Planche de bord	11
	- Alternateur	41		- Démarrage	13-15		- Pneumatiques - Pressions	74-78
	- Antigél	42					- Pont AR	54
	- Antivol	9					- Pompe à vide (Diesel)	54
	- Amorçage des circuits (Diesel)	45	<b>E</b>	- Eau - température	19-21		- Porte	9
	- Appel de phares	27		- refroidissement	61-63		- Précautions avant départ	85
	- Arrêt du moteur (diesel)	45		- Éclairage intérieur	29		- Précautions hivernales	42
<b>B</b>	- Baladeuse	41		- Ecran de calandre	42		- Projecteurs - réglages	39
	- Banquette	25		- Entretien	47		- lampes (remplacement)	39
	- Batterie - charge	41		- Equipements	23			
	- entretien	57		- Essuie-vitre / Lave-vitre	27	<b>R</b>	- Radiateur	61-63
	- Boîte de vitesses	54	<b>F</b>	- Filtre à air	57		- Ralenti (réglage)	67
	- Bougies	67-74		- Filtre à combustible (Diesel)	55		- Refroidissement (circuit)	61-63
<b>C</b>	- Capacités des organes	80-81		- Filtre à huile	51-53		- Réglages	67
	- Capot	33		- Freins - témoin	18-20		- Remorquage du véhicule	42
	- Caractéristiques	68 à 81		- réservoir liquide	57		- Remplissage carburant	8
	- Carburant - remplissage	9		- Frein de stationnement	29		- Rétroviseurs	29
	- Carrosserie - entretien	64-65		- Fusibles	38		- Rodage	22
	- Ceintures de sécurité	25					- Roue (remplacement)	40
	- Cendrier	28	<b>G</b>	- Gel	42	<b>S</b>	- Signalisation	36
	- Changement de vitesse	22		- Graissage	59	<b>T</b>	- Tableau de bord	17
	- Chauffage	31	<b>H</b>	- Hayon	33-35	<b>V</b>	- Ventilation - Chauffage	30-31
	- Clés	9		- Huile moteur	51-53		- Vitesses (rodage)	22
	- Clignotants	28						
	- Combustible		<b>I</b>	- Identification	83			
	- (anti-figeant diesel)	43		- Injecteurs (Diesel)	46			
	- Commutateur d'éclairage	27	<b>M</b>	- Mise en marche (essence)	13			
	- Conduite	7		- Mise en marche (diesel)	15			
	- Conseils pratiques	37		- Moteur - huile	51-53			
	- Contrôle avant départ	85						
	- Contrôle de marche (essence)	18						
	- Contrôle de marche (diesel)	20						
	- Côtes caractéristiques	68 à 70						
	- Courroies	54						
	- Cric	40						
	- Culbuteurs	67						

Les illustrations concernent d'une part le modèle de base et d'autre part, les particularités principales des autres modèles selon leurs destinations.

Le constructeur se réserve le droit d'apporter des modifications à sa production, sans pour cela, être tenu de mettre à jour la présente notice.



# peugeot504.info

## INHALTSVERZEICHNIS

<b>BEDIENUNG</b>	7
Schlüssel - Kraftstoff - Lenk - Zünd - Anlassschloss - Türen	8
Armaturenbrett	11
Anlassen (Benzin)	13
Anlassen (Diesel)	15
Armaturentafel	17
Betriebskontrolle (Benzin)	18-19
Betriebskontrolle (Diesel)	20-21
Schaltung	22
<b>AUSSTATTUNG</b>	23
Vordersitze - Sicherheitsgurte	25
Lichtschalter - Scheibenwischer - Scheibenwaschanlage	27
Blinklichter - Aschenbecher	28
Innenbeleuchtung - Handbremse	
Rückspiegel	29
Heizung - Belüftung	30-31
Motorhaube - Heckklappe	32-35
Beleuchtung	36
<b>PRAKTISCHE RATSCHÄGE</b>	37
Sicherungen	38
Scheinwerfer	39
Radwechsel	40
Batterie - Lichtmaschine	41
Abschleppen - Bei Frost	42
Diesel-Kraftstoffschutz (Anti-Stock-Mittel)	43
Abstellen des Motors Entlüften der Kraftstoffanlage (Diesel)	45
Einspritzpumpe - Einspritzdüsen (Diesel)	46
<b>WARTUNG - TECHNISCHE DATEN</b>	47
Wartung Fahrwerk	49-59
Kühlsystem: - essence	61
- diesel	63
Wartung Karosserie	64-65
Einstellungen	67
Technische Daten	68 bis 81
Fahrzeugdaten	83
Vor Reiseantritt	85

## STICHWORTVERZEICHNIS

<b>A</b> - Abschleppen	42	<b>I</b> - Innenbeleuchtung	29	<b>S</b> - Schaltung	22
Abstellen des Motors (Diesel)	45			Scheibenwischer / - waschanlage	27
Anlassen (Benzin)	13	<b>K</b> - Karosserie - Wartung	64-65	Scheinwerfer - Einstellung	39
Anlassen (Diesel)	15	Keilriemen	54	Lampen (Austausch)	39
Anti-Stock-Mittel (Kraftstoff- schutz Diesel)	43	Kipphebel	67	Schlüssel	9
Armaturenbrett	11	Kraftstoff	9	Schmierung	59
Armaturentafel	17	Kraftstofffilter (diesel)	55	Sicherheitsgurte	25
Aschenbecher	28	Kühler	61-63	Sicherungen	38
Ausstattung	23	Kühlermaske	42	Signalhorn	28
		Kühlwasser - Kühlsystem	61-63	Sitzbank	25
<b>B</b> - Batterie -Ladung	39	Temperatur	19-21		
Wartung	57			<b>T</b> - Technische Daten	68-81
Bedienung	7	<b>L</b> - Leerlauf (Einstellung)	67	Türen	9
Beleuchtung	36	Lenkschloss	9		
Betriebskontrolle (Benzin)	18-19	Lichthupe	28	<b>V</b> - Vakuumpumpe (diesel)	54
Betriebskontrolle (Diesel)	20-21	Lichtmaschine	41	Vor Reiseantritt	85
Blinklichter	28	Lichtschalter	27		
Bremsen - Flüssigkeitsbehälter	57	Lüftung	30-31	<b>W</b> - Wagenheber	40
Kontrolleuchte	18-20	Luftfilter	57	Wartung	47
				Wechselgetriebe	54
<b>D</b> - Defroster	31				
		<b>M</b> - Motorhaube	33	<b>Z</b> - Zündkerzen	67-74
<b>E</b> - Einfahren	22	Motoröl	51-53	Zündung (Einstellung)	67
Einstellungen	67				
Entlüften der Kraftstoffanlage (Diesel)	45	<b>O</b> - Ölfilter	51-53		
				<b>P</b> - Praktische Ratschläge	37
<b>F</b> - Fahrzeugabmessungen	68-70				
Fahrzeugdaten	83			<b>R</b> - Radwechsel	40
Frostschutz	42			Reifen - Luftdruck	74-78
Füllmengen	80-81			Rückspiegel	29
<b>H</b> - Handbremse	29				
Handlampe	41				
Heckklappe	33-35				
Heizung	31				
Hinterachsgetriebe	54				

Die Abbildungen betreffen das Grundmodell und die hauptsächlichlichen Besonderheiten der anderen Modelle je nach Bestimmungsland.

Der Hersteller behält sich das Recht vor, Konstruktionsänderungen vorzunehmen, die Angaben in dieser Betriebsanleitung sind deshalb unverbindlich.



<b>GUIDA</b>	7
Chiavi - Carburante - Antifurto - Porte	8
Plancia di bordo	11
Avviamento (benzina)	13
Avviamento (diesel)	15
Cruscotto	17
Controllo di marcia (essence)	18-19
Controllo di marcia (diesel)	20-21
Cambiamento delle velocità	22
<b>EQUIPAGGIAMENTI</b>	23
Sedili ANT - Cinture di sicurezza	25
Illuminazione esterna	27
Tergicristallo / Lavavetro	27
Lampeggiatori - Portacenere	28
Illuminazione interna-Freno a mano	
Retrovisore	29
Ventilazione - Riscaldamento	30-31
Cofano - Sportello POST	32-35
Segnalazione	36
<b>CONSIGLI PRATICI</b>	37
Fusibili	38
Proiettori	39
Ruote	40
Batteria - Alternatore	41
Traino - Gelo	42
Combustibile (additivo Diesel)	43
Arresto del motore (Diesel)	45
Pompa d'iniezione (Diesel)	46
<b>MANUTENZIONE - CARATTERISTICHE</b>	47
Manutenzione meccanica	49-59
Circuito di raffreddamento:	
- benzina	61
- diesel	63
Manutenzione carrozzeria	64-65
Regolazione	67
Caratteristiche	68-81
Identificazione	83
Controllo prima della partenza	85

**INDICE ALFABETICO**

<b>A</b> - Accensione - regolazione	67	<b>E</b> - Equipaggiamenti	23	<b>P</b> - Plancia di bordo	11
Acqua - temperatura	19-21			Pneumatici - pressioni	74-78
raffreddamento	61-63			Ponte POST	54
Alternatore	41			Portacenere	28
Antifurto	9	<b>F</b> - Filtro del combustibile (diesel)	55	Porte	9
Antigelo	42	Filtro dell'aria	57	Precauzioni invernali	42
Avvisatori acustici	28	Filtro dell'olio	51-53	Precauzioni prima della	
Avviamento (benzina)	13	Freni - spia	18-20	partenza	85
Avviamento (diesel)	15	Serbatoio del liquido	57	Proiettori - regolazione	39
		Freno a mano	29	Lampada (sostituzione)	39
		Fusibili	38		
<b>B</b> - Batteria - carica	41			<b>R</b> - Radiatore	61-63
manutenzione	57	<b>G</b> - Gelo	42	Raffreddamento - circuito	61-63
Bilancieri	67	Guida	7	Regolazioni	29
				Riempimento carburante	8
<b>C</b> - Cambio delle velocità	22			Riscaldamento	31
Cambio di velocità	54	<b>I</b> - Identificazione	83	Rodaggio	22
Candele	67-74	Illuminazione interna	29	Ruota (sostituzione)	40
Capacità degli organi	80-81	Iniettori (diesel)	46		
Caratteristiche	68-81			<b>S</b> - Sbrinamento -	
Carburante - riempimento	9			Disappannamento	31
Carrozzeria - manutenzione	64-65	<b>L</b> - Lampada portatile	41	Sedili ANT	25
Chiavi	9	Lampeggiamento	28	Segnalazione	36
Cinghie	54	Lampeggiatori	28	Schermo calandra	42
Cinture di sicurezza	25	Lubrificazione	59	Sportello POST	33-35
Cofano motore	33				
Controllo di marcia (diesel)	20	<b>M</b> - Manutenzione	13	<b>T</b> - Tergicristallo / lavavetro	27
Commutatore d'illuminazione	27	Messa in moto (benzina)	13	Traino veicolo	42
Consigli pratici	37	Messa in moto (diesel)	15		
Controllo di marcia (benzina)	18	Minimo - regolazione	67		
Controllo di marcia (diesel)	20	Motore - olio	51-53	<b>V</b> - Velocità - rodaggio	22
Cric	40			Ventilazione -	
Cruscotto	17	<b>D</b> - Dimensioni- Caratteristiche	68-70	riscaldamento	30-31
		<b>O</b> - Olio motore	51-53		

Le illustrazioni riguardano sia il modello di base che le particolarità principali degli altri modelli secondo le loro destinazioni.

Il costruttore si riserva il diritto di modificare la produzione senza peraltro dover aggiornare il presente opuscolo.



# peugeot504.info

## INHOUD

<b>BEDIENING</b>	7
Sleutels - Brandstof - Stuurslot	
Portieren	9
Dashboard	11
Starten van de motor (benzine)	13
Starten van de motor (diesel)	15
Instrumentenbord	17
Controle tijdens het rijden (benzine)	18-19
Controle tijdens het rijden (diesel)	20-21
Versnellingen	22
<b>UITRUSTING</b>	23
Voorbank - veiligheids gordels	25
Verlichting	27
Ruitewisser / ruitesproeier	27
Richtingaanwijzers-asbak	28
Binnenverlichting	29
Handrem - achteruitkijkspiegel	29
Ventilatie - verwarming	30-31
Motorkap - achterklep	32-35
Verlichting	36
<b>NUTTIGE WENKEN</b>	37
Zekeringen	38
Koplampen	39
Wiel (verwisselen)	40
Accu - wisselstroomdynamo	41
Slepen - koud weer (vorst)	42
Brandstof (Anti-stollingsproduct) (Diesel)	43
Stoppen van de motor - Ontluchten van de circuits (Diesel)	45
Brandstofinspuitpomp-verstuivers (Diesel)	46
<b>ONDERHOUD - ALGEMENE GEGEVENS</b>	47
Onderhoud-mechanisch	49-59
Koelsysteem - benzine	61
- diesel	63
Onderhoud - carrosserie	64-65
Afstellingen	67
Algemene gegevens	68 tot 81
Identificatie	83
Controle voor het vertrek	85

## ALFABETISCHE INHOUDSOPGAVE

<b>A</b> - Aandrijfriemen	54	<b>I</b> - Identificatie	83	<b>S</b> - Schakelen	22
Accu - lading	41	Inhouden	47	Slepen	42
onderhoud	57	Inrijden	22	Sleutels	9
Achterbrug	54	Instrumentenbord	17	Smeren	59
Achterklep	33-35	<b>K</b> - Kleptuimelaars	67	Starten van de motor (Benzine)	13
Achteruitkijkspiegels	29	Koelsysteem (circuit)	61-63	Starten van de motor (Diesel)	15
Afmetingen	68-70	Koelvloeistof	42	Stationair (afstelling)	67
Afstellingen	67	Koelvloeistoftemperatuur	19-21	Stoppen van de motor (Diesel)	45
Algemene gegevens	68 tot 81	Koplampen - afstelling lamp vervangen	39 39	Stuurslot	9
Asbak	28	Krik	40	<b>U</b> - Uitrusting	23
<b>B</b> - Banden - spanningen	71-78	<b>L</b> - Lichtschakelaar	27	<b>V</b> - Vacuümpomp (Diesel)	54
Bank (voor)	25	Lichtsignaal	27	Veiligheids gordels	25
Bediening	7	Luchtfilter	57	Ventilatie - verwarming	30-31
Binnenverlichting	29	<b>M</b> - Motorkap	33	Verlichting	36
Bougies	67-74	Motor - afstellingen olie	51-53	Versnellingen (inrijden)	22
Brandstof (anti-stollingsproduct) (Diesel)	43	<b>O</b> - Oliefilter	51-53	Versnellingsbak	54
Brandstoffilter (Diesel)	55	Onderhoud	47	Verstuivers (Diesel)	46
<b>C</b> - Carrosserie - onderhoud	64-65	Ontluchten van de circuits (Diesel)	45	Verwarming	31
Claxons	28	Ontsteking (afstelling)	67	Voorbank	25
Controle tijdens het rijden (benzine)	18-19	Ontwasemen	31	Voorzorgen, bij vorst	42
Controle tijdens het rijden (Diesel)	20-21	<b>P</b> - Pechlamp	41	Voorzorgen, vóór vertrek	85
<b>D</b> - Dashboard	11	Portieren	9	Vorst	42
<b>G</b> - Gegevens (algemeen)	68 tot 81	<b>R</b> - Radiateur	61-63	<b>W</b> - Wenken (nuttige)	37
<b>H</b> - Handrem	29	Radiateurhoes	42	Wiel (verwisselen)	40
		Remmen - controlelampje	18-20	Winter (voorzorgen)	42
		vloeistofreservoir	57	Wisselstroomdynamo	41
		Richtingaanwijzers	28	<b>Z</b> - Zekeringen	38
		Ruitewisser / ruitesproeier	27		

De afbeeldingen betreffen enerzijds het basismodel en anderzijds de belangrijkste kenmerken van de andere modellen, al naar gelang hun bestemming.

De fabrikant behoudt zich het recht voor alle veranderingen, die hij nodig acht, op de productie aan te brengen, zonder deze eerst in het instructieboekje te vermelden.



## **CONDUITE**

BEDIENUNG  
GUIDA  
BEDIENING



## **ÉQUIPEMENTS**

AUSSTATTUNG  
EQUIPAGGIAMENTI  
UITRUSTING



## **CONSEILS PRATIQUES**

PRAKTISCHE RATSCHLÄGE  
CONSIGLI PRATICI  
NUTTIGE WENKEN

## **ENTRETIEN - CARACTÉRISTIQUES**

WARTUNG - TECHNISCHE DATEN  
MANUTENZIONE ' CARATTERISTICHE  
ONDERHOUD - GEGEVENS



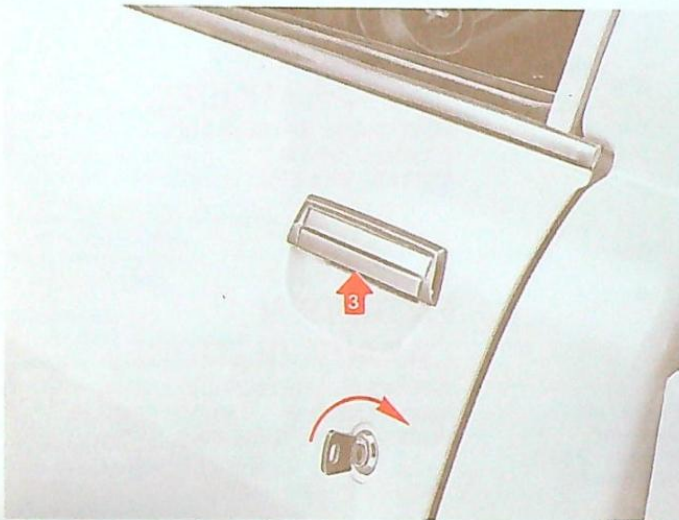



## CLE

- 1 - Clé de contact, antivol et des portes.  
Voir en fin de notice.

## ANTIVOL

- S - **Stop** - Contact coupé.  
Sécurité antivol : retirer la clé 1 et tourner le volant jusqu'au blocage. Le solliciter légèrement pour déverrouillage.
- A - **Accessoires** - Contact moteur coupé.  
Alimentation des accessoires branchés sur fusible 2 (p. 38).

### ATTENTION

Dans cette position, il y a possibilité de décharge de la batterie par poste autoradio ou autres accessoires.

## MAR - Marche

Essence : Contact et alimentation des fusibles (p. 38).

Diesel : Contact-préchauffage et alimentation des fusibles (p. 38).

## D - Démarrage

## CARBURANT

- 2 - Bouchon de remplissage tourner à gauche.  
Utiliser :  
- 504 V01 - V01/1 : essence ordinaire  
- 504 V51 - V51/1 : Supercarburant.

Diesel : gazole.

Sur Diesel : une étiquette sous le bouchon de remplissage mentionne "Diesel".  
Contenance du réservoir : 64 litres environ.

## PORTES

### De l'extérieur

Ouverture : déverrouiller avec la clé et soulever la poignée 3.  
Verrouillage : avec clé, abaisser le bouton 4.

### De l'intérieur

Ouverture : tirer la palette 5.  
Verrouillage : abaisser le bouton 4.

Les portes ne peuvent pas être verrouillées avant fermeture.

## SCHLÜSSEL

- 1 - Lenk-, Zünd-, Anlass- und Türschlüssel.  
Siehe am Ende der Bedienungsanleitung.

## LENK-ZÜND-ANLASSSCHLOSS -

- S - **Halt** - Zündung ausgeschaltet.  
Absperrern der Lenkung : den Schlüssel 1 herausziehen und das Lenkrad bis zum Einrasten des Sperrriegels drehen. Zum Entriegeln leicht bewegen.
- A - **Zubehörteile** - (Zündung ausgeschaltet).  
Versorgung der an die Sicherung 2 angeschlossenen Zubehörteile (S. 38).

### ACHTUNG

In dieser Stellung kann sich die Batterie durch Autoradio bzw. andere Zubehörteile entladen.

## MAR - Zündung

Benzinmotor : Kontakt und Stromversorgung der Sicherungen (Seite 38).

Dieselmotor : Kontakt - Vorglühen und Stromversorgung der Sicherungen (S. 38).

## D - Anlassen

## KRAFTSTOFF

- 2 - Tankverschluss nach links drehen.  
- 504 V01 - V01/1 : Normalkraftstoff\* verwenden  
- 504 V51 - V51/1 : Superkraftstoff\* verwenden.

Dieselmotor : Dielekraftstoff.

Bei Diesel : Aufkleber unter der Tankverschlusskappe "Diesel".  
Tankinhalt : ca. 64 l.

## TÜREN

### Von aussen

Öffnen : mit dem Schlüssel entriegeln und den Griff 3 anheben.  
Verriegeln : mit dem Schlüssel den Knopf 4 herunterdrücken.

### Von innen

Öffnen : den Hebel 5 ziehen.  
Verriegeln : den Knopf 4 herunterdrücken.

Die Türen können vor dem Schliessen nicht verriegelt werden.

\* Für Deutschland, nach DIN 51600.

## CHIAVI

- 1 - Chiave dell'antifurto e delle porte. Vedere in fondo al libretto.

## ANTIFURTO

- S - **Stop** - Contatto tolto.  
Sicurezza antifurto : sfilare la chiave 1 e girare il volante a bloccaggio. Sollecitarlo leggermente per sbloccarlo.
- A - **Accessori** - Contatto motore tolto.  
Alimentazione degli accessori collegata sul fusibile 2 (p. 38).

### ATTENZIONE

In questa posizione l'autoradio o altri accessori possono scaricare la batteria.

## MAR - Marcia

Benзина : Contatto e alimentazione dei fusibili alla (pagina 38).

Diesel : Contatto - preriscaldamento e alimentazione dei fusibili alla (pagina 38).

## D - Avviamento

## CARBURANTE

- 2 - Tappo di riempimento girare a sinistra.  
Utilizzare :  
- 504 V01 - V01/1 : benzina normale  
- 504 V51 - V51/1 : Supercarburante.

Diesel : gasolio.

Sur diesel : un'etichetta sotto il tappo di riempimento indica "Diesel".  
Capacità del serbatoio : 64 l circa.

## PORTE

### Dall'esterno

Apertura : Sbloccare con la chiave e sollevare la maniglia 3.  
Bloccaggio : con la chiave abbassare il pulsante 4.

### Dall'interno

Apertura : tirare la levetta 5.  
Bloccaggio : Abbassare il pulsante 4.

Le porte non devono essere bloccate prima della chiusura.

## SLEUTELS

- 1 - Stuurslot-en portiersleutel. Zie achter in dit instructieboekje.

## STUURSLOT

- S - **Stop** - Contact verbroken.  
Vergrendeling stuurslot : haal de sleutel 1 eruit en draai het stuurwiel totdat het wordt geblokkeerd. Bij het aanzetten van het contact moet het stuur weer enigszins gedraaid worden.
- A - **Accessoires** - Contact van de motor verbroken. Voeding van de accessoires aangesloten op zekeringen 2 (biz. 38).

### LET OP

In deze stand kan de accu ontladen worden door de radio of door andere accessoires.

## MAR - Contact ingeschakeld

Benzine : Contact en voeding van de zekeringen (biz. 38).

Diesel : Contact-voorgloeien en voeding van de zekeringen (biz. 38).

## D - Starten

## BRANDSTOF

- 2 - Openen van de vuldop : naar links draaien.  
Gebruik :  
- 504 V01 - V01/1 : Normale benzine  
- 504 V51 - V51/1 : Superbenzine.

Diesel : dieselolie.

Bij diesel motoren : op de vuldop bevindt zich de aanduiding "Diesel".  
Tankinhoud : Longeveer 64 l.

## PORTIEREN

### Van buiten

Open doen : met de sleutel en door optillen van de handgreep 3.  
Op slot doen : met de sleutel, de knop 4 naar beneden draaien.

### Van binnen

Open doen : trek aan het handel 5.  
Op slot doen : druk de knop 4 omhoog.

De voorportieren kunnen niet op slot worden gedaan, alvorens te sluiten.

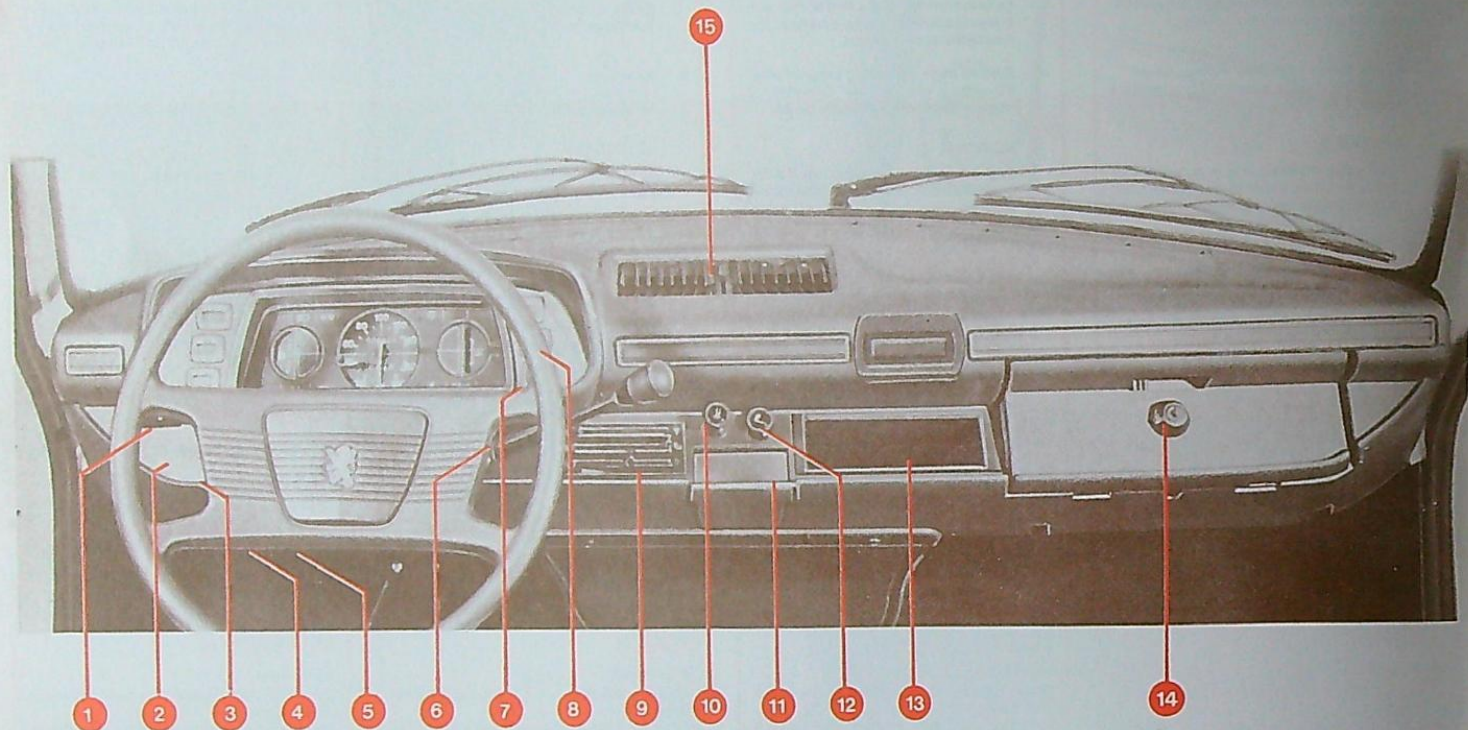



**PLANCHE DE BORD**

- 1 - Commutateur d'éclairage et commande d'essuie-vitre / lave-vitre.
  - Commutateur d'éclairage (V01 - V01/1 - V20 - V20/1).
- 2 - Commande d'essuie-vitre / lave-vitre (V01 - V01/1 - V20 - V20/1).
  - Commande de surcaleur (V40 - V40/1).
- 3 - Rhéostat d'éclairage.
- 4 - Ouverture capot.
- 5 - Antivol - Contact - Démarreur.
- 6 - Inverseur des feux clignotants :
  - *en haut* : côté gauche,
  - *en bas* : côté droit.
 Commande d'avertisseur (tirer vers soi).
- 7 - Interrupteur de signal de détresse\*.
- 8 - Interrupteur-témoin de feux AR de brouillard\*.
- 9 - Commandes de climatisation et aération.
- 10 - Starter (essence).
- 11 - Cendrier.
- 12 - Allume-cigares\*.
- 13 - Emplacement pour auto-radio. (équipé d'un câble coaxial et de l'alimentation)\*.
- 14 - Vide-poches\*.
- 15 - Aérateur supérieur.

\* Suivant équipement.

**ARMATURENBRETT**

- 1 - Lichtschalter und Betätigung der Scheibenwischer und Scheibenwaschanlage.
  - Lichtschalter (V01 - V01/1 - V20 - V20/1).
- 2 - Betätigung für Scheibenwischer und Scheibenwaschanlage (V01 - V01/1 - V20 - V20/1).
  - Kaltstartbeschleunigung (V40 - V40/1).
- 3 - Armaturentafelbeleuchtung.
- 4 - Zugknopf für Motorhaube.
- 5 - Lenk-, Zünd-, Anlasserschloss.
- 6 - Schalter für Blinklichter :
  - *oben* : links,
  - *unten* : rechts.
 Signalhorn : Hebel zum Lenkrad ziehen.
- 7 - Schalter für Warnblinkanlage\*.
- 8 - Schalter : Kontrolleuchte für Nebelrückleuchte\*.
- 9 - Hebelgruppe für Heizung und Belüftung.
- 10 - Kaltstartknopf (Choke) (Benzin).
- 11 - Aschenbecher.
- 12 - Zigarrenanzünder\*.
- 13 - Platz für Autoradio. (für den Einbau eines Autoradios ist ein Koaxialantennen- und Stromversorgungskabel verktg!)\*.
- 14 - Handschuhfach\*.
- 15 - Obere Belüftung.

\* Je nach Ausstattung.

**PLANCIA DI BORDO**

- 1 - Commutatore d'illuminazione e comando tergivetro / lava-vetro.
  - Commutatore d'illuminazione (V01 - V01/1 - V20 - V20/1).
- 2 - Comando tergicristallo/lavavetro (V01 - V01/1 - V20 - V20/1).
  - Comando di arrest (V40 - V40/1).
- 3 - Reostato d'illuminazione.
- 4 - Apertura cofano motore.
- 5 - Antifurto - Contatto - Motorino di avviamento.
- 6 - Comando dei lampeggiatori :
  - *in alto* : lato sinistro,
  - *in basso* : lato destro.
 Comando avvisatori acustici (tirare verso il volante).
- 7 - Interruttore segnale d'emergenza\*.
- 8 - Interruttore - spia fanale POST antinebbia\*.
- 9 - Comandi di climatizzazione e aerazione.
- 10 - Starter (benzina).
- 11 - Portacenere.
- 12 - Accendisigari\*.
- 13 - Alloggiamento per autoradio. (equipaggiata con cavo coassiale e di alimentazione)\*.
- 14 - Vano portaoggetti\*.
- 15 - Aeratore superiore.

\* Secondo l'equipaggiamento.

**DASHBOARD**

- 1 - Lichtschakelaar en schakelaar van de ruitewissers en de ruitesproeiers.
  - Lichtschakelaar (V01 - V01/1 - V20 - V20/1).
- 2 - Ruitewisser / ruitesproeier-schakelaar (V01 - V01/1 - V20 - V20/1).
  - Koudstartknop (V40 - V40/1).
- 3 - Regelbare weerstand instrumentenbordverlichting.
- 4 - Trekknop voor openen van motorcap.
- 5 - Stuurslot - Startschakelaar - Onttekingsschakelaar.
- 6 - Richtingaanwijzerschakelaar :
  - *omhoog* : links,
  - *omlaag* : rechts.
 Bediening van de claxon : in de richting van het stuurwiel trekken.
- 7 - Alarmlichtschakelaar\*.
- 8 - Schakelaar - controlelampje van de mistlampen achter\*.
- 9 - Bediening voor verwarming en ventilatie.
- 10 - Choke (benzine).
- 11 - Asbak.
- 12 - Sigaretteaansteker\*.
- 13 - Inbouwruiimte voor autoradio. (is voorzien van een coaxiale antennekabel en een + draad)\*.
- 14 - Handschoenenkastje\*.
- 15 - Bovenste ventilatieroosters.

\* Volgens uitvoering.

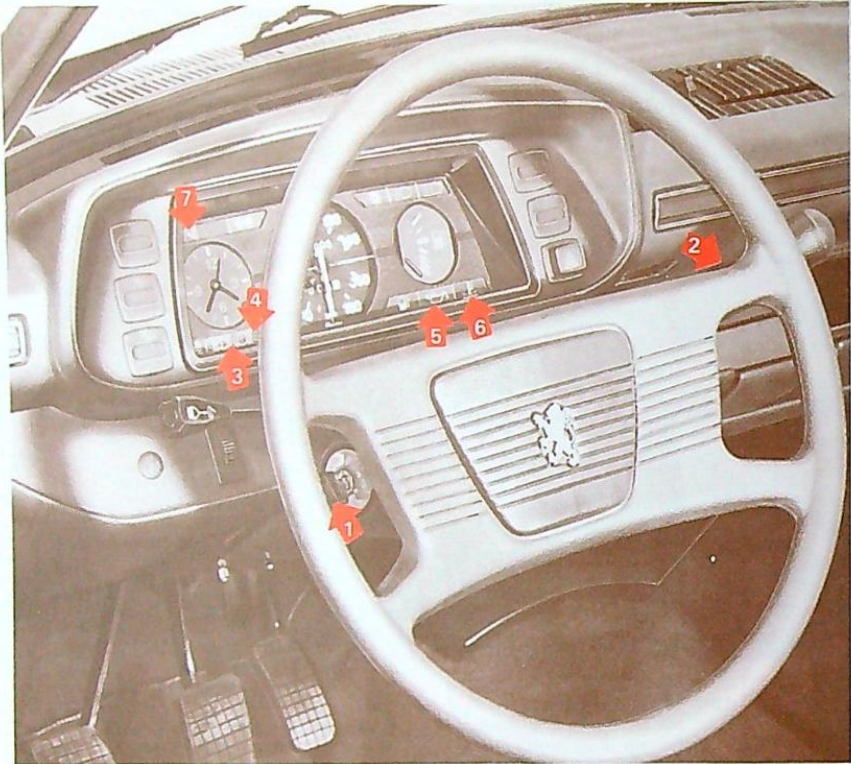



**MISE EN MARCHÉ****(ESSENCE)**

Rétroviseurs réglés et ceinture de sécurité bouclée.

Lévier de vitesse au point mort et frein de stationnement serré.

**MOTEUR FROID**

Tirer le starter 2\* à fond ou à mi-course par temps doux (10 °C).

Tourner la clé 1 en position **M** ; les témoins :

- 3 - de défaillance du système de freinage et du frein de stationnement ;
  - 4 - de charge batterie ;
  - 5 - de pression d'huile ;
  - 6 - de température d'eau ;
  - 7 - de starter\*
- doivent s'allumer.

D - Démarrage. Tourner la clé 1 à fond. Lâcher la clé : retour automatique en **M**, les témoins 4, 5 et 6 doivent s'éteindre.

Frein de stationnement desserré, le témoin 3 doit s'éteindre.  
Repusher le starter dès que possible.

**NE JAMAIS EMBALLER  
UN MOTEUR FROID.**

**MOTEUR CHAUD**

Pas de starter, accélérer franchement.

**NE JAMAIS LAISSER TOURNER LE  
MOTEUR DANS UN LOCAL FERMÉ.**

\* Suivant équipement.

**ANLASSEN****(BENZINMOTOR)**

Rückspiegel eingestellt und Sicherheitsgurt angeschallt.

Gangschalthebel in Leerlaufstellung und Feststellbremse angezogen.

**KALTER MOTOR**

Den Choke 2\* ganz oder bei mildem Wetter (10 °C) halb herausziehen.

Den Schlüssel 1 in Stellung **M** bringen, Folgende Kontrollleuchten :

- 3 - Ausfall des Bremskreises und der Handbremse ;
  - 4 - Ladekontrolleuchte ;
  - 5 - Kontrolleuchte für Öldruck ;
  - 6 - Wassertemperatur ;
  - 7 - Choke\*
- müssen aufleuchten.

D - Anlassen : den Schlüssel 1 bis zum Anschlag drehen. Den Schlüssel loslassen : automatische Rückstellung in **M**, die Kontrollleuchte 4, 5 und 6 müssen erlöschen.

Feststellbremse lösen, die Kontrollleuchte 3 muss erlöschen.  
Den Choke so bald wie möglich eindrücken.

**EINEN KALTEN MOTOR NIE  
AUF TOUREN BRINGEN.**

**WARMER MOTOR**

Keine Chokebetätigung, Gas geben.

**DEN MOTOR NIE IN EINEM  
GESCHLOSSENEN RAUM LAUFEN LASSEN.**

\* Je nach Ausstattung.

**AVVIAMENTO****(BENZINA)**

Retrovisori regolati e cintura di sicurezza allacciata.

Leva del cambio in folle afreno di stazionamento inserito.

**MOTORE FREDDO**

Tirare completamente lo starter 2\* oppure a metà corsa con temperature miti (10 °C).

Girare la chiave 1 in posizione **M**, le spie :

- 3 - guasto sul circuito dei freini e freno di stazionamento ;
  - 4 - di carica della batteria ;
  - 5 - di pressione olio ;
  - 6 - di temperatura dell'acqua ;
  - 7 - Starter\*
- devono accendersi.

D - Avviamento. Girare a fondo la chiave 1.  
Lasciare la chiave : ritorno automatico su **M**, le spie 4, 5 e 6 devono spegnersi.

Con freno di stazionamento allentato la spia 3 deve spegnersi.  
Respingere il pomello dello starter appena possibile.

**NON IMBALLARE MAI  
UN MOTORE FREDDO.**

**MOTORE CALDO**

Niente starter, accelerare decisamente.

**NON LASCIARE GIRARE IL MOTORE  
IN UN LOCALE CHIUSO.**

\* Secondo l'equipaggiamento.

**STARTEN VAN DE MOTOR****(BENZINE)**

Spiegels afgesteld en veiligheidsgordel vastgemaakt.

Versnellingshandel in de neutrale stand en handrem aangetrokken.

**KOUDE MOTOR**

Trek de chokeknop 2\* geheel, of bij een temperatuur hoger dan 10 °C half uit.

Draai de sleutel 1 in stand **M**, de controlelampjes :

- 3 - Van het remcircuit en de handrem ;
  - 4 - Laadcontrolelampje ;
  - 5 - Oliedruk ;
  - 6 - Koelvloeistoftemperatuur ;
  - 7 - Choke\*
- moeten gaan branden.

D - Starten. Draai de sleutel 1 geheel om. Laat de sleutel los : deze gaat automatisch terug in stand **M**, de controlelampjes 4, 5 en 6 moeten uitgaan.

Tijdens het loszetten van de handrem moet het controlelampje 3 uitgaan.  
Duw de choke zo snel als mogelijk is in.

**GEEF NOOIT VEEL GAS ALS  
DE MOTOR NOG KOUD IS.**

**WARMER MOTOR**

Geen choke gebruiken, gas geven.

**LAAT DE MOTOR NOOIT DRAAIEN  
IN EEN AFGESLOTEN RUIMTE.**

\* Volgens uitvoering.

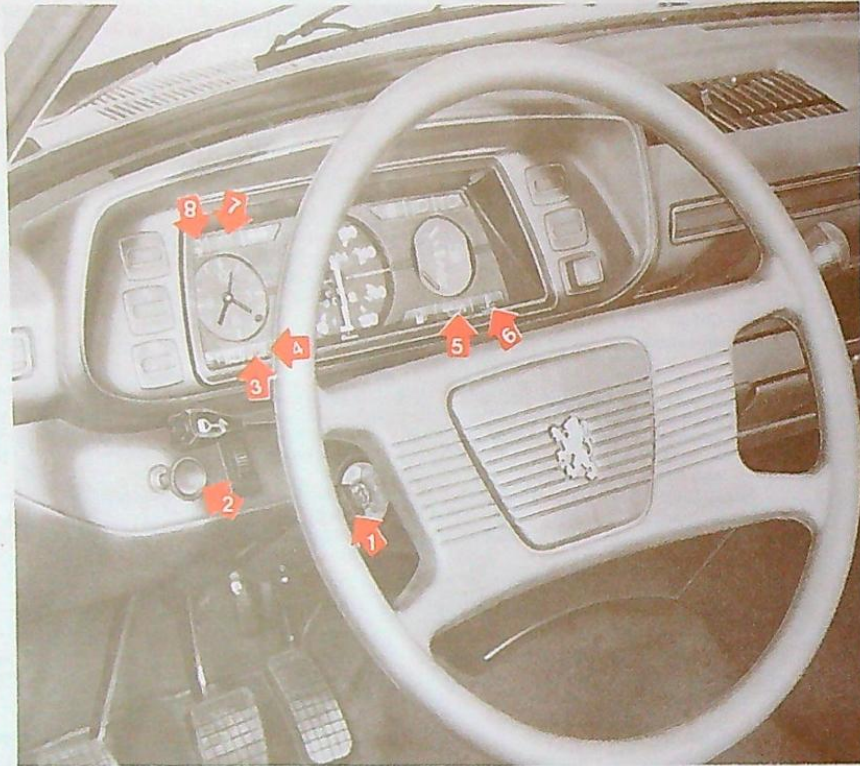



## peugeot 504 info

(DIESEL)

Rétroviseurs réglés et ceinture de sécurité bouclée.

Levier de vitesse au point mort et frein de stationnement serré.

### MOTEUR FROID

Tourner la clé de contact 1 jusqu'à la position **M** pour établir le préchauffage.

Les témoins:

- 3 - de défaillance du circuit de freinage et de frein de stationnement
- 4 - de charge de batterie
- 5 - de pression d'huile,
- 6 - de température d'eau
- 7 - de préchauffage

doivent s'allumer.

- Le témoin **8** de présence d'eau s'allume un court instant.

- Tirer la commande **2\*** à fond.

- Dès l'extinction du témoin de préchauffage **7**, tourner la clé à fond, position **D**, en accélérant légèrement.

- Repousser la commande **2\*** à fond.

Les témoins **4, 5, 6** doivent s'éteindre dès la mise en marche.

Laisser chauffer le moteur quelques instants.

Frein de stationnement desserré le témoin **3** doit s'éteindre.

Laisser chauffer le moteur quelques instants.

Une sécurité empêche deux enclenchements successifs du démarreur. Revenir en arrière pour une nouvelle sollicitation.

### MOTEUR CHAUD

Appuyer légèrement sur la pédale d'accélérateur en actionnant le démarreur.

\* Suivant équipement.

## ANLASSEN DES MOTORS (DIESELMOTOR)

Rückspiegel eingestellt und Sicherheitsgurt angeschnallt.

Gangschalthebel in Leerlaufstellung und Feststellbremse angezogen.

### MOTOR KALT

Zum Vorglühen den Kontaktschlüssel 1 bis zur Stellung **M** drehen.

Kontrollleuchten:

- 3 - Ausfall des Bremskreises und der Handbremse
- 4 - Ladekontrollleuchte
- 5 - Öldruck,
- 6 - Wassertemperatur
- 7 - Vorglühen

müssen aufleuchten.

- Die Wasseranzeige **8** im Kraftstofffilter leuchtet kurz auf.

- Den Kaltstartbeschleuniger **2\*** ganz herausziehen.

- Sofort nach Erlöschen der Vorglühkontrollleuchte **7** den Schlüssel bis zum Anschlag drehen, Stellung **D**, dabei leicht Gas geben.

- Den Kaltstartbeschleuniger **2\*** ganz zurückdrücken.

Die Kontrollleuchten **4, 5, 6** müssen erlöschen, sobald der Motor läuft.

Den Motor einige Augenblicke warmlaufen lassen.

Feststellbremse lösen Kontrollleuchte **3** muss erlöschen.

Den Motor einige Augenblicke warmlaufen lassen.

Eine Sperre verhindert ein aufeinanderfolgendes Betätigen des Anlassers. Vor einem neuen Versuch den Schlüssel zurückdrehen.

### BEI WARMEM MOTOR

Das Gaspedal leicht eindrücken und den Anlasser betätigen.

\* Je nach Ausstattung.

## AVVIAMENTO (DIESEL)

Retrovisori regolati e cintura di sicurezza allacciata.

Leva del cambio in folle e freno di stazionamento inserito.

### MOTORE FREDDO

Portare la chiave di contatto **1** in posizione **M** per stabilire il preriscaldamento.

Le spie:

- 3 - guasto sul circuito dei freni e freno di stazionamento.
- 4 - di carica batteria
- 5 - di pressione dell'olio,
- 6 - di temperatura dell'acqua
- 7 - preriscaldamento

devono accendersi.

- La spia **8** che segnala la presenza di acqua nel filtro del combustibile si accende per un breve istante.

- Tirare a fondo il comando **2\***.

- Dopo che la spia di preriscaldamento **7** si è spenta girare la chiave a fondo, posizione **D**, accelerando leggermente.

- Spingere a fondo il comando **2\***.

Le spie **4, 5, 6** devono spegnersi sin dalla messa in moto.

Lasciar scaldare il motore per alcuni istanti.

Con freno di stazionamento allentato, la spia **3** deve spegnersi.

Lasciar scaldare il motore per alcuni istanti.

Un dispositivo di sicurezza impedisce due inserimenti successivi del motorino. Riportare indietro la chiave prima di azionare di nuovo.

### MOTORE CALDO

Premere leggermente sul pedale dell'acceleratore azionando il motorino d'avviamento

\* Secondo l'equipaggiamento.

## STARTEN VAN DE MOTOR (DIESEL)

Spiegels afgesteld en veiligheidsgordel vastgemaakt.

Versnellingshandel in de neutrale stand en handrem aangetrokken.

### KOUDE MOTOR

Draai de contactsleutel **1** in de stand **M** om voor te gloeien.

De controlelampjes:

- 3 - van het remcircuit en de handrem

- 4 - laadcontrolelampje
- 5 - oliedruk,
- 6 - koelvloeistoftemperatuur
- 7 - voorgloeien

moeten gaan branden.

- Het verklikkerlampje **8**, van water in het brandstoffilter, brandt een ogenblik.

- Trek knop **2\*** geheel uit.

- Bij het uitgaan van het voorgloeiconrolelampje **7** draai de sleutel geheel om naar stand **D** en geef een weinig gas.

- Druk knop **2\*** geheel in.

De lampjes **4, 5, 6** moeten uitgaan, zodra de motor draait.

Laat de motor enige ogenblikken warmdraaien.

Tijdens het loszetten van de handrem moet het lampje **3** uitgaan.

Laat de motor enige ogenblikken warmdraaien.

Een beveiliging verhindert dat tweemaal achtereen gestart kan worden.

Terugdraaien om opnieuw te starten.

### WARME MOTOR

Gaspedaal iets intrappen tijdens het starten van de motor.

\* Volgens uitvoering.

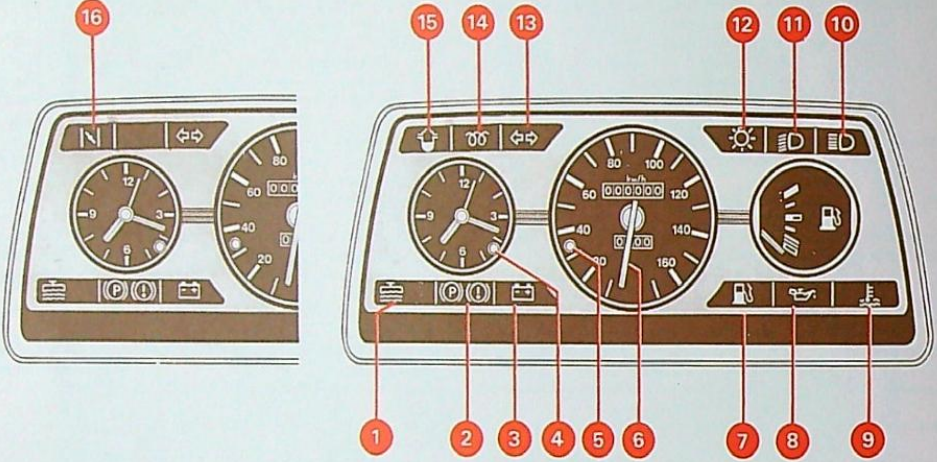



## peugeot504.info

### TABEAU DE BORD

- 1 - Témoin de niveau d'eau.
- 2 - Témoin de défaillance du circuit freinage et de frein de stationnement.
- 3 - Témoin de charge batterie.
- 4 - Mise à l'heure de la montre\*.
- 5 - Mise à zéro du compteur journalier.
- 6 - Indicateur de vitesse.
- 7 - Témoin de réserve carburant\*.
- 8 - Témoin de pression d'huile.
- 9 - Témoin de température d'eau.
- 10 - Témoin feux de route.
- 11 - Témoin feux de croisement.
- 12 - Témoin des feux de position.
- 13 - Témoin des clignotants.
- 14 - Témoin de préchauffage (Diesel).
- 15 - Témoin de présence d'eau dans filtre à gazole (Diesel).
- 16 - Témoin de starter (essence).

Consulter un représentant Peugeot Talbot pour le remplacement d'une des lampes.

\* Suivant équipement.

### ARMATURENTAFEL

- 1 - Wasserstandkontrolleuchte.
- 2 - Kontrolleuchte Ausfall des Bremskreises und der Handbremse.
- 3 - Ladekontrolleuchte.
- 4 - Einstellknopf der Zeituhr\*.
- 5 - Rückstellknopf für Tageskilometerzähler.
- 6 - Geschwindigkeitsmesser.
- 7 - Kraftstoffreserve-Kontrolleuchte\*.
- 8 - Öldruck-Kontrolleuchte.
- 9 - Wassertemperatur-Kontrolleuchte.
- 10 - Fernlicht-Kontrolleuchte.
- 11 - Abblendlicht-Kontrolleuchte.
- 12 - Standlichtkontrolleuchte.
- 13 - Blinkkontrolleuchte.
- 14 - Vorglüh-Kontrolleuchte (Diesel).
- 15 - Wasseranzeige in Kraftstofffilter (Diesel).
- 16 - Starterkontrolleuchte (Benzinmotor).

Für den Austausch einer dieser Lampen einen Peugeot Talbot-Vertreter aufsuchen.

\* Je nach Ausstattung.

### CRUSCOTTO

- 1 - Spia livello dell'acqua.
- 2 - Spia guasto sul circuito dei freni e freno di stazionamento.
- 3 - Spia carica batteria.
- 4 - Regolazione dell'orologio\*.
- 5 - Azzeramento contachilometri parziale.
- 6 - Tachimetro.
- 7 - Spia di riserva carburante\*.
- 8 - Spia pressione olio.
- 9 - Spia di temperatura dell'acqua.
- 10 - Spia luci abbaglianti.
- 11 - Spia luci anabbaglianti.
- 12 - Spia luci di posizione.
- 13 - Spia dei lampeggiatori.
- 14 - Spia di preriscaldamento (Diesel).
- 15 - Spia di presenza d'acqua nel filtro del combustibile (Diesel).
- 16 - Spia di preriscaldamento (Benzina).

Per l'eventuale sostituzione di una di queste lampade rivolgersi ad un punto d'assistenza Peugeot Talbot.

\* Secondo l'equipaggiamento.

### INSTRUMENTENBORD

- 1 - Controlelamp koelvloeistofniveau.
- 2 - Controlelampje van het remcircuit en de handrem.
- 3 - Laadcontrolelampje.
- 4 - Verstelling van het klokje\*.
- 5 - Nulstelling van de dagteller.
- 6 - Snelheidsmeter.
- 7 - Lampje brandstofreserve\*.
- 8 - Oliedrukcontrolelampje.
- 9 - Controlelampje koelvloeistoftemperatuur.
- 10 - Controlelampje grootlicht.
- 11 - Controlelampje dimlicht.
- 12 - Controlelampje parkeerlicht.
- 13 - Richtingaanwijzercontrolelampje.
- 14 - Controlelampje voorgloeien (Diesel).
- 15 - Verklikkerlampje water in brandstoffilter (Diesel).
- 16 - Verklikkerlampje choke (Benzine).

Raadpleeg een Peugeot Talbot dealer voor het vervangen van één van de lampjes.

\* Volgens uitvoering.



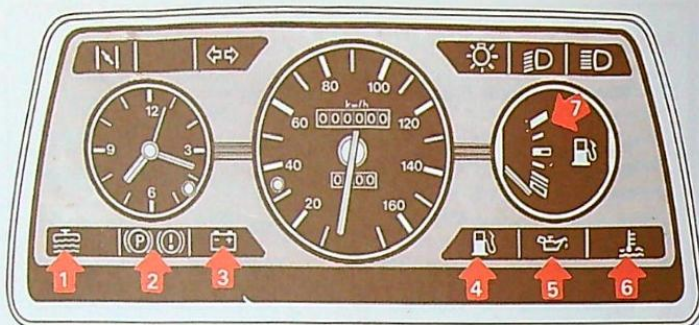

### ATTENTION (ESSENCE)

SI UN VOYANT ROUGE S'ALLUME EN MARCHÉ NORMALE, S'ARRÊTER IMMÉDIATEMENT POUR CONTRÔLE.

Si aucun remède efficace ne peut être apporté sur place, faire appel au point d'appui de la marque le plus proche, en se reportant à la brochure "Réseau".

### CONTRÔLE DE MARCHÉ

#### 1 - TÉMOIN DE NIVEAU D'EAU

Allumé peut indiquer :

- niveau anormal ou défaut de refroidissement.

S'arrêter immédiatement, attendre le refroidissement du moteur pour vérifier le niveau dans le radiateur.

Si l'extinction du témoin ne peut être obtenue, faire appel à un représentant de la marque.

#### 2 - TÉMOIN DE DÉFAILLANCE DU CIRCUIT DE FREINAGE ET DE FREIN DE STATIONNEMENT

Allumé peut indiquer :

- Serrage du frein de stationnement.

\* Suivant équipement.

### ACHTUNG (BENZINMOTOR)

BEI AUFLEUCHTEN EINER ROTEN KONTROLLEUCHE WÄHREND DER FAHRT SOFORT ANHALTEN UND NACHPRÜFEN.

Kann an Ort und Stelle keine Abhilfe geschaffen werden, die nächstgelegene Service-Stelle des Herstellers anrufen (Siehe Kundendienstbrochure).

### BETRIEBSKONTROLLE

#### 1 - WASSERSTANDKONTROLLEUCHE

Aufleuchten kann bedeuten :

- Anormaler Kühlfüssigkeitsstand oder fehlende Kühlung.

Sofort anhalten, warten bis der Motor abgekühlt ist um den Stand im Entgasungsbehälter zu prüfen.

Wenn die Kontrollleuchte nicht erlischt einen Vertragshändler aufsuchen.

#### 2 - KONTROLLEUCHE AUSFALL DES BREMKREISES UND DER HANDBREMSE

Bei Aufleuchten können folgende Störungsursachen vorliegen :

- Festschleppbremse angezogen.

\* Je nach Ausstattung.

### ATTENZIONE (BENZINA)

SE UNA SPIA ROSSA SI ACCENDE IN MARCIA NORMALE, FERMARSI IMMEDIATAMENTE E CONTROLLARE.

Nell'impossibilità di rimediare efficacemente sul posto, rivolgersi all' officina autorizzata più vicina ricercandola sull'opuscolo rete di assistenza.

### CONTROLLO DI MARCIA

#### 1 - SPIA LIVELLO DELL'ACQUA

Accesa può indicare :

- un insufficiente livello del liquido o un inconveniente al sistema di raffreddamento.

Fermarsi immediatamente e controllare il livello del Radiatore. Attenzione : prima di effettuare questo controllo attendere il raffreddamento del motore.

Nell'impossibilità di ottenere lo spegnimento della spia rivolgersi al più vicino punto di assistenza autorizzato.

#### 2 - SPIA GUASTO SUL CIRCUITO DEI FRENI E FRENO DI STAZIONAMENTO

Accesa può indicare :

- Serraggio del freno di stazionamento.

\* Secondo l'equipaggiamento.

### LET OP (BENZINE)

STOP ONMIDDELIJK, VOOR CONTROLE, ALS ER TIJDENS HET RIJDEN EEN ROOD CONTROLLELAMPJE GAAT BRANDEN.

Roep, wanneer dit niet ter plaatse verholpen, kan worden de hulp van de dichtstbijzijnde dealer in, zie de dealerlijst.

### CONTROLE TIJDENS HET RIJDEN

#### 1 - CONTROLLELAMP KOELVLOEISTOFNIVEAU

Branden kan wijzen op :

- Abnormaal koelvloeistofniveau of slechte koeling.

Onmiddellijk stoppen : wacht tot de motor is afgekoeld alvorens de radiator in het expansievat te controleren.

Als het lampje niet uitgaat, doe dan een beroep op een vertegenwoordiger van het merk.

#### 2 - CONTROLLELAMPJE VAN HET REMCIRCUIT EN DE HANDBREM

Branden kan wijzen op :

- Aangerokken handrem.

\* Volgens uitvoering



## peugeot504.info

- Baisse excessive du liquide dans le réservoir. Vérifier le niveau de ce circuit et compléter si nécessaire.

Si l'extinction du témoin ne peut être obtenue, faire appel au représentant de la marque.

NE JAMAIS ROULER MOTEUR ARRÊTÉ (assistance de freinage à dépression).

### 3 - TÉMOIN DE CHARGE BATTERIE

Allumé peut indiquer :

- Courroie d'alternateur perdue ou détendue.
- Cosses de batterie ou de démarreur desserrées.
- Panne d'alternateur.

### 4 - TÉMOIN DE RÉSERVE CARBURANT\*

Le témoin s'allume lorsque la réserve de carburant est inférieure à 7 l.

### 5 - TÉMOIN DE PRESSION D'HUILE

Allumé indique : manque d'huile, ou pression d'huile insuffisante.

### 6 - TÉMOIN DE TEMPÉRATURE D'EAU

Allumé en marche normale, il indique un défaut de refroidissement.

- Vérifier le niveau d'eau dans le radiateur, la courroie de ventilateur et l'entraînement de celui-ci.
- Faire contrôler au plus tôt le circuit de refroidissement.

### 7 - JAUGE A CARBURANT

Capacité utile : 64 l environ.

\* Suivant équipement.

- Starke Niveausenkung im Bremsflüssigkeitsbehälter: Den Flüssigkeitsstand überprüfen und gegebenenfalls nachfüllen.

Ursache feststellen lassen. Keinesfalls nur Flüssigkeit nachfüllen.

GRUNDSÄTZLICH NICHT MIT ABGESTELTEM MOTOR FAHREN (unterdruckbetätigte Servo-Bremse).

### 3 - LADEKONTROLLEUCHTE

Aufleuchten kann bedeuten :

- Keilriemen der Lichtmaschine abgesprungen oder entspannt.
- Kabelschuhe gelöst (Batterie oder Anlasser).
- Lichtmaschine defekt.

### 4 - KRAFTSTOFFRESERVEKONTROLLEUCHTE\*

Die Lampe leuchtet auf, wenn weniger als 7 l. im Tank sind.

### 5 - ÖLDRUCK-KONTROLLEUCHTE

Bei Aufleuchten zu wenig Öl oder zu niedriger Öldruck.

### 6 - KÜHLWASSERTEMPERATURKONTROLLEUCHTE

Bei Aufleuchten im normalem Fahrbetrieb liegt ein Fehler in der Kühlung vor.

- Überprüfen: den Kühlwasserstand im Kühler, Zustand und Betrieb des Ventilatorriemens.
- Möglichst schnell das Kühlsystem überprüfen lassen.

### 7 - BENZINSTANDBEZEIGER

Füllmenge : ca. 64 l.

\* Je nach Ausstattung.

- Abbassamento eccessivo del liquido nel serbatoio. Verificare il livello nel circuito e completarlo se necessario.

Se la spia non si spegne rivolgersi ad un officina autorizzata.

NON VIAGGIARE MAI CON IL MOTORE SPENTO (servofreno a depressione).

### 3 - SPIA DI CARICA BATTERIA

Accesa può indicare :

- Cinghia dell'alternatore persa o allentata.
- Morsetti della batteria o del motorino allentati.
- Alternatore guasto.

### 4 - SPIA DI RISERVA CARBURANTE\*

La spia si accende quando la riserva di carburante è inferiore a 7 l.

### 5 - SPIA PRESSIONE DELL'OLIO

Accesa, indica mancanza d'olio o pressione insufficiente.

### 6 - SPIA TEMPERATURA DELL'ACQUA

Accesa, durante la marcia normale, indica un difetto di raffreddamento.

- Verificare, il livello dell'acqua nel radiatore, la cinghia del ventilatore e il funzionamento di quest'ultimo.
- Far controllare al più presto il circuito di raffreddamento.

### 7 - LIVELLO CARBURANTE

Capacità : 64 l circa.

\* Secondo l'equipaggiamento.

- Abnormale daling van het niveau in het reservoir. Controleer het niveau van het circuit en vul indien noodzakelijk bij.

Als het lampje niet uitgaat, doe dan een beroep op een vertegenwoordiger van het merk.

NOOIT RIJDEN MET AFGEZETTE MOTOR (de rembrekkrachting werkt op vacuum).

### 3 - LAADCONTROLELAMPJE

Branden kan wijzen op :

- Gebroken of versleten aandrijfriem van wisselstroomdynamo.
- Loszittende aansluitingen van de accu of de startmotor.
- Defekte wisselstroomdynamo.

### 4 - BRANDSTOFRESERVE-LAMPJE\*

Het lampje gaat branden wanneer de aanwezige hoeveelheid brandstof minder is dan 7 liter.

### 5 - CONTROLELAMPJE OLIEDRUK

Branden wijst op : te weinig olie of te lage oliedruk.

### 6 - CONTROLELAMPJE KOELVLOEISTOFTEMPERATUUR

Als het lampje tijdens het rijden gaat branden, wijst dit op een defect in het koelsysteem.

- Controleer het koelvloeistofniveau in de radiator, de ventilatorriem en de werking van de zelfdenkende ventilator.
- Laat zo snel mogelijk het koelsysteem controleren.

### 7 - BRANDSTOFMETER

Totale inhoud : ongeveer 64 l.

\* Volgens uitvoering.





### ATTENTION (DIESEL)

SI UN VOYANT ROUGE S'ALLUME EN MARCHÉ NORMALE, S'ARRÊTER IMMÉDIATEMENT POUR CONTRÔLE.

Si aucun remède efficace ne peut être apporté sur place, faire appel au point d'appui de la marque le plus proche, en se reportant à la brochure "Réseau".

### CONTROLE DE MARCHÉ

1 - TÉMOIN DE PRÉSENCE D'EAU DANS LE FILTRE A COMBUSTIBLE  
Allumé indique :

- une présence d'eau dans le filtre à gazole.
- Faire purger au plus tôt le filtre (voir p. 55).

2 - TÉMOIN DE NIVEAU D'EAU

Allumé peut indiquer :

- niveau anormal ou défaut de refroidissement.

S'arrêter immédiatement, attendre le refroidissement du moteur pour vérifier le niveau dans la boîte de déga-  
zage.

Si l'extinction du témoin ne peut être obtenue, faire appel à un représentant de la marque.

3 - TÉMOIN DE DÉFAILLANCE DU CIRCUIT DE FREINAGE ET DE FREIN DE STATIONNEMENT

- Allumé peut indiquer :
- Serrage du frein de stationnement.

### ACHTUNG (DIESELMOTOR)

BEI AUFLUCHTEN EINER ROTEN KONTROLLEUCHE WÄHREND DER FAHRT SOFORT ANHALTEN UND NACHPRÜFEN.

Kann an Ort und Stelle keine Abhilfe geschaffen werden, die nächstgelegene Service-Stelle des Herstellers anrufen (Siehe Kundendienstbroschüre).

### BETRIEBSKONTROLLE

1 - WASSERANZEIGE IM KRAFTSTOFF-FILTER

- Bei Aufleuchten :
- Wasser im Kraftstofffilter.
- Den Filter schnellstens reinigen lassen (siehe S. 55).

2 - WASSERSTANDKONTROLLEUCHE

- Aufleuchten kann bedeuten :
- Anormaler Kühlflüssigkeitsstand oder fehlende Kühlung.

Sofort anhalten, warten bis der Motor abgekühlt ist um den Stand im Entgasungsbehälter zu prüfen. Wenn die Kontrolleuchte nicht erlischt einen Vertragshändler aufsuchen.

3 - KONTROLLEUCHE AUSFALL DES BREMKREISES UND DER HANDBREMSE

- Bei Aufleuchten können folgende Störungsursachen vorliegen :
- Feststellbremse angezogen.

### ATTENZIONE (DIESEL)

SE UNA SPIA ROSSA SI ACCENDE IN MARCIA NORMALE, FERMARSI IMMEDIATAMENTE E CONTROLLARE.

Nell'impossibilità di rimediare efficacemente sul posto, rivolgersi all' officina autorizzata più vicina ricercandola sull'opuscolo rete di assistenza.

### CONTROLLO DI MARCIA

1 - SPIA DI PRESENZA D'ACQUA NEL FILTRO DEL COMBUSTIBILE

- Accesa indica :
- una presenza d'acqua nel filtro del gasolio.
- Fare spurgare al più presto il filtro (vedere p. 55).

2 - SPIA LIVELLO DELL'ACQUA

Accesa può indicare :

- un insufficiente livello del liquido o un inconveniente al sistema di raffreddamento.

Fermarsi immediatamente e controllare il livello del vaso di espansione. Attenzione : prima di effettuare questo controllo attendere il raffreddamento del motore.

Nell'impossibilità di ottenere lo spegnimento della spia rivolgersi al più vicino punto di assistenza autorizzato.

3 - SPIA GIUSTO SUL CIRCUITO DEI FRENI E FRENO DI STAZIONAMENTO

- Accesa può indicare :
- Serraggio del freno di stazionamento.

### LET OP (DIESEL)

STOP ONMIDDELLIJK. VOOR CONTROLE, ALS ER TIJDENS HET RIJDEN EEN ROOD CONTROLLELAMPJE GAAT BRANDEN.

Roep, wanneer dit niet ter plaatse verholpen kan worden, de hulp van de dichtstbijzijnde dealer in, zie de dealerlijst.

### CONTROLE TIJDENS HET RIJDEN

1 - VERKLIKKERLAMPJE VAN WATER IN HET BRANDSTOFFILTER

- Branden wijst op :
- de aanwezigheid van water in het brandstoffilter.
- Laat zo spoedig mogelijk het filter aftappen (zie blz.55).

2 - CONTROLLELAMPJE VAN NIVEAU D'EAU

Branden kan wijzen op :

- Abnormaal koelvloeistofniveau of slechte koeling.

Onmiddellijk stoppen : wacht tot de motor is afgekoeld alvorens het niveau in het expansievat te controleren.

Als het lampje niet uitgaat doe dan een beroep op een vertegenwoordiger van het merk.

3 - CONTROLLELAMPJE VAN HET REMCIRCUIT EN DE HANDREM

- Branden kan wijzen op :
- Aange trokken handrem.



## peugeot504.info

- Baisse excessive du liquide dans le réservoir. Vérifier le niveau de ce circuit et compléter si nécessaire.

Si l'extinction du témoin ne peut être obtenue, faire appel au représentant de la marque.

NE JAMAIS ROULER MOTEUR ARRÊTÉ (assistance de freinage à dépression).

### 4 - TÉMOIN DE CHARGE BATTERIE

Allumé peut indiquer :

- Courroie d'alternateur perdue ou détendue.
- Cosses de batterie ou de démarreur desserrées.
- Panne d'alternateur.

### 5 - TÉMOIN DE RÉSERVE CARBURANT

Le témoin s'allume lorsque la réserve de carburant est inférieure à 7 l.

### 6 - TÉMOIN DE PRESSION D'HUILE

Allumé indique :

- manque d'huile, pression d'huile insuffisante ou colmatage du filtre à huile.

### 7 - TÉMOIN DE TEMPÉRATURE D'EAU

Allumé indique :

- niveau anormal du liquide de refroidissement ou de défaut de refroidissement.

S'arrêter immédiatement, attendre le refroidissement du moteur pour vérifier le niveau dans la boîte de déga- zage.

Si l'extinction du témoin ne peut être obtenue, faire appel à un représentant de la marque.

### 8 - JAUGE A CARBURANT

Capacité utile : 64 l environ.

- Suivant équipement.

- Starke Niveausenkung in Bremsflüssigkeitsbehälter : Den Flüssigkeitsstand überprüfen und gegebenenfalls nachfüllen.

Ursache feststellen lassen, Keinesfalls nur Flüssigkeit nachfüllen.

GRUNDSÄTZLICH NICHT MIT ABGESTELLTEM MOTOR FAHREN (unterdruckbetätigte Servo-Bremse).

### 4 - LADEKONTROLLEUCHTE

Aufleuchten kann bedeuten :

- Keilriemen der Lichtmaschine abgesprungen oder entspannt.
- Kabelschuhe gelöst (Batterie oder Anlasser).
- Lichtmaschine defekt.

### 5 - KRAFTSTOFFRESERVEKONTROLLEUCHTE\*

Die Lampe leuchtet auf, wenn weniger als 7 l. im Tank sind.

### 6 - ÖLDRUCKKONTROLLEUCHTE

Aufleuchten bedeutet :

- Ölmenge oder unzureichender Öl- druck oder Ölfilterverschmutzung.

### 7 - WASSERTEMPERATUR-KONTROLLEUCHTE

Aufleuchten bedeutet :

- Anormaler Kühlflüssigkeitsstand oder fehlende Kühlung.

Motor anhalten, warten bis der Motor abgekühlt ist um den Stand im Entgasungsbehälter zu prüfen.

Wenn die Kontrollleuchte nicht erlischt einen Vertragshändler aufsuchen.

### 8 - BENZINSTANDANZEIGE

Füllmenge : 64 l.

- Je nach Ausstattung.

- Abbassamento eccessivo del liquido nel serbatoio. Verificare il livello nel circuito e completarlo se necessario.

Se la spia non si spegne rivolgersi ad un officina autorizzata.

NON VIAGGIARE MAI CON IL MOTORE SPENTO (servofreno a depressione).

### 4 - SPIA DI CARICA BATTERIA

Accesa, può indicare :

- Cinghia dell'alternatore persa o allentata.
- Morsetti della batteria o del motorino allentati.
- Alternatore guasto.

### 5 - SPIA DI RISERVA CARBURANTE\*

La spia si accende quando la riserva di carburante è inferiore a 7 l.

### 6 - SPIA PRESSIONE D'OLIO

Accesa indica :

- mancanza d'olio o pressione d'olio insufficiente oppure filtro dell'olio intasato.

### 7 - SPIA TEMPERATURA DELL'ACQUA

Accesa indica :

- un insufficiente livello del liquido o un inconveniente al sistema di raffreddamento.

Fermarsi immediatamente e controllare il livello del vaso d'espansione. Attenzione : prima di effettuare questo controllo attendere il raffreddamento del motore.

Nell'impossibilità di ottenere lo spegnimento della spia rivolgersi al più vicino punto di assistenza autorizzato.

### 8 - LIVELLO CARBURANTE

Capacità utile : 64 l circa.

- Secondo l'equipaggiamento.

- Abnormale daling van het niveau in het reservoir. Controleer het niveau van het circuit en vul indien noodzakelijk bij.

Als het lampje niet uitgaat, doe dan een beroep op een vertegenwoordiger van het merk.

NOOIT RIJDEN MET AFGEZETTE MOTOR (de rembekrachtiging werkt op vacuüm).

### 4 - LAADCONTROLAMPJE

Branden kan wijzen op :

- Gebroken of versleten aandrijfriem van wisselstroomdynamo.
- Loszittende aansluitingen van de accu of de startmotor.
- Defekte wisselstroomdynamo.

### 5 - BRANDSTOFRESERVELAMPJE

Het lampje gaat branden wanneer de aanwezige hoeveelheid brandstof minder is dan 7 liter.

### 6 - CONTROLELAMP OLIEDRUK

Branden wijst op :

- te weinig olie, onvoldoende oliedruk, of een verstopt oliefilter.

### 7 - CONTROLELAMPJE KOELVLOEI- STOFTEMPERATUUR

Branden wijst op :

- Abnormaal koelvloeistofniveau of slechte koeling.

Onmiddellijk stoppen : wacht tot de motor is afgekoeld alvorens het niveau in het expansievat te controleren.

Als het lampje niet uitgaat doe dan een beroep op een vertegenwoordiger van het merk.

### 8 - BRANDSTOFMETER

Totale inhoud : ongeveer 64 l.

- Volgens uitvoering.



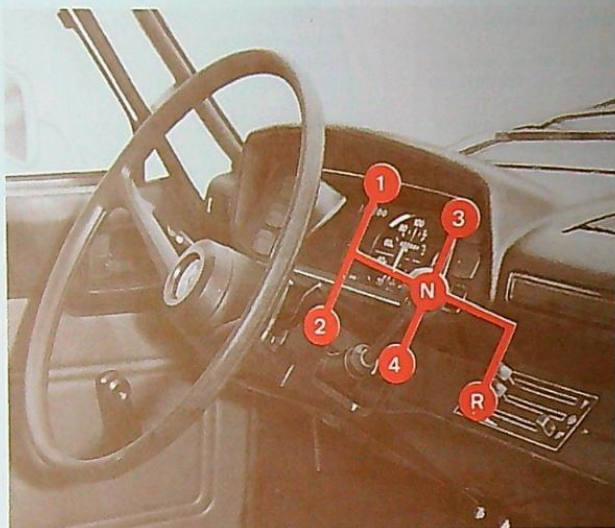
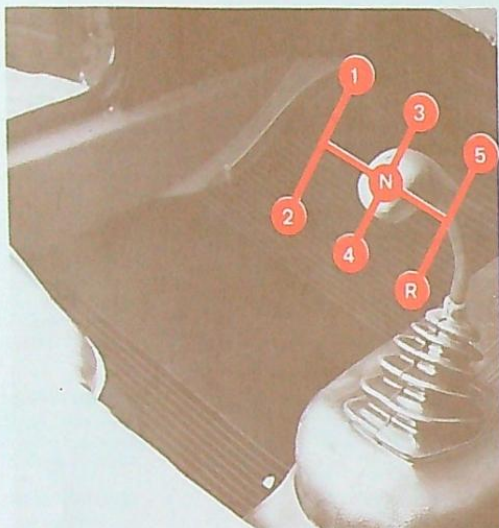

### CHANGEMENT DE VITESSES

Pendant la période de rodage (jusqu'à la 1<sup>ère</sup> vérification), ne pas dépasser les vitesses suivantes (km/h) :

4 vitesses		5 vitesses	
1 <sup>er</sup> :	25	20*	25
2 <sup>e</sup> :	45	40*	40
3 <sup>e</sup> :	70	60*	65
4 <sup>e</sup> :	100	85*	85
5 <sup>e</sup> :			105
			95*

N : point mort.

R : Marche arrière.

Ne pas laisser le moteur peiner sur un rapport non approprié. Rétrograder.

\* Pour Diesel.

### SCHALTUNG

Während der Einfahrs (bis zur 1. Inspektion), folgende Geschwindigkeiten nicht überschreiten (km/h) :

4 Gang		5 Gang	
1. :	25	20*	25
2. :	45	40*	40
3. :	70	60*	65
4. :	100	85*	85
5. :			105
			95*

N : Leerlauf.

R : RW.-Gang.

Niemals in einem zu hohen Gang fahren. Herunterschalten.

\* Zum Diesel.

### CAMBIO DELLE VELOCITÀ

Durante il periodo di rodaggio (fino alla 1<sup>a</sup> verifica), non superate le seguenti velocità (km/h) :

4 marce		5 marce	
1a :	25	20*	25
2a :	45	40*	40
3a :	70	60*	65
4a :	100	85*	85
5a :			105
			95*

N : folle.

R : Retromarcia.

Se il motore stenta su un rapporto non appropriato, nin esitare ad innestare la marcia inferiore.

\* Per Diesel.

### VERSNELLINGEN

Gedurende de inrijperiode (tot aan de 1<sup>e</sup> controle), mag men de volgende snelheden niet overschrijden (km/h) :

4 versn.		5 versn.	
1e :	25	20*	25
2e :	45	40*	40
3e :	70	60*	65
4e :	100	85*	85
5e :			105
			95*

N : neutrale stand.

R : Achteruit

Belast de motor niet te zwaar door te weinig schakelen. Schakel tijdig terug.

\* Om Diesel.



**ÉQUIPEMENTS**

AUSSTATTUNG  
EQUIPAGGIAMENTI  
UITRUSTING

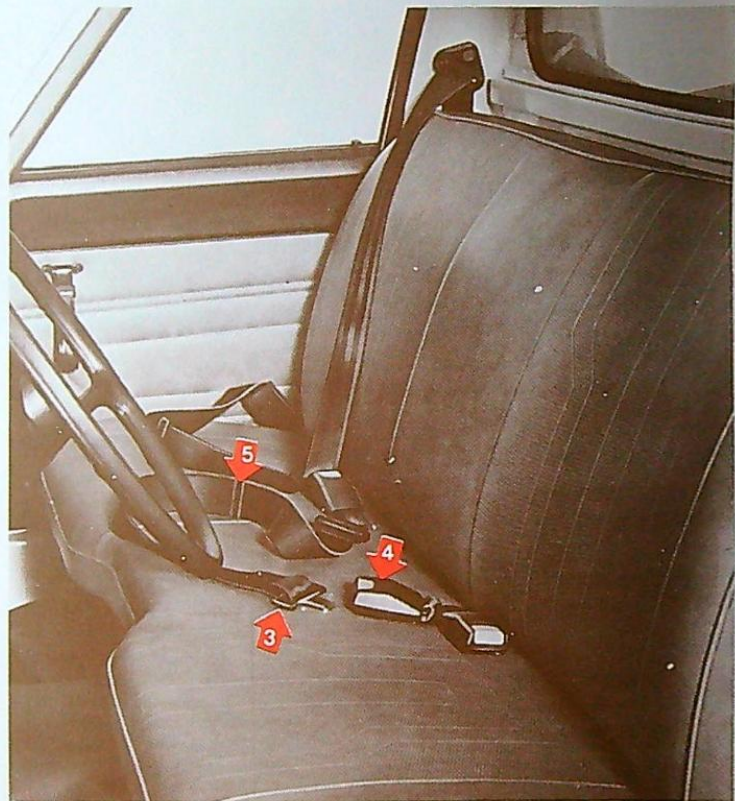
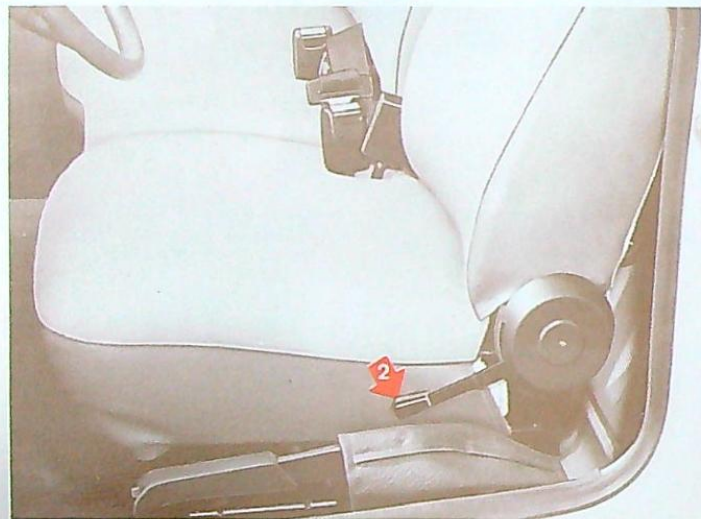



# peugeot504.info

## BANQUETTE - SIÈGE\*

Déplacement AV - AR: Soulever la commande 1.

Inclinaison du dossier\* (côté conducteur)

- Tirer le levier 2 pour obtenir l'inclinaison souhaitée.

## CEINTURES DE SÉCURITÉ

- Régler le siège et tirer la sangle sur soi, en s'assurant que les brins ne sont pas vrillés.

- Engager le pêne 3 dans le boîtier 4.

### Ceinture à enrouler

- Approcher la butée 5 du pêne 3.

- Pour dégager la ceinture, appuyer sur le bouton rouge.

### Ceinture sans enrouler.

- Régler la ceinture en faisant coulisser les brins et la patte d'arrêt jusqu'à être librement maintenu.

- Pour dégager la ceinture, appuyer sur le bouton rouge et replacer la boucle dans le support

### ATTENTION

Les ceintures ne sont pas prévues pour les enfants de moins de 6 ans et ne doivent être utilisées que par une seule personne.

Éviter le frottement des ceintures avec des arêtes vives. Les ceintures ayant subi des contraintes à la suite d'un choc doivent être remplacées et les points d'ancrage vérifiés.

En cas d'échange partiel ou de remplacement de ceinture, il est indispensable de monter des pièces identiques du même fabricant.

Aucune modification ne doit être apportée aux ceintures ni à leur montage. Dans le cas de réclamation ou de question, consulter le fabricant ou son représentant. Contrôler périodiquement l'état de la sangle.

\* Suivant équipement.

## HINTERE SITZBANK

Verschieben des Sitzes nach vorne und hinten: Den Handgriff hochziehen 1.

Lehnenverstellung\* (Fahrsitz)

- Zum Verstellen der Lehne am Hebel 2 ziehen.

## SICHERHEITSGURTE

- Den Sitz einstellen und den Gurt progressiv überziehen: darauf achten, dass die Gurtbänder nicht verdreht sind.

- Den Riegel 3 in das Gehäuse 4 einführen.

Sicherheitsgurte mit Aufrollvorrichtung.

- Die Halteschiene 5 an den Riegel 3 heranführen.

- Zum Lösen des Gurtes auf den roten Knopf drücken.

Sicherheitsgurte ohne Aufrollvorrichtung.

- Die Sicherheitsgurte durch Verschieben der Gurtbänder und der Feststellschnalle so einstellen, dass die Bewegungsfreiheit nicht beeinträchtigt wird.

- Zum Lösen des Gurtes auf den roten Knopf drücken und die Verschlusschnalle in die Halterung einhaken.

### ACHTUNG

Die Gurte sind nicht für Kinder unter 6 Jahren vorgesehen und dürfen nur von einer Person benutzt werden.

Das Reiben der Gurte an zu scharfen Kanten vermeiden. Nach einem Aufprall sind Gurte, die einer Zugbelastung ausgesetzt waren, zu ersetzen, und ihre Verankerungspunkte zu überprüfen.

Bei teilweisem bzw. komplettem Austausch eines Sicherheitsgurts sind grundsätzlich die gleichen Teile desselben Herstellers einzubauen.

An den Sicherheitsgurten bzw. ihrer Montage dürfen keinerlei Änderungen vorgenommen werden. Bei Reklamationen mit dem Hersteller oder seinem Vertreter Kontakt aufnehmen. Den Zustand des Gurts regelmässig überprüfen

\* Je nach Ausstattung.

## SEDILI ANT

Spostamento ANT e POST: Sollevare la leva 1.

Inclinazione dello schienale\* (Lato conducente)

- Tirar la leva 2 per ottenere l'inclinazione voluta.

## CINTURE DI SICUREZZA

- Regolare il sedile e tirare la cinghia a sé, assicurandosi che le strisce non siano attorcigliate.

- Introdurre la stanghetta 3 nelle sede di bloccaggio 4.

Cintura con avvolgitore.

- Portare il fincorsa 5 vicino alla stanghetta 3.

- Per togliere la cintura, premere sul pulsante rosso.

Cintura senza avvolgitore.

- Regolare la cintura facendo scorrere le estremità e la fibbia d'arresto in modo da essere mantenuti correttamente.

- Per togliere la cintura, premere sul pulsante rosso e sistemare di nuovo il gancio nel supporto.

### AVVERTENZA

Le cinture non sono previste per i bambini di età inferiore ai 6 anni e devono essere utilizzate per una sola persona.

Evitare l'attrito delle cinture con angoli vivi.

Le cinture che hanno subito sollecitazioni in seguito ad urto devono essere sostituite, ei punti d'ancoraggio verificati.

In caso di sostituzione parziale o di sostituzione completa di una cintura, è indispensabile montare dei pezzi originali prodotti dallo stesso fabbricante.

Non apportare nessuna modifica alle cinture, né al loro montaggio. In caso di reclamo o di spiegazioni, rivolgersi al fabbricante o al suo rappresentante. Controllare periodicamente lo stato della cinghia

\* Secondo l'equipaggiamento.

## VOORBANK - VOORSTOLEN\*

Verschuiwen naar voren en naar achteren: Trek aan de hefboom 1.

Helling van de rugleuning\* (Bestaursdijde)

- Trek de handel 2 omhoog om de gewenste helling te verkrijgen

## VEILIGHEIDSGORDELS

- Zet de stoel in de juiste stand en trek de riem naar u toe, terwijl erop gelet wordt dat de riem niet verdraait.

- Druk gesp 3 in de houder 4.

Veiligheidsgordel met oprolmechanisme

- Schuif de aanslag 5 op de riem tegen de gesp 3.

- Om de riem los te maken drukt men op de rode knop.

Veiligheidsgordel zonder oprolmechanisme

- Stel de gordel zodanig af, door de gespen te verschuiven, dat de riemen niet te strak zitten.

- Om de riem los te maken, drukt men op de rode knop. Plaats de gesp weer in de steun.

### LET OP

De gordels zijn niet geschikt voor kinderen onder de 6 jaar en mogen slechts door één persoon tegelijk gebruikt worden.

Vermijd wrijving van de gordels op scherpe kanten. Gordels, die ten gevolge van een schok zijn uitgerekt, moeten vervangen worden, terwijl de bevestigingen gecontroleerd dienen te worden.

In geval van een gedeeltelijke of gehele vervanging van een veiligheidsgordel is het noodzakelijk gelijke delen van hetzelfde fabricaat te monteren.

Geen enkele wijziging mag aan de gordels worden aangebracht noch aan de wijze van montage. Neem in geval van klachten of vragen contact op met de fabrikant of zijn vertegenwoordiger. Controleer regelmatig de toestand van de riem.

\*Volgens uitvoering.



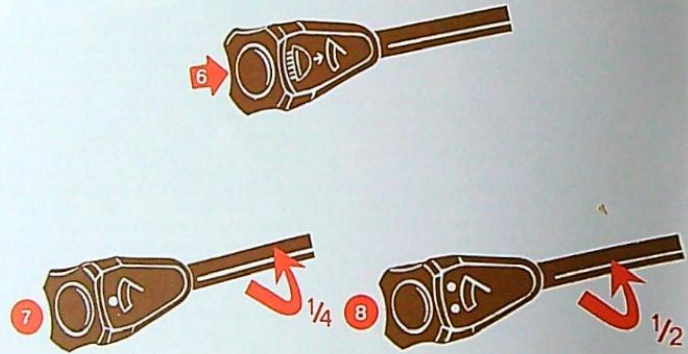
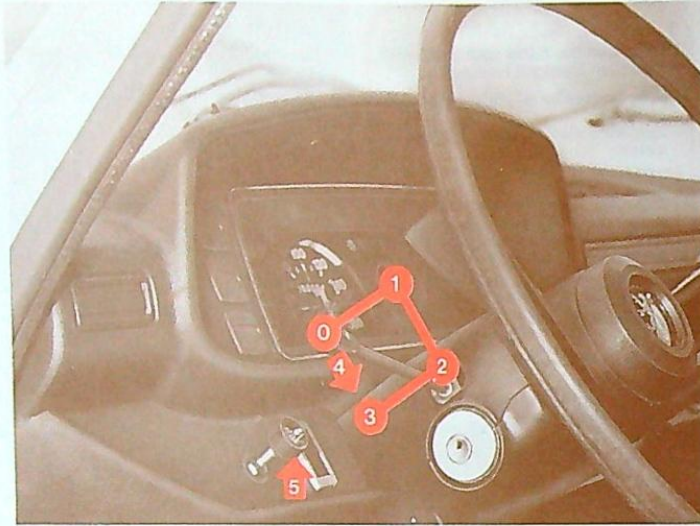



## COMMUTATEUR D'ÉCLAIRAGE

- 0 - Eteint.
- 1 - Feux de position et témoin vert.
- 2 - Feux de croisement (codes).
- 3 - Feux de route (phares) et témoin bleu.

**Avertisseur lumineux**  
Appuyer vers le bas 4.

## ESSUIE-VITRE/ LAVE-VITRE

Fonctionne sur position A ou M de l'antivol.

- Entrepreneur :

Lave-vitre : appuyer sur le bouton 5.  
Essuie-vitre : tourner le bouton 5.

- Confort :

**Fonctionnement temporaire**

- 6 - Appuyer dans le sens axial :
  - légèrement : essuie-vitre,
  - à fond : essuie-vitre/lave-vitre.

**Fonctionnement continu.**

- 7 - Balayage normal. Tourner le levier de 1/4 tour vers l'AV.
- 8 - Balayage accéléré. Tourner le levier de 1/2 de tour vers l'AV.

Vérifier fréquemment le niveau du réservoir sous capot.

Additionner à l'eau un produit neutre en été ou antigel en hiver.

## LICHTSCHALTER

- 0 - Aus.
- 1 - Standlicht und grüne Kontrollleuchte
- 2 - Abblendlicht.
- 3 - Fernlicht und blaue Kontrollleuchte.

**Lichthupe**

Den Lichtschalter nach unten 4 drücken.

## SCHEIBENWISCHER/ SCHEIBENWASCHANLAGE

Funktioniert in Stellung A oder M des Zündschlosses.

- Unternehmer :

Scheibenwaschanlage : auf Knopf 5 drücken.  
Scheibenwischer : Knopf 5 drehen.

- Komfort :

**Kurzzeitige Betätigung**

- 6 - In Axialrichtung drücken
  - leicht : Scheibenwischer,
  - ganz : Scheibenwischer/  
Scheibenwaschanlage.

**Ständige Scheibenwischerbetätigung.**

- 7 - Normale Wischgeschwindigkeit.  
Den Hebel um 1/4 Drehung drehen.
- 8 - Schnelle Wischgeschwindigkeit.  
Den Hebel um 1/2 Drehung drehen.

Häufig den Wasserstand im Behälter unter der Motorhaube überprüfen.

Dem Wasser im Sommer ein neutrales Mittel und im Winter Frostschutzmittel begeben.

## COMMUTATORE D'ILLUMINAZIONE

- 0 - Spento.
- 1 - Luci di posizione e spia verde.
- 2 - Anabbaglianti.
- 3 - Abbaglianti e spia blu.

**Avvisatore luminoso**

Per lampeggiare con i fari premere verso il basso 4.

## TERGICRISTALLO- LAVAVETRO

Funziona sulle posizioni A o M dell'antifurto.

- Imprenditore :

Lavavetro : premere sul pulsante 5.  
Tergicristallo : girare il pulsante 5.

- Confort :

**Funzionamento temporaneo.**

- 6 - Premere nel senso assiale
  - leggermente : tergivetro,
  - a fondo : tergivetro-lavavetro.

**Funzionamento permanente.**

- 7 - Funzionamento normale - Ruotare la leva di 1/4 giro.
- 8 - Funzionamento accelerato - Ruotare la leva di 1/2 di giro.

Verificare frequentemente il livello del serbatoio sotto il cofano.

Aggiungere all'acqua un prodotto neutro in estate o antigelo in inverno.

## LICHTSCHAKELAAR

- 0 - Uitgeschakeld.
- 1 - Parkeerlichten met groen controle-lampje.
- 2 - Dimlichten.
- 3 - Grootlicht met blauw controlelampje

**Lichtsignaal**

Voor een kort lichtsignaal schakelaar 4 naar beneden drukken.

## RUITEWISSERS/ RUITESPROEIERS

Werken bij aangezet contact in de standen A of M.

- Entrepreneur :

Ruitesproeier : druk op knop 5.  
Ruitewisser : draai knop 5.

- Confort :

**Tijdelijke werking.**

- 6 - Druk de knop axiaal in
  - iets ingedrukt : ruitewissers,
  - geheel ingedrukt : ruitewissers  
en ruitesproeiers

**Permanente werking van de ruitewissers.**

- 7 - Normale snelheid. Draai het handel 1/4 omw naar voren.
- 8 - Hoge snelheid. Draai het handel 1/2 omw naar voren.

Controleer regelmatig het peil in het tankje onder de motorkap.

Voeg in de zomer een neutraal product en in de winter anti-vries aan het waster toe.



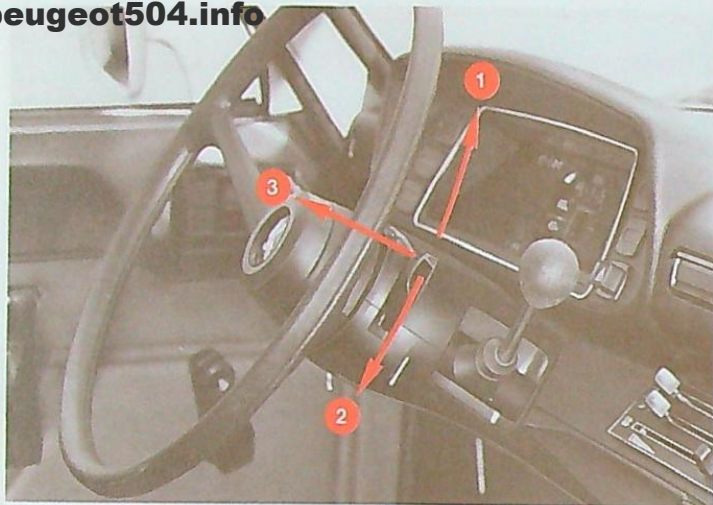

### CLIGNOTANTS

- Clignotants côté gauche 1.
  - Clignotants côté droit 2.
- Ne fonctionnent pas contact coupé.

Retour automatique commandé par rotation du volant.

### AVERTISSEURS

- Sonore
- Tirer le levier 3 vers le volant.

### CENDRIER

- Pour le vider:
- Le fermer et appuyer sur la partie inférieure arrière 4 vers le haut.

### BLINKLICHTER

- Blinklicht linke Seite 1.
  - Blinklicht rechte Seite 2.
- Funktioniert nicht bei ausgeschalteter Zündung.

Automatische durch die Lenkrodrehung betätigte Rückstellung.

### SIGNALANLAGE

- Signalhorn
- Hebel zum Lenkrod ziehen 3.

### ASCHENBECHER

- Zum Entleeren:
- Aschenbecher schliessen und den hinteren unteren Teil 4 nach oben drücken.

### LAMPEGGIATORI

- Lampeggiatori lato sinistro 1.
  - Lampeggiatori lato destro 2.
- Non funziona a contatto tolto.

Ritorno automatico comandato da rotazione del volante.

### AVVISATORI ACUSTICI

- Sonoro
- Levetta 3 tirata verso il volante.

### PORTACENERE

- Pe vuotarlo:
- Chiuderlo e premere verso l'alto sulla parte inferiore post. 4.

### RICHTINGAANWIJZERS

- Richtingaanwijzer links 1.
  - Richtingaanwijzer rechts 2.
- Werken niet bij afgezet contact.

Gaan automatisch uit bij draaiing van het stuur.

### CLAXON

- Trek handel 3 in de richting van het stuur.

### ASBAK

- Om deze te ledigen:
- Sluiten en de onderkant 4 naar boven drukken.



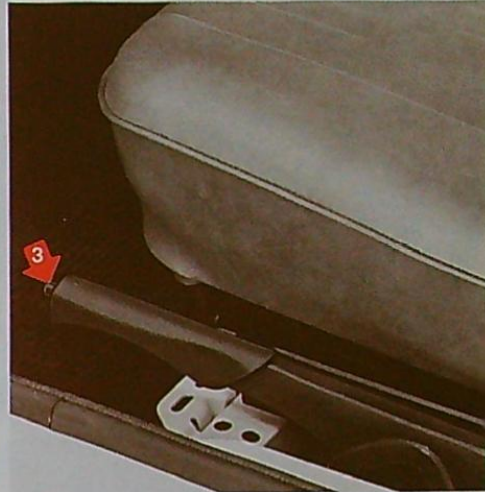

### RÉTROVISEURS

Deux rétroviseurs extérieurs droit et gauche.

**Pick-up:** orientables.

**Plateau cabine:** orientables et télescopiques, blocage par écrou 1.

### ÉCLAIRAGE INTÉRIEUR

- Eclairage permanent commandé par un interrupteur 2 incorporé (7 W).

### FREIN DE STATIONNEMENT

A l'extérieur de la banquette.

#### Blocage

- Tirer le frein à main à fond.  
La poignée revient à sa position initiale pour dégager l'accès à la banquette.

#### Déblocage

- Relever la poignée à fond et appuyer sur le bouton 3.

### RÜCKSPIEGEL

Zwei Aussenrückspiegel: rechts und links.

**Pick-up:** verstellbar.

**Ladefläche mit Fahrerhaus:** verstellbar und teleskopisch. Arretierung durch Mutter 1.

### INNENBELEUCHTUNG

- Dauernde Beleuchtung durch einen an der Lampe 2 angebrachten Schalter (7 W).

### HANDBREMSE

Aussen an der Sitzbank.

#### Anziehen

- Die Handbremse ganz anziehen.  
Der Griff kehrt in seine Ausgangsstellung zurück, um den Ein- bzw. Ausstieg zu erleichtern.

#### Lösen

- Den Griff ganz hochziehen und auf den Knopf 3 drücken.

### RETROVISORI

Due retrovisori esterni destro e sinistro 1.

**Pick-up:** orientabili.

**Cabinato:** orientabili e telescopici, bloccaggio mediante dado 1.

### ILLUMINAZIONE INTERNA

- Illuminazione permanente comandata da un interruttore 2 incorporato (7 W).

### FRENO A MANO

All'esterno del divanetto.

#### Bloccaggio

- Tirare a fondo il freno a mano.  
L'impugnatura ritorna nella sua posizione iniziale per disimpegnare l'accesso al divanetto.

#### Sbloccaggio

- Rialzare completamente l'impugnatura e premere sul pulsante 3.

### ACHTERUITKIJKSPIEGELS

2 buitenspiegels waarvan één rechts en één links.

**Pick-up:** verstelbaar.

**Bij de chassis-cabine:** verstelbaar en telescopisch, geblokkeerd door een moer 1.

### BINNENVERLICHTING

- Constante verlichting door de ingebouwde schakelaar 2 (7 W).

### HANDREM

Opzij van de voorbank.

#### Vastzetten

- Trek de handrem volledig aan.  
Het handel keert, om gemakkelijk instappen mogelijk te maken, terug naar de laagste stand.

#### Loszetten

- Trek het handel opnieuw volledig aan en druk op de knop 3.





### VENTILATION-CHAUFFAGE

- ⇨ Air à température extérieure.  
➔ Air à température extérieure ou réchauffé.

### COMMANDES DE RÉPARTITION

Aérateurs supérieurs  
Air frais seulement pris sur admission 3.

- 1 - Réglage du débit d'air extérieur.  
Fermé vers l'avant.  
Ouvert vers l'arrière.
- 2 - Orientation des aérateurs.

### HEIZUNG-BELÜFTUNG

- ⇨ Luft bei Aussentemperatur.  
➔ Luft bei Aussentemperatur oder angewärmt.

### VERTEILUNG

Obere Belüftung  
Frischlufte nur über Einlass 3.

- 1 - Aussenluftmengenregulierung.  
Nach vorn: zu.  
Nach hinten: auf.
- 2 - Lüftungsklappenverstellung.

### VENTILAZIONE - RISCALDAMENTO

- ⇨ Aria a temperatura esterna.  
➔ Aria a temperatura esterna o riscaldata.

### RIPARTIZIONE

Aeratori superiori  
Aria fresca unicamente proveniente dall'entrata 3.

- 1 - Regolazione del flusso dell'aria esterna.  
Chiuso verso l'avanti.  
Aperto verso l'indietro.
- 2 - Orientazione degli aeratori.

### VENTILATIE - VERWARMING

- ⇨ Lucht op buitentemperatuur.  
➔ Lucht op buitentemperatuur of verwarmd.

### VERDELING

Bovenste ventilatieroosters  
Frisse lucht alleen via de toevoer 3.

- 1 - Regeling van de buitenlucht-toevoer.  
Naar voren gesloten.  
Naar achteren geopend.
- 2 - Verstelling van de luchtroosters.



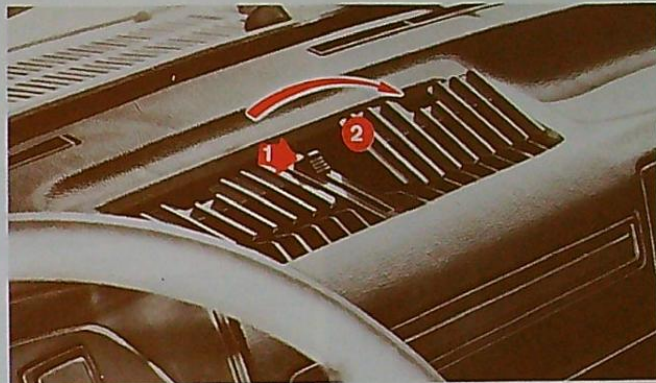
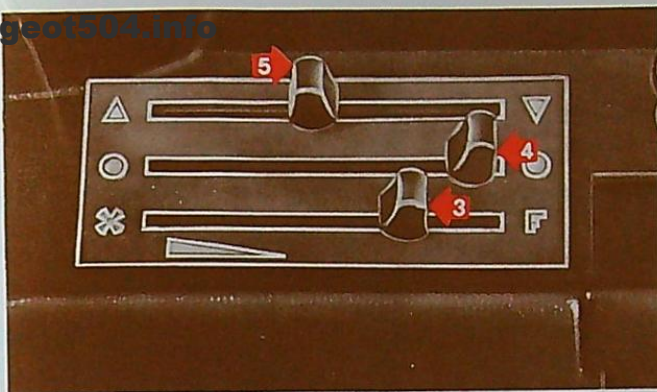

### CHAUFFAGE - DÉSEMBUAGE

3 - Commande d'entrée d'air et de ventilation:

- O ← F - Admission d'air.  
X ◀ O - Accélération du ventilateur

4 - Robinet de chauffage progressif

- bleu : froid
- rouge : chaud

5 - Répartition de l'air réchauffé ou non.

- ▲ vers le pare-brise
- ▼ vers le bas

La commande 1 à mi-course permet l'admission d'air frais par les aérateurs supérieurs et d'air frais ou réchauffé vers le bas.

Pour supprimer toute arrivée d'air extérieur: commande 3 sur F.

### HEIZUNG - BESCHLAGENE SCHEIBEN

3 - Betätigungshebel für Lufteinlass und Gebläse:

- O ← F - Lufteinlass  
X ◀ O - Beschleunigung des Gebläses

4 - Heizungshahn für progressive Erwärmung.

- blau: kalt
- rot : warm

5 - Verteilung der erwärmten oder nichterwärmten Luft.

- ▲ zur Windschutzscheibe
- ▼ zum Fussraum

Bei Mittelstellung des Hebels 1 kann die Frischluft über die obere Belüftung und Kalt- bzw. Warmluft zur Fusszone eintreten.

Um jegliches Eindringen von Aussenluft zu vermeiden: Hebel 3 auf F.

### RISCALDAMENTO - DISAPPANNAMENTO

3 - Comando d'entrata d'aria e di ventilazione.

- O ← F - Aspirazione d'aria  
X ◀ O - Accelerazione del ventilatore

4 - Rubinetto di riscaldamento progressivo.

- blu : freddo
- rosso : caldo

5 - Ripartizione dell'aria riscaldata o no.

- ▲ verso il parabrezza
- ▼ verso il basso

Il comando 1 a metà corsa permette l'aspirazione di aria fresca attraverso gli aeratori superiori e di aria fresca o riscaldata verso il basso.

Per sopprimere qualsiasi entrata d'aria: comando 3 su F.

### VERWARMING - ONTWASEMING

3 - Handel voor luchtinlaat en ventilatie:

- O ← F - Luchttoevoer  
X ◀ O - Kachelventilator

4 - Verwarmingshandel (progressief)

- blauw: koud
- rood : warm

5 - Verdeling van warme of koude lucht

- ▲ naar de voorruit
- ▼ naar de vloer

De bedieningshandel 1 in de middenstand, maakt het mogelijk frisse lucht toe te laten door de bovenste ventilatieroosters en frisse of verwarmde lucht naar beneden.

Om de buitenluchttoevoer volledig af te sluiten : handel 3 op F zetten.



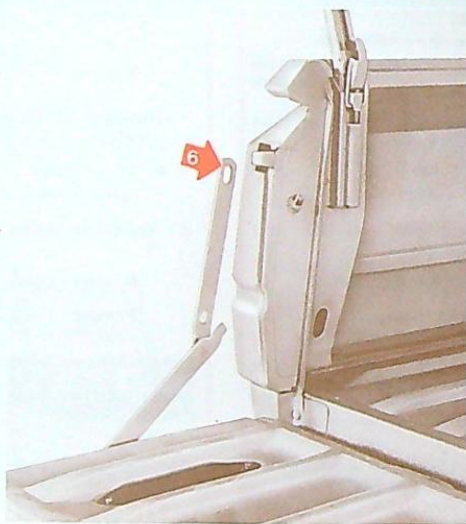
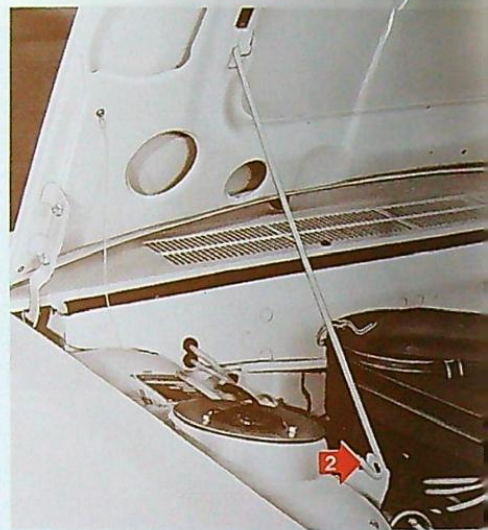
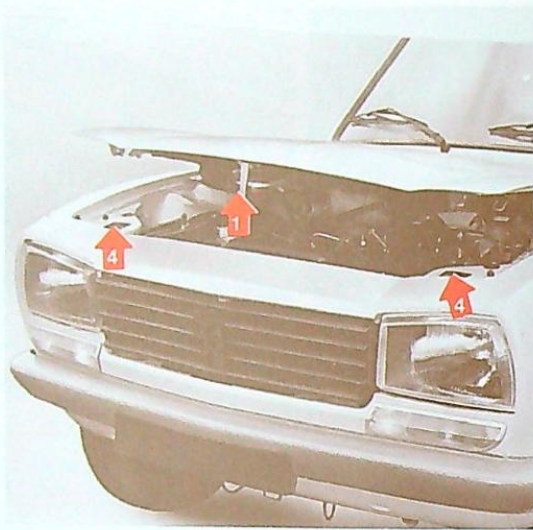
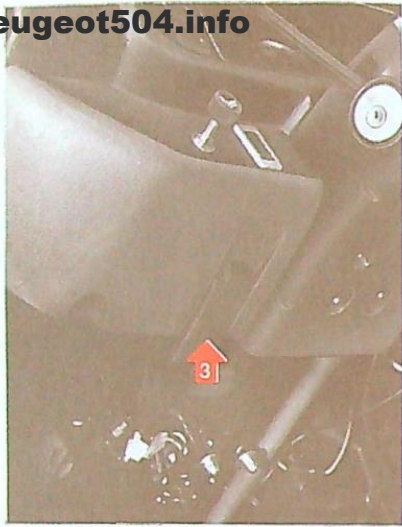



# peugeot504.info

## CAPOT

### Ouverture

- Tirer la palette 3.
- Libérer la sécurité en repoussant le crochet 1.
- Lever le capot à fond et bien engager la béquille dans le support 2.

### Fermeture

- Soulever légèrement le capot et dégager la béquille, la replacer dans sa fixation.
- Veiller au bon verrouillage des crochets latéraux 4

## HAYON (CONFORT)

### Ouverture

Déverrouiller les leviers 5 et abaisser le hayon, deux articulations 6 le maintiennent ouvert.

### Dépose

- En cas d'utilisation particulière:
- Dégager les articulations latérales 6.
  - Lever le verrouillage 7 pour libérer la charnière.
  - Sortir le hayon de ses gonds.

Il est déconseillé de rouler avec le hayon en position horizontale.

## MOTORHAUBE

### Öffnen

- Den Hebel ziehen 3.
- Die Sicherheitsklinke lösen, hierzu den Haken 1 zurückdrücken.
- Die Motorhaube etwas anheben, die Stütze richtig in die Halterung 2 einrasten lassen.

### Schliessen

- Die Motorhaube etwas anheben, die Stütze einklappen und befestigen.
- Auf das einwandfreie Einhängen der seitlichen Verschlüsse 4 achten.

## HECKKLAPPE (KOMFORT)

### Öffnung

Die Hebel 5 entriegeln und die Heckklappe herunterklappen; sie wird durch zwei Gelenke 6 in geöffneter Stellung gehalten.

### Ausbau

Bei besonderer Verwendung:

- Die seitlichen Gelenke 6 lösen.
- Zum Lösen des Scharniers die Arretierung 7 anheben.
- Die Heckklappe aushängen.

Es wird davon abgeraten, mit waagerechter Heckklappe zu fahren.

## COFANO MOTORE

### Apertura

- Tirare la levetta 3.
- Disimpegnare la sicurezza respingendo il gancio 1.
- Sollevare completamente il cofano e inserire correttamente l'asta nel supporto 2.

### Chiusura

- Sollevare leggermente il cofano e disimpegnare l'asta, ricollocarla nel suo fissaggio.
- Verificare che i ganci laterali 4 siano ben bloccati.

## SPORTELLO POST (CONFORT)

### Apertura

Sbloccare le leve 5 e abbassare lo sportello, due articolazioni 6 lo mantengono aperto.

### Stacco

In caso di utilizzazione speciale:

- Disimpegnare le articolazioni laterali 6.
- Sollevare il bloccaggio 7 per liberare la cerniera.
- Estrarre lo sportello dai suoi cardini.

Si sconsiglia di viaggiare con lo sportello in posizione orizzontale.

## MOTORKAP

### Openen

- Trek aan het handel 3.
- Licht de veiligheidspal 1 onder de motorkap op.
- Duw de motorkap geheel omhoog en breng de steun goed op zijn plaats in zijn steunpunt 2.

### Sluiten

- Licht de motorkap iets op en maak de steun vast in zijn bevestiging.
- Zorg ervoor dat de vergrendelingen aan de zijkanten 4 goed gesloten zijn.

## ACHTERKLEP (CONFORT)

### Openen

Maak de vergrendelingen 5 los, en laat de achterklep zakken. Twee scharnierende steunen 6 houden de achterklep geopend.

### Demontage

Bij bijzonder gebruik:

- Maak de scharnierende steunen bij 6 los.
- Licht de vergrendeling 7 op.
- Schuif de achterklep uit zijn scharnieren.

Het wordt afgeraden te rijden met de achterklep in horizontale stand.

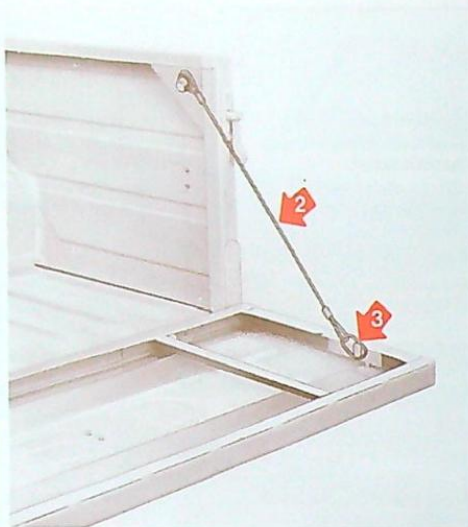



**HAYON (ENTREPRENEUR)****- Ouverture**

Déverrouiller le hayon en tournant les leviers de verrouillage 1 et l'abaisser en le maintenant.

Les deux câbles 2 maintiennent le hayon en position horizontale.

*NOTA : Il est déconseillé de rouler avec le hayon en position horizontale.*

**- Dépose**

En cas d'utilisation particulière

- Déverrouiller le hayon.
- Tourner la palette 4 pour débloquer les gonds de charnière.
- Dégager les câbles de maintien de leurs fixations inférieures en faisant pivoter les boucles 3.
- Abaisser le hayon et le sortir de ses gonds 5 en le poussant vers la gauche.

**PORTE-ÉCHELLE\***

Pour le transport d'échelles, relever les leviers-butée 6, arrimer à l'aide de cordes les échelles en appui sur la barre transversale 7 et en butée sur le hayon.

\* Suivant équipement.

**HECKKLAPPE (UNTERNEHMER)****- Öffnen**

Die Heckklappe durch Drehen der Sperriegel 1 entriegeln, sie absenken und dabei festhalten.

Die beiden Kabel 2 halten die Heckklappe in horizontaler fahren.

*ANMERKUNG : Man sollte nicht bei abgelenkter Heckklappe fahren.*

**- Abnehmen**

Bei speziellem Einsatz

- Die Heckklappe entriegeln.
- Durch Drehen des Riegels 4 die Scharnierangeln lösen.
- Die Haltekabel durch Schwenken der Ösen 3 aus ihren unteren Befestigungen lösen.
- Die Heckklappe absenken, nach links schieben und so aus ihren Angeln 5 herausnehmen.

**LEITERTRÄGER\***

Zum Leitertransport die Anschlaghebel 6 aufstellen, die Leitern auf der Querslange 7 aufliegend und mit Anschlag gegen die Heckklappe mit Seilen festzurren.

\* Je nach Ausrüstung.

**SPONDA POSTERIORE (IMPRENDITORE)****- Apertura**

Sbloccare la sponda posteriore girando le leve di chiusura n° 1 e abbassarla mantenendola.

I due cavi n° 2 mantengono la sponda in posizione orizzontale.

*NOTA : non si deve circolare con la sponda in posizione orizzontale.*

**- Smontaggio**

In caso d'utilizzo speciale :

- Sbloccare la sponda.
- Girare la leva n° 4 per sbloccare i cardini delle cerniera.
- Togliere i cavi di sostegno dai fissaggi interni facendo girare gli anelli n° 3.
- Abbassare la sponda e estrarla dai cardini n° 5 spingendola verso sinistra.

**PORTA SCALA\***

Per il trasporto di scale sollevare i supporti di bloccaggio n° 6 sistemare le scale per mezzo di corde appoggiandole sulla sbarra trasversale n° 7 e contro la sponda.

\* A seconda dell equipaggiamento.

**ACHTERKLEP (ENTREPRENEUR)****- Opening**

De achterklep ontgrendelen door de grendelingshandgrepen 1 om te draaien en de klep, terwijl men hem vasthoudt, naar beneden te laten zakken.

De beide kabels 2 houden de achterklep in horizontale stand.

*N.B. Het wordt afgeraden om met de achterklep in horizontale stand te rijden.*

**- Verwijdering**

Voor bijzonder gebruik

- De achterklep ontgrendelen.
- Het laadbord 4 omdraaien om de scharnierduimen te ontgrendelen.
- De steunkabels uit de onderste bevestigingen halen door de beugels 3 te draaien.
- De achterklep naar beneden laten zakken en, door naar links te duwen, hem uit de scharnierduimen 5 te verwijderen.

**IMPERIAAL VOOR LADDERS\***

Voor het vervoer van ladders de stuihandgrepen 6 oplichten, de ladders met behulp van touwen vastzetten op de dwarsstang 7 te leggen tegen de achterklep aan.

\* Al naar gelang de uitvoering.

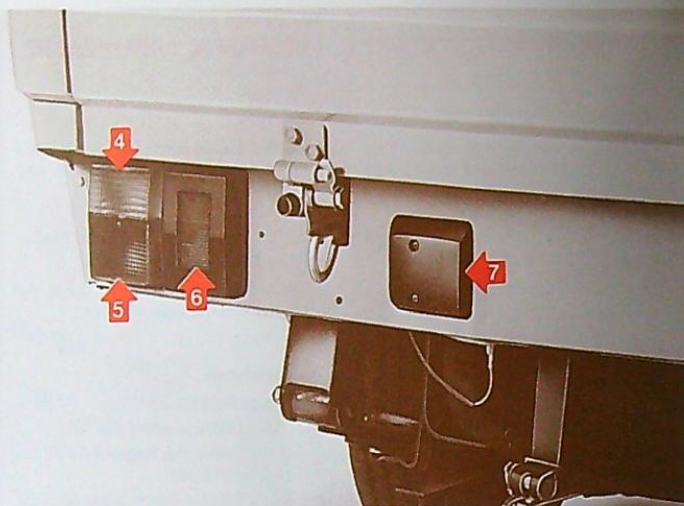

## SIGNALISATION

### Eclairage AV

1 - Projecteurs, lampe phare-code	45/40 W
2 - Feux de position	5 W
3 - Clignotant	21 W

### Eclairage AR

4 - Clignotant	21 W
5 - Feux de position	5 W
6 - Stop	21 W
7 - Plaque minéralogique	5 W

## BELEUCHTUNG

### Vordere Beleuchtung

1 - Scheinwerfer, Lampe Abblend-Fernlicht	45/40 W
2 - Standlicht	5 W
3 - Blinklicht	21 W

### Hintere Beleuchtung

4 - Blinklicht	21 W
5 - Standlicht	5 W
6 - Bremslicht	21 W
7 - Nummernschild	5 W

## SEGNALAZIONE

### Illuminazione ANT.

1 - Proiettori, lampada abbagliante- anabbagliante	45/40 W
2 - Luci di posizione	5 W
3 - Lampeggiatore	21 W

### Illuminazione POST.

4 - Lampeggiatore	21 W
5 - Luci di posizione	5 W
6 - Indicatore d'arresto	21 W
7 - Targa	5 W

## VERLICHTING

### Verlichting vóór

1 - Koplampen lamp groot-dimlicht	45/40 W
2 - Parkeerlicht	5 W
3 - Richtingaanwijzer	21 W

### Verlichting achter

4 - Richtingaanwijzer	21 W
5 - Achterlicht	5 W
6 - Stoplicht	21 W
7 - Kentekenplaatverlichting	5 W



**peugeot504.info**

**CONSEILS  
PRATIQUES**  
PRAKTISCHE RATSCHLÄGE  
CONSIGLI PRATICI  
NUTTIGE WENKEN

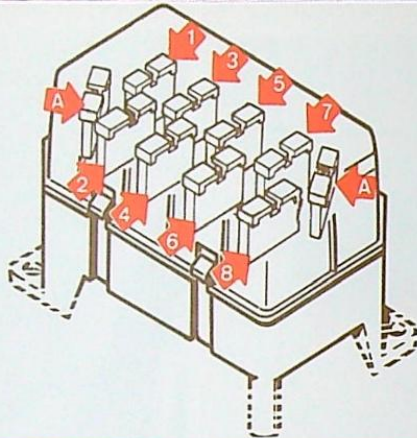

## FUSIBLES

Placés sur la doublure d'aile AV.G.

- 1 - + permanent - Montre\*.
  - Eclairage intérieur.
  - Allume-cigares\*.
- 2 - + accessoires.
  - Branchement autoradio\*.
  - Jauge à carburant.
  - Témoins : pression d'huile, charge batterie, freins, starter\*.
- 3 - Avertisseurs.
  - Signal de détresse.
- 4 - Essuie-vitre / Lave-vitre.
- 5 - Feux de position AV / AR, et témoin.
  - Eclairage planche de bord.
  - Eclairage plaque de police.
- 6 - Clignotants.
  - Climatisation.
- 7 Feux AR de brouillard\*.
- 8 Feux de recul\*.
  - Ventilateur débrayable\*.
  - Stops.
  - Relais de préchauffage (Diesel).
  - Boîtier niveau d'eau.
- A - Fusibles de secours.

Vert : 10A - Marron : 5A - Jaune : 15A.

\* Suivant équipement.

## SICHERUNGEN

Sie sitzen unter den Armaturenbrett.

- 1 - + Ständige Stromversorgung - Zeituhr\*.
  - Innenbeleuchtung.
  - Zigarettenanzünder\*.
- 2 - + Zubehör.
  - Autoradioanschluss\*
  - Kraftstoffanzeige.
  - Öldruckkontrollleuchte.
  - Ladepressurkontrollleuchte.
  - Chokekontrollleuchte\*.
  - Bremskontrollleuchte.
- 3 - + Signalhörer
  - Warnblinkanlage.
- 4 - Scheibenwisch- / -waschanlage.
- 5 - Stand- / Rücklicht und Kontrollleuchte.
  - Armaturenbrettbeleuchtung.
  - Nummernschildbeleuchtung.
- 6 - Blinker.
  - Heizung und Belüftung
- 7 - Nebelrückleuchten\*.
- 8 - Auskuppelbarer Ventilator\*.
  - Bremslicht.
  - Rückfahrcheinwerfer\*.
  - Vorgelüfteter Stand (Diesel).
  - Wasserstandgehäuse.
- A - Ersatzsicherungen.

Grün : 10A - Braun : 5A - Gelb : 15A.

\* Je nach Ausstattung.

## FUSIBILI

Posti sotto il cruscotto

- 1 - + permanente - Orologio\*.
  - Illuminazione interna.
  - Accendisigari\*.
- 2 - + accessori.
  - Collegamento autoradio\*.
  - Livello carburante.
  - Spie : pressione dell'olio, carica batteria, freni, starter\*.
- 3 - Avvisatori.
  - Segnal di emergenza
- 4 - Lampeggiatori.
- 5 - Luci di posizione ANT / POST e spia.
  - Illuminazione plancia di bordo.
  - Illuminazione targa.
- 6 - Lampeggiatori.
  - Climatizzazione.
- 7 - Fanali POST antinebbia\*.
- 8 - Ventilatore automatico\*.
  - Indicatori di arresto.
  - Faro di RM\*.
  - Relé di preriscaldamento (Diesel).
  - Scatola livello dell'acqua.
- A - Fusibili di scorta.

Verde : 10A - Marrone : 5A - Gialla : 15A.

\* Secondo l'equipaggiamento.

## ZEKERINGEN

Gemonteerd onder het dashboard.

- 1 - + constante spanning - Klokje\*.
  - Binnenverlichting.
  - Sigarette-aansteker\*.
- 2 - + Voeding accessoires.
  - Aansluiting voor autoradio\*.
  - Brandstofmeter.
  - Controlelampjes : oliedruk, laden van de accu, remmen, choke\*.
- 3 - - Claxon.
  - Alarmknipperlichtinstallatie.
- 4 - Ruitwisser / ruitspoeler.
- 5 - Parkeerlichten voor / achter en controlelampje.
  - Dashboardverlichting.
  - Kentekenplaatverlichting.
- 6 - Knipperlichten.
  - Verwarming.
- 7 - Mistachterlamp\*.
- 8 - Zelfdenkende ventilator\*.
  - Stoplichten.
  - Achteruitrijlicht\*.
  - Voorgeloeirelais (Diesel).
  - Bedieningsseenheid koelvluchtstofniveau.
- A - Reservezekeringen.

Groen : 10A - Bruin : 5A - Geel : 15A.

\* Volgens uitvoering.



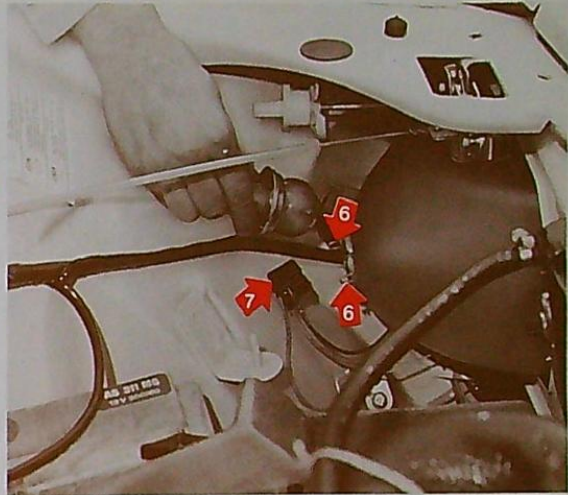
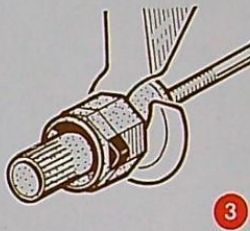
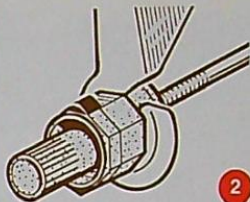
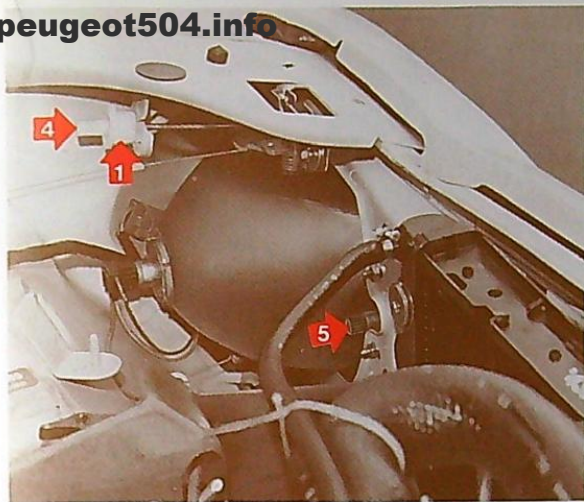

## PROJECTEURS

### Correcteur de charge

Pour éviter l'éblouissement des autres usagers, régler le faisceau des projecteurs 1.

- 2 - voiture peu chargée,
- 3 - voiture chargée.

### Réglages

- 4 - Vertical
- 5 - Horizontal

### Remplacement d'une lampe

- Libérer la collerette en dégageant les ressorts de maintien 6.
- Retirer le connecteur 7 en le tirant dans le sens axial.
- Monter la nouvelle lampe 45/40 W en plaçant l'ergot dans l'encoche.
- Rabattre les ressorts 6.

### Plaque minéralogique

Accès aux lampes (5 W) par dépose des protecteurs plastique.

## SCHEINWERFER

### Höheneinstellung

Damit andere Verkehrsteilnehmer nicht geblendet werden, den Lichtkegel der Scheinwerfer 1 einstellen.

- 2 - Fahrzeug wenig belastet,
- 3 - Fahrzeug voll belastet.

### Einstellungen

- 4 - Vertikal
- 5 - Horizontal

### Auswechseln einer Glühlampe

- Den Haltebügel durch Aushängen der Federn 6 lösen.
- Den Lampenstecker 7 axial abziehen.
- Beim Einbau der neuen 45/40 W-Lampe den Vorsprung in die Kerbe einsetzen.
- Die Federn 6 umklappen.

### Nummernschild

Zugang zu den Lampen (5 W) durch Ausbau der Kunststoffabdeckungen.

## PROIETTORI

### Correttore di carico

Per evitare l'abbagliamento degli altri utenti, regolare il fascio dei fari 1.

- 2 - vettura con poco carico,
- 3 - vettura a pieno carico.

### Regolazioni

- 4 - Verticale
- 5 - Orizzontale

### Sostituzione di una lampada

- Disimpegnare il collarino sganciando le molle di ritegno 6.
- Togliere il connettore 7 tirandolo nel senso assiale.
- Montare la nuova lampada 45/40 W introducendo il dente nell'incavo.
- Ripiegare le molle 6.

### Targa

Per accedere alle lampade (5 W), togliere i protettori in plastica.

## KOPLAMPEN

### Belastingscorrectie

Om verblinding van de andere weggebruikers te voorkomen kan men de lichtbundel bij 1 verstellen.

- 2 - wagen weinig belast,
- 3 - wagen belast.

### Afstelling

- 4 - Verticaal
- 5 - Horizontaal

### Vervanging van een lamp

- Maak de fitting los door de klemveertjes 6 te kantelen.
- Verwijder stekker 7 door in lengterichting te trekken.
- Monteer de nieuwe lamp 45/40 W met het nokje in de uitsparing.
- Klem de veertjes 6 om de lampkraag.

### Kentekenplaat verlichting

De lampen (5 W) zijn toegankelijk nadat de plastic beschermkappen verwijderd zijn.



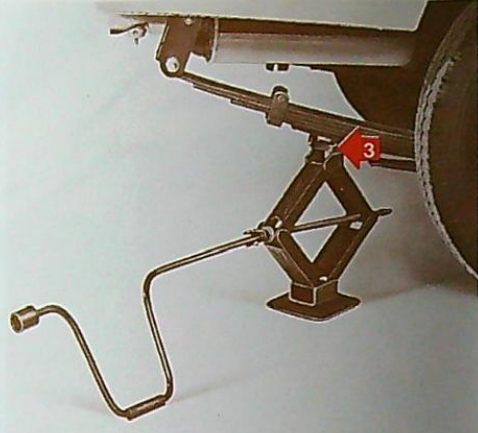

### REPLACEMENT D'UNE ROUE

Emplacement du cric et de sa manivelle : sous la banquette.

Pour dégager la roue de secours, descendre le panier en dévissant l'écrou à l'aide de la manivelle 1.

Si nécessaire nettoyer la face d'appui de la roue.

Serrer le frein à main et engager la 1<sup>re</sup> ou M. AR.

- Caler les roues opposées.

#### Attention

- Immobiliser le véhicule avec précautions pour levage en charge ou sur sol en pente.

- Déposer l'enjoliveur (GR).

- Débloquer les écrous.

Appui du cric : AV au centre 2, AR sous lame 3.

Le serrage des écrous de roue à la manivelle est suffisant lorsqu'il est réalisé manuellement.

Mettre la roue changée dans le panier, face extérieure vers le haut.

Faire vérifier dès que possible la pression des pneumatiques, l'équilibrage de la roue et le serrage des écrous à la tare normale.

#### Attention

Votre véhicule est équipé d'un pont à glissement limité. Lorsqu'une roue est soulevée ne pas faire fonctionner le moteur.

### RADWECHSEL

Lage des Wagenhebers und der Handkurbel : unter der Sitzbank.

Zum Herausnehmen des Reserverades, den Radtragkorb durch Lösen der unteren Handkurbel 1 herablassen.

Gegebenenfalls die Auflagefläche des Rades reinigen.

Die Handbremse anziehen und den 1. oder Rückwärtsgang einlegen.

- Die gegenüberliegenden Räder blockieren.

#### Achtung

- Das Fahrzeug sorgfältig blockieren wenn es in beladenem Zustand oder im Gefälle angehoben wird.

- Die Zierkappe abnehmen (GR).

- Die Radmutter lösen.

Wagenheberauflage: vorn in der Mitte 2 hinten Federpaket 3.

Es genügt, die Radmutter mit der Handkurbel anzuziehen.

Das ausgetauschte Rad mit der Aussenseite nach oben in den Tragkorb legen.

Sobald wie möglich den Reifendruck und das Anzugsdrehmoment der Radmutter überprüfen und das Rad auswuchten lassen.

#### Achtung

Ihr Fahrzeug ist mit einem Differential mit begrenztem Schlupf ausgerüstet. Bei einem angehobenen Antriebsrad darf der Motor nicht laufen.

### SOSTITUZIONE DI UNA RUOTA

Sistemazione del cric e relativa manovella : sotto sedile ANT.

Per disimpegnare la ruota di scorta, abbassare il pannello svitando la manovella 1.

Se necessario pulire la superficie di appoggio della ruota.

Stringere il freno a mano e innestare la 1<sup>a</sup> e la RM.

- Rincalzare le ruote opposte.

#### Attenzione

- Prima di sollevare il veicolo a carico o su suolo in pendenza immobilizzarlo con precauzione.

- Togliere la coppa (GR).

- Sbloccare i dadi.

Appoggio del cric : ANT al centro 2, POST sotto la balestra 3.

Il serraggio dei dadi della ruota effettuato manualmente mediante la manovella è sufficiente.

Sistemare la ruota sostituita nel portaruota, lato esterno verso l'alto.

Appena possibile, far verificare la pressione dei pneumatici, l'equilibratura della ruota e il serraggio dei dadi al valore stabilito.

#### Attenzione

Il vostro veicolo è equipaggiato di un ponte a slittamento limitato. Quando una ruota è sollevata, non far funzionare il motore.

### VERWISSELEN VAN EEN WIEL

De krik en de slinger bevinden zich onder de bank.

Om het reservewiel te verwijderen, laat het reservewielrek zakken door de moer met de slinger 1 los te draaien.

Maak zonodig het vlak waarmee, het wiel tegen de naaf komt schoon.

Trek de handrem aan en schakel de 1<sup>st</sup> versnelling of achteruit in.

- Blokkeer de tegenovergestelde wielen.

#### Attentie

- Blokkeer, de wagen zorgvuldig, alvorens hem op te krikken, vooral bij belasting of op een helling.

- Demonteer de wieloep (GR).

- Draai de wielmoeren los.

Plaats de krik : vóór, in het midden bij 2, achter bij 3.

Het handmatig met de slinger aandraaien van de wielmoeren is voldoende.

Plaats het verwisselde wiel in het reservewielrek, met de buitenkant naar boven.

Laat zo spoedig mogelijk de bandenspanning, de wielbalans en het aanhaalkoppel van de wielmoeren controleren.

#### Attentie

Uw wagen is voorzien van een beperkte slijp-differentieel. Laat de motor niet draaien als er een wiel is opgekrakt.



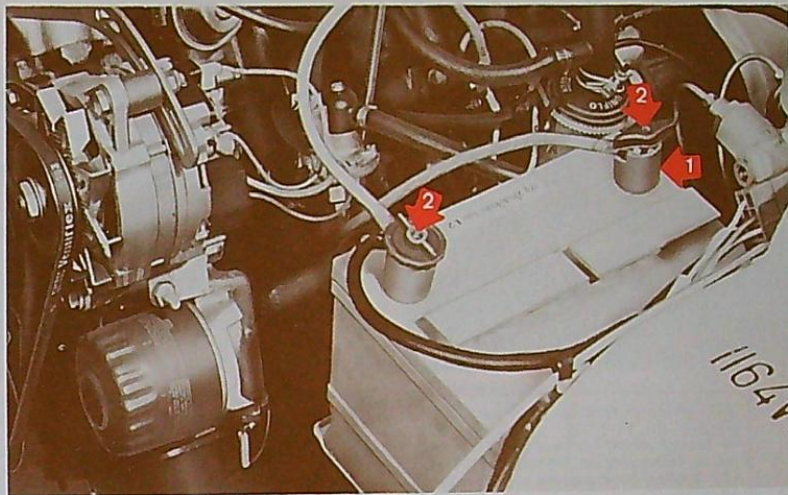

### BATTERIE

Borne négative 1 reliée à la masse.

Pour débrancher la batterie, dévisser l'écrou à oreilles de deux tours.

Pour recharger la batterie, débrancher les 2 bornes.

### BALADEUSE

Chacune des bornes comporte un orifice 2 pour fiche "banane".

### ALTERNATEUR

Pour éviter la détérioration de l'alternateur, le circuit alternateur/batterie ne doit jamais être coupé lorsque le moteur tourne.

### BATTERIE

Die Minusklemme 1 ist an die Masse angeschlossen.

Zum Abklemmen der Batterie die Flügelmutter um 2 Drehungen lösen.

Zum Aufladen der Batterie die beiden Klemmen abklemmen.

### HANDLAMPE

Jede Klemme ermöglicht dank der Öffnung 2 den Anschluss eines Bananensteckers.

### LICHTMASCHINE

Um eine Zerstörung der Lichtmaschine zu vermeiden, darf der Stromkreis Lichtmaschine/Batterie nie bei laufendem Motor unterbrochen werden.

### BATTERIA

Morsetto negativo 1 collegato a massa.

Per scollegare la batteria, svitare il dado ad alette di 2 giri.

Per ricaricare la batteria, scollegare i 2 morsetti.

### LAMPADA PORTATILE

Ognuno dei morsetti comporta un orificio 2 per presa "banana".

### ALTERNATORE

Per evitare il danneggiamento dell'alternatore, il circuito alternatore/batteria non deve mai essere interrotto con motore in marcia.

### ACCU

De minpool 1 is verbonden met de massa.

Door de vleugelmoer 2 omw. los te draaien, schakelt men de accu uit.

Om de accu op te laden maakt men de 2 accupoolklemmen los (met gelijkrichter).

### PECHLAMP

Elk van de poolklemmen bevat een opening 2 voor een "banaanstekker".

### WISSELSTROOMDYNAMO

Om beschadiging van de wisselstroomdynamo te voorkomen, mag de accu-/wisselstroomdynamo verbinding nooit verbroken worden, zolang de motor draait.



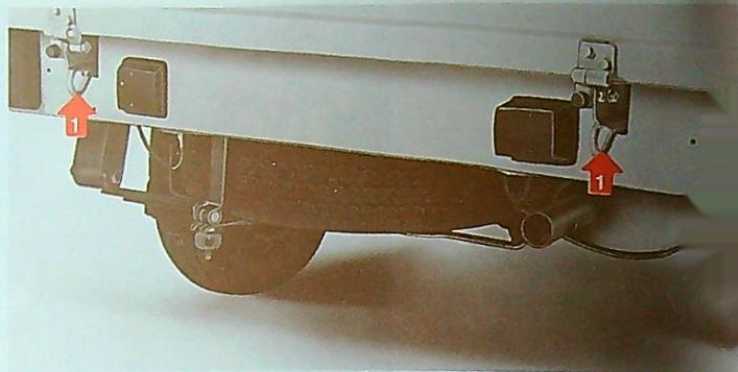

## REMORQUAGE

Des points d'ancrage 1 sont prévus à l'AV et à l'AR pour immobiliser le véhicule sur train ou bateau. Ceux-ci peuvent servir pour le remorquage en cas de besoin.

## PAR TEMPS DE GEL

Maintenir la batterie en charge complète.

Vérifier la protection antigel du circuit de refroidissement. Protection d'origine - 15°C.

Pour protection supplémentaire, vidanger :

Essence	Diesel
jusqu'à - 21°C : 1 l.	- 20°C : 1 l.
- 28°C : 2 l.	- 25°C : 2 l.

et remplacé par Spécialgel PEUGEOT N° PR 9730.70.

Pour dégivrer et lubrifier les serrures, utiliser une bombe dégivrante.

Appliquer au pinceau une pellicule de glycérine sur les joints et serrures de portes.

## ÉCRAN DE CALANDRE

En cas d'utilisation d'un écran de calandre, celui-ci ne doit pas être monté par température supérieure à 0°C.

Entre 0°C et - 10°C, les volets doivent être ouverts.

- Volets fermés en dessous de - 10°C.

## ABSCHLEPPEN

Vordere und hintere Verankerungspunkte 1 dienen zur Befestigung des Fahrzeugs auf Zügen oder Schiffen, gegebenenfalls auch zum Abschleppen.

## BEI FROST

Darauf achten, daß die Batterie immer voll aufgeladen ist.

Das Frostschutzmittel im Kühlsystem prüfen. Frostschutz ab Werk - 15°C.

Als zusätzlicher Schutz entleeren :

Benzin	Diesel
bis - 21°C : 1 l.	- 20°C : 1 l.
- 28°C : 2 l.	- 25°C : 2 l.

und austauschen gegen Spécialgel PEUGEOT ET- Nr. 9730.70.

Zum Entfrosten und Schmieren der Schlösser Entfrosterspray verwenden.

Mit einem Pinsel eine dünne Schicht Glycerin auf die Dichtungen und Schlösser der Türen auftragen.

## KÜHLERMASKE

Bei einer Temperatur über 0°C darf die Kühlermaske nicht verwendet werden.

Zwischen 0°C und - 10°C müssen die Klappen geöffnet sein.

- Klappen geschlossen bei Temperaturen unter - 10°C.

## TRAINO

Per immobilizzare il veicolo su un treno o su una nave, sono previsti dei punti d'ancoraggio 1 ant. e post. Questi possono servire eventualmente anche per il traino.

## IN PERIODI DI GELO

Mantenere la batteria completamente carica.

Verificare la protezione antigelo del circuito di raffreddamento. Protezione antigelo d'origine - 15°C.

Per protezione supplementare, svuotare :

Benzina	Diesel
fino a - 21°C : 1 l.	- 20°C : 1 l.
- 28°C : 2 l.	- 25°C : 2 l.

e sostituire con Spécialgel PEUGEOT N° PR 9730.70.

Per sbrinare e lubrificare le serrature, utilizzare un antigelo spray.

Applicare con pennello una pellicola di glicerina su guarnizioni e serrature di porte.

## SCHERMO PER CALANDRA

Da non utilizzare ad una temperatura superiore a 0°C.

Tra 0°C e - 10°C le mascherine dovranno essere aperte.

- Mascherine chiuse a - 10°C.

## HET SLEPEN

Aan de voorzijde en de achterzijde van de wagen zijn 2 verankeringspunten 1 aangebracht om de wagen per trein of boot te transporteren. Deze kunnen gebruikt worden om te slepen.

## BIJ KOUD WEER (VORST)

Houd de accu goed geladen.

Controleer het koelsysteem op beveiliging tegen vorst. Vorstbeveiliging af fabriek tot - 15°C.

Voor aanvullende bescherming aftappen :

Benzine	Diesel
tot - 21°C : 1 l.	- 20°C : 1 l.
- 28°C : 2 l.	- 25°C : 2 l.

en vervangen door Koelvloeistof PEUGEOT n° PR 9730.70

Gebruik om de sloten te smeren en te ontdooien een ontdooispray.

Smeer met een kwast een weinig glycerine op de rubber tochtstrippen en portiersloten.

## RADIATEURHOES

Bij gebruik van een radiatorhoes, deze niet monteren bij temperaturen boven 0°C.

Tussen de 0°C en - 10°C dienen de klepjes geopend te blijven.

- Klepjes gesloten : onder - 10°C.



## peugeot504.info

### COMBUSTIBLE (DIESEL) (ANTI-FIGEANT)

#### Précautions hivernales

Pour éviter la cristallisation des paraffines contenues dans le gazole perturbant l'alimentation :

- **Moteur en fonctionnement**, le filtre à gazole est équipé d'un dispositif de réchauffage par circulation d'eau avec régulation thermostatique.
- **Moteur à l'arrêt** au-dessous de  $-5^{\circ}\text{C}$ , il est conseillé d'utiliser l'antifigeant commercialisé par le réseau dans les proportions suivantes :
  - jusqu'à  $-10^{\circ}\text{C}$   
0,1 % ou  $30\text{ cm}^3$  pour 30 l
  - jusqu'à  $-15^{\circ}\text{C}$   
0,2 % ou  $60\text{ cm}^3$  pour 30 l
  - au-delà de  $-15^{\circ}\text{C}$   
0,5 % ou  $150\text{ cm}^3$  maxi pour 30 l  
(à ne pas dépasser).

L'anti-figeant améliore l'écoulement du gazole pendant les grands froids, en abaissant la température limite de filtrabilité.

Pour homogénéité, cet additif doit être incorporé dans le réservoir avant remplissage.

- a défaut d'anti-figeant, utiliser exceptionnellement de l'essence ordinaire a raison de 15 % ou du pétrole lampant jusqu'à 30 % «JAMAIS DE SUPER».

### DIESEL-KRAFTSTOFFSCHUTZ (ANTI-STOCK-MITTEL)

#### Maßnahmen im Winter

Um ein Kristallisieren der im Kraftstoff enthaltenen Paraffine und somit eine Störung im Fördersystem zu vermeiden :

- Bei laufendem Motor: der Kraftstofffilter ist mit einem thermostatisch-gesteuerten, Wasser-Vorwärmesystem ausgestattet.
- Bei abgeschaltetem Motor: unter  $-5^{\circ}\text{C}$  wird empfohlen, ein über das Händlernetz vertriebenes Anti-Stock-Mittel wie unten beschrieben zu benutzen :
  - bis  $-10^{\circ}\text{C}$   
0,1 % oder  $30\text{ cm}^3$  auf 30 Liter
  - bis  $-15^{\circ}\text{C}$   
0,2 % oder  $60\text{ cm}^3$  auf 30 Liter
  - über  $-15^{\circ}\text{C}$   
0,5 % (maxi) oder  $150\text{ cm}^3$  auf 30 Liter  
(darf nicht überschritten werden).

Das Anti-Stock-Mittel verbessert bei großer Kälte den Abfluß des Dieselmotorkraftstoffs durch Herabsetzen der Grenztemperatur der Filtrierbarkeit.

Der Zusatz soll vor dem Tanken erfolgen, damit eine homogene Mischung entsteht.

- Ist ein solches Produkt nicht erhältlich, kann in Ausnahmefällen ca. 15 % Normalbenzin oder bis zu 30 % Petroleum verwendet werden, «ACHTUNG : niemals Superkraftstoff einfüllen.»

### COMBUSTIBILE (DIESEL) (ADDITIVO)

#### Precauzioni invernali

Per evitare che la cristallizzazione delle paraffine contenute nel gasolio interrompa l'alimentazione :

- **Motore acceso**, il filtro gasolio è equipaggiato di un dispositivo di riscaldamento mediante circolazione d'acqua con regolazione termostatica.
- **Motore spento** al di sotto di  $-5^{\circ}\text{C}$ , è consigliabile utilizzare l'additivo commercializzato da DPR nei dosaggi seguenti :
  - fino a  $-10^{\circ}\text{C}$   
0,1 % oppure  $30\text{ cm}^3$  per 30 litri
  - fino a  $-15^{\circ}\text{C}$   
0,2 % oppure  $60\text{ cm}^3$  per 30 litri
  - oltre  $-15^{\circ}\text{C}$   
0,5 % oppure  $150\text{ cm}^3$  massimo per 30 litri  
(non oltrepassare).

Questo additivo migliora il flusso del gasolio durante i grandi freddi abbassando la temperatura limite per la filtrabilità.

Per ottenere una miscela omogenea questo additivo deve essere introdotto nel serbatoio prima del suo riempimento.

- In mancanza dell'additivo, utilizzare eccezionalmente della benzina normale oppure del petrolio nelle proporzioni seguenti : benzina normale 15 % petrolio 30 % «NON UTILIZZARE MAI BENZINA SUPER.»

### BRANDSTOF (DIESEL) (ANTI-STOLLINGSPRODUCT)

#### Voorzorgen in de winter

Om het uitkristalliseren van de in de brandstof aanwezige paraffine en daarvoor versterking van de brandstoftoevoer te voorkomen :

- **Bij draaiende motor** : het brandstoffilter is uitgerust met een verwarmingssysteem door koelvloeistofcirculatie wat wordt geregeld door een thermostaat.
- **Bij stilstaande motor** : beneden  $-5^{\circ}\text{C}$  wordt aangeraden het antistollingsproduct, dat leverbaar is via het dealernet, te gebruiken in de volgende verhoudingen :
  - tot  $-10^{\circ}\text{C}$   
0,1 % of  $30\text{ cm}^3$  per 30 liter
  - tot  $-15^{\circ}\text{C}$   
0,2 % of  $60\text{ cm}^3$  per 30 liter
  - beneden  $-15^{\circ}\text{C}$   
0,5 % of  $150\text{ cm}^3$  per 30 liter  
(nooit méér).

Het anti-stollingsproduct verbetert, in koude perioden, de vloeibaarheid van de dieselolie en verlaagt de limiettemperatuur van de filtrering.

Voor een goede menging dient dit product voor het aftanken in het reservoir te worden gedaan.

- bij gebrek aan het antistollingsproduct kan, bij wijze van uitzondering, tot 15 % gewone benzine of tot 30 % petrolium worden gebruikt «NOOIT SUPER BENZINE GEBRUIKEN».



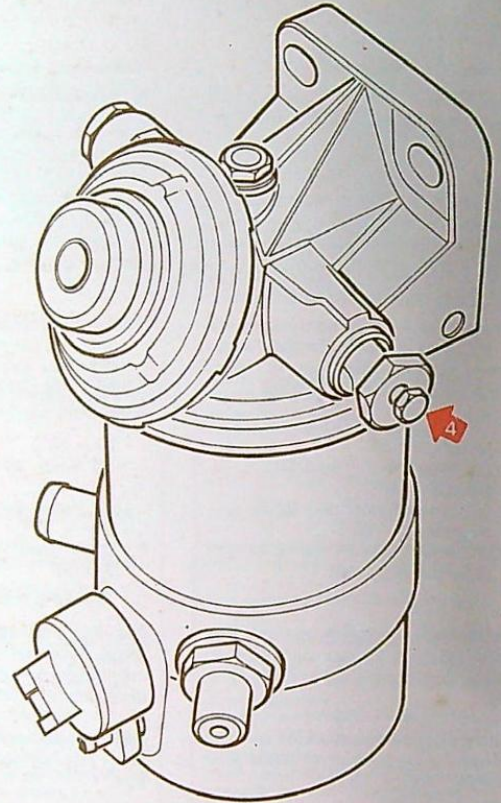
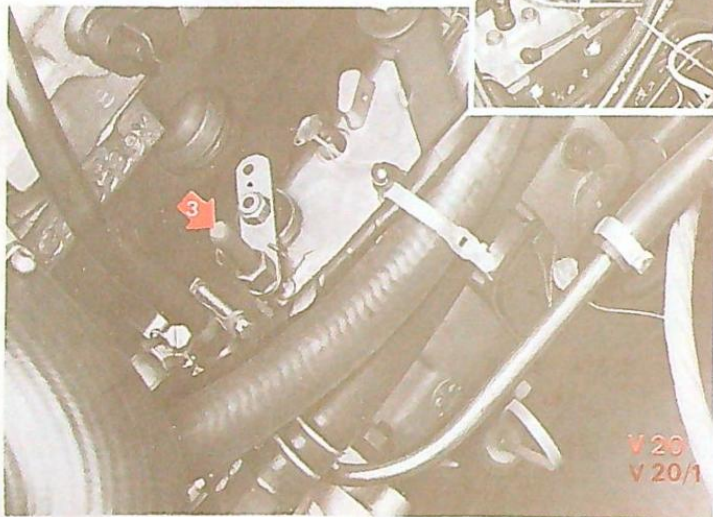
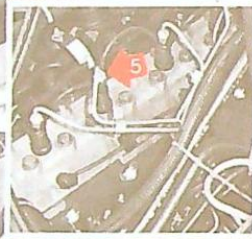



nde manuelle de stop en cas  
illance électrique.

V40 / 1

la commande de ralenti 1 pour  
la butée 2 puis l'abaisser. Lâcher,  
commande de ralenti vient automati-  
ent en position « stop ».

ENTION :

arrêt du moteur remettre la com-  
de ralenti 1 dans sa position ini-

- V20 / 1

ser la commande 3.

## MORÇAGE DES CIRCUITS

ffectuer :

la première mise en route du moteur,  
après réparation ou panne de carburant.

Après échange du filtre à combustible.  
Mettre le contact.

Desserrer :

4 - la vis de purge du filtre à combus-  
tible,

5 - un des raccords d'injecteur.  
(panne de carburant)

Pomper jusqu'à sortie du gazole sans  
bulles par la vis 4.

Resserrer la vis 4 et continuer à pomper  
jusqu'à résistance, puis encore 10  
coups environ.

Actionner le démarreur jusqu'à la sortie  
du gazole par le raccord d'injecteur  
5.

Resserrer le raccord 5.

Couper le contact.

Préchauffer et mettre le moteur en  
marche.

## ABSTELLEN DES MOTORS

Hebel zum Abstellen des Motors bei  
Versagen der elektrischen Anlage.

V40 - V40 / 1

Leerlaufbetätigung 1 bewegen, um den  
Anschlag 2 freizulegen. Diesen nach  
unten drücken die Leerlaufbetätigung  
loslassen. Dieser geht automatisch in  
« stop ».

ACHTUNG :

Sofort nach Anhalten des Motors. Die  
leerlaufbetätigung 3 in ihre Ausgangs-  
stellung zurückführen.

V20 - V20 / 1

Betätigung 3 schieben.

## ENTLÜFTEN DER KRAFTSTOFFANLAGE

- Nach Reparatur am Kraftstoffsystem.
- Nach leergefahrenem Tank.
- Nach Austausch des Kraftstofffilters.
- Zündung einschalten (wegen elektr. Abschaltventil).

- Entlüfterschraube 4 lösen,
- Überwurfmutter der Einspritzleitung 5 lösen.

Nach leergefahrenem Tank.

- Am Betätigungshebel solange pumpen, bis an Entlüfterschraube 4 Kraftstoff blasenfrei austritt.
- Entlüfterschraube 4 anziehen und weiterpumpen, bis Widerstand spürbar ist.
- Danach noch ca. 10 mal pumpen und den Betätigungshebel durch Drehen nach rechts befestigen.
- Den Anlasser betätigen bis Kraftstoff an der Einspritzleitung 5 austritt.
- Überwurfmutter der E-Leitung anziehen.
- Vorglühen und den Motor anlassen.

## ARRESTO DEL MOTORE

Comando manuale di arresto in caso  
di guasto elettrico.

V40 - V40 / 1

Spingere il comando del regime  
minimo 1 per liberare la leva di disinnesto  
2, poi abbassarlo. Lasciare, il comando  
del regime minimo va automaticamente  
nella posizione « stop ».

ATTENZIONE :

Immediatamente dopo l'arresto del  
motore, rimettere il comando del regime  
minimo 3 nella sua posizione iniziale.

V20 - V20 / 1

Spingere il comando 3.

## ADESCAMENTO DEI CIRCUITI

Da effettuare :

- Al primo avviamento del motore, dopo  
una riparazione o una panne di com-  
bustibile.
- Dopo la pulizia del filtro del combusti-  
bile.

- Inserire i contatti.

Allentare :

- 4 - La vite di spurgo del filtro del  
combustibile,
- 5 - uno dei raccordi d'iniezione.  
(panne di combustibile).

Pompare fino all'uscita del gasolio  
dalla vite 4 senza bollicine.

- Riserrare la vite 4 e continuare a pom-  
pare fino a resistenza, poi ancora 10  
colpi circa.
- Azionare il motorino d'avviamento fino  
ad uscita del gasolio dal raccordo  
dell'iniettore 5.

Riserrare il raccordo 5.

Togliere il contatto.

- Preriscaldare e avviare il motore.

## STOPPEN VAN DE MOTOR

Handbediening in geval van een  
electrische storing.

V40 - V40 / 1

Druk tegen het stationaire bedienings-  
handel 1 om de aanslag 2 vrij te geven en  
druk deze vervolgens naar beneden. Laat  
nu het stationaire bedieningshandel 3  
deze komt dan automatisch in de stand  
« stop ».

LET OP :

Breng, zodra de motor stilstaat het  
bedieningshandel 3 in zijn oorspronke-  
lijke stand terug.

V20 - V20 / 1

Druk tegen de bediening 3.

## ONTLUCHTEN VAN DE CIRCUITS

Uit te voeren

- Bij de eerste in bedrijfname van c  
motor, na een reparatie of leegrijde  
van de tank.
- Na vervanging van het brandstoffilte

- Zet het contact aan.

- Draai los :

- 4 - de ontluchtingsschroef van h  
brandstoffilter,
- 5 - een van de inspuitleidingen.  
(leegrijden van de tank).

- Pomp tot de brandstof zonder lue  
bellen langs bout 4 stroomt.

- Zet bout 4 weer vast en blijf por  
tot weerstand ontstaat, verv  
nog 10 slagen.

- Stel de startmotor in werking tot  
brandstof uit de verstuurvernippe  
stroomt.

- Zet de nippel 5 weer vast.

- Zet het contact af.

- Gloei voor en start de motor.



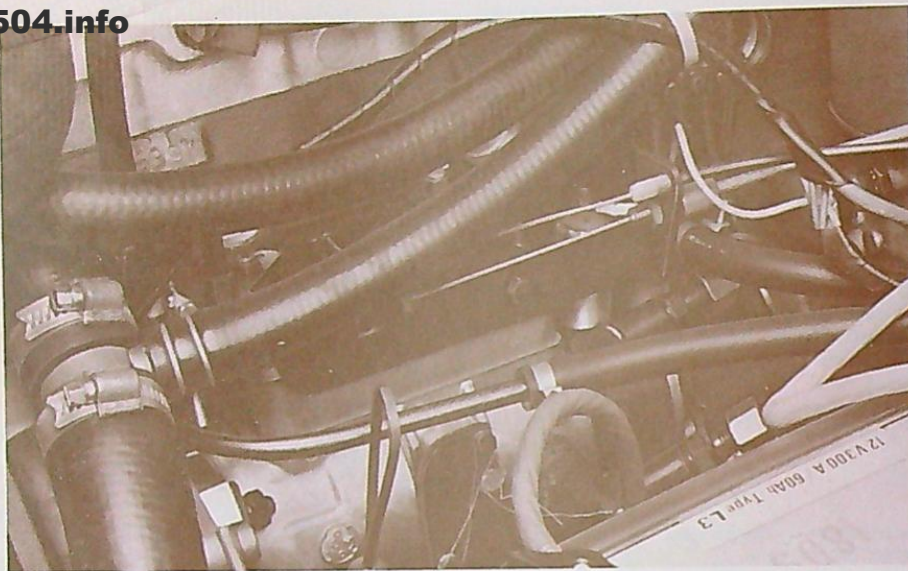

### POMPE D'INJECTION

Aucun entretien particulier.  
Seul le ralenti peut être réglé.

### EINSPRITZPUMPE

Keine besonderen Wartungsarbeiten.  
Allein der Leerlauf darf eingestellt werden.

### POMPA D'INIEZIONE

Nessuna manutenzione particolare.  
Soltanto il minimo puo' essere regolato.

### INJECTEURS

Après chaque dépose, remplacer la rondelle cuivre 1 (et la rondelle ondulée 2 sur V40 - V40/1).

### EINSPRITZDÜSEN

Nach jedem Ausbau die Kupferdichtung 1 (und den Flammring 2 ersetzen – bei V40 - V40/1).

### INIETTORI

Ogni qualvolta vengano tolti, sostituire la rondella di rame 1 (e la rondella ondulata 2 su V40 - V40/1).

### BRANDSTOFINSPIITPOMP

Geen enkel speciaal onderhoud.  
Alleen het stationaire toerental mag worden afgesteld.

### VERSTUIVERS

Vernieuw de koperen pakkingring 1 en de ringeën 2 (bij V40 - V40/1) van en verstuiver bij elke demontage.



**ENTRETIEN - CARACTÉRISTIQUES**

WARTUNG - TECHNISCHE DATEN  
MANUTENZIONE - CARATTERISTICHE  
ONDERHOUD - ALGEMENE GEGEVENS



peugeot504.info



## ENTRETIEN

Les lubrifiants figurant dans les tableaux en pages 2 et 3 de couverture sont ceux qui conviennent le mieux à l'entretien de votre véhicule.

Le CARNET D'ENTRETIEN, joint à cette notice, permet de faire exécuter aux périodicités indiquées les opérations d'entretien par un atelier du réseau Peugeot Talbot. Il est souhaitable dans tous les cas de prendre rendez-vous.

La CARTE DE GARANTIE est nécessaire pour faire effectuer la VISITE DE GARANTIE GRATUITE et OBLIGATOIRE entre 1 500 et 2 500 km dans un atelier du Réseau.

Les fournitures et lubrifiants ainsi que les travaux supplémentaires demandés par le client seront facturés.

## CARACTÉRISTIQUES

Ce véhicule est conforme à la réglementation en vigueur dans le pays où il est commercialisé.

Lors d'une réparation, il y a lieu d'exiger l'utilisation des:

**PIÈCES  
PEUGEOT TALBOT  
D'ORIGINE**

Celles-ci garantissent en effet le maintien des caractéristiques du véhicule et sa conformité à la réglementation précitée (sécurité, antipollution notamment).

## WARTUNG

Die Schmierstoffe in den Tabellen der Umschlagseite 2 und 3 sind für die Wartung Ihres Wagens am besten geeignet.

Das der Betriebsanleitung beigefügte KUNDENDIENSTHEFT ERMÖGLICHT DIE REGELMÄSSIGE Durchführung von Wartungsarbeiten in einer Peugeot Talbot Vertragswerkstatt. Eine Terminvereinbarung ist in jedem Fall empfehlenswert.

Die GARANTIEKARTE muss vorgelegt werden, um die KOSTENLOSE PFLICHTINSPEKTION zwischen 1 500 und 2 500 km in einer Vertragswerkstatt durchzuführen.

Kleinmaterial und Schmierstoffe sowie vom Kunden in Auftrag gegebene Zusatzarbeiten werden in Rechnung gestellt.

## TECHNISCHE DATEN

Dieses Fahrzeug entspricht den jeweiligen gesetzlichen Bestimmungen der Länder, in denen es vertrieben wird.

Bei einer Reparatur sind :

**PEUGEOT TALBOT  
ORIGINALTEILE**

zu verwenden.

Sie gewährleisten die Einhaltung der Fahrzeugdaten und ihre Übereinstimmung mit den genannten Gesetzesvorschriften (insbesondere Sicherheit und Abgasentgiftung).

## MANUTENZIONE

I lubrificanti che figurano nelle tabelle nelle pagina 2 e 3 della copertina sono quelli più adatti alla manutenzione del Vostro veicolo.

IL PRONTUARIO DI MANUTENZIONE, allegato al presente libretto, consente di far eseguire regolarmente i lavori di manutenzione in una officina autorizzata Peugeot Talbot. E' preferibile, in ogni caso, fissare un appuntamento.

La CARTA DI GARANZIA è necessaria per far effettuare la VISITA DI GARANZIA GRATUITA e OBBLIGATORIA tra 1 500 e 2 500 km in una officina della rete.

Le forniture e i lubrificanti come pure i lavori supplementari richiesti dal cliente saranno fatturati.

## CARATTERISTICHE

Questo veicolo è conforme alla regolamentazione in vigore nel Paese nel quale è commercializzato.

In caso di riparazione esigere l'impiego di pezzi di:

**RICAMBIO ORIGINALI  
PEUGEOT TALBOT**

Questi garantiscono infatti il mantenimento delle caratteristiche del veicolo, nonché la sua conformità alla regolamentazione succitata (sicurezza e antinquinamento in particolare).

## ONDERHOUD

De smeermiddelen, die staan vermeld in de tabellen op de bladzijden 2 en 3 van de omslag, zijn het beste geschikt voor het onderhoud van uw auto.

Het ONDERHOUDSBOEKJE, dat bij dit boekje is gevoegd, stelt u in de gelegenheid bij de aangegeven intervallen de onderhoudswerkzaamheden bij een Peugeot Talbot dealer te laten uitvoeren. Het is raadzaam steeds een afspraak te maken.

Het GARANTIEBEWIJS is noodzakelijk om de GRATIS EN VERPLICHTE GARANTIE-INSPECTIE tussen 1 500 en 2 500 km en bij een dealer te laten uitvoeren.

Bijgeleverde onderdelen en smeermiddelen zullen, evenals door de cliënt opgedragen aanvullende werkzaamheden, worden gefactureerd.

## ALGEMENE GEGEVENS

Deze wagen voldoet aan de wettelijke bepalingen, geldend in het land waarvoor de wagen bestemd is.

Bij een reparatie is het verplicht om:

**ORIGINELE  
PEUGEOT TALBOT  
ONDERDELEN**

te gebruiken.

Aleen deze onderdelen garanderen het behoud van de eigenschappen van de wagen en dat deze volledig voldoen aan de wettelijke eisen (in het bijzonder veiligheid en luchtverontreiniging).



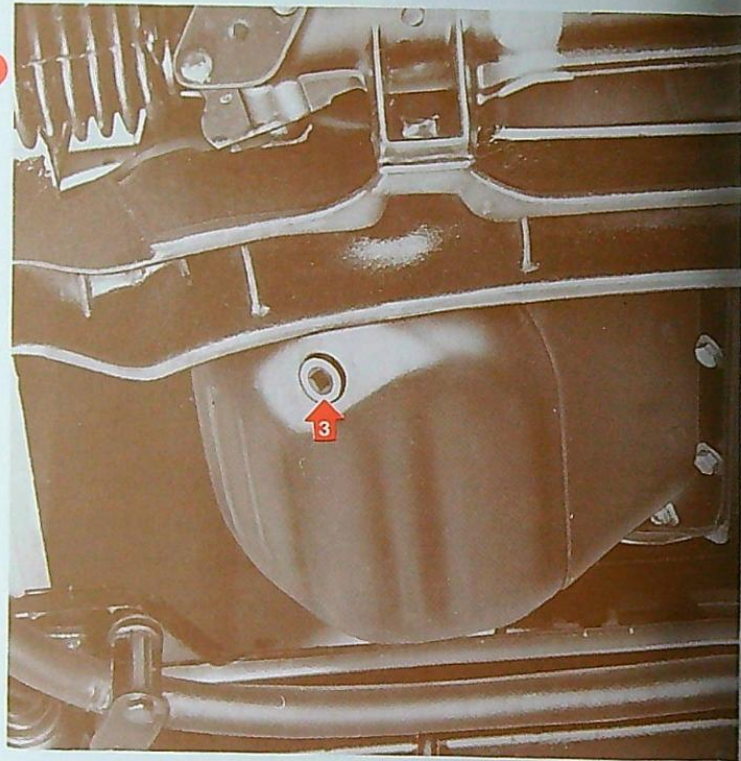
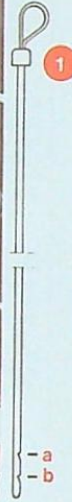
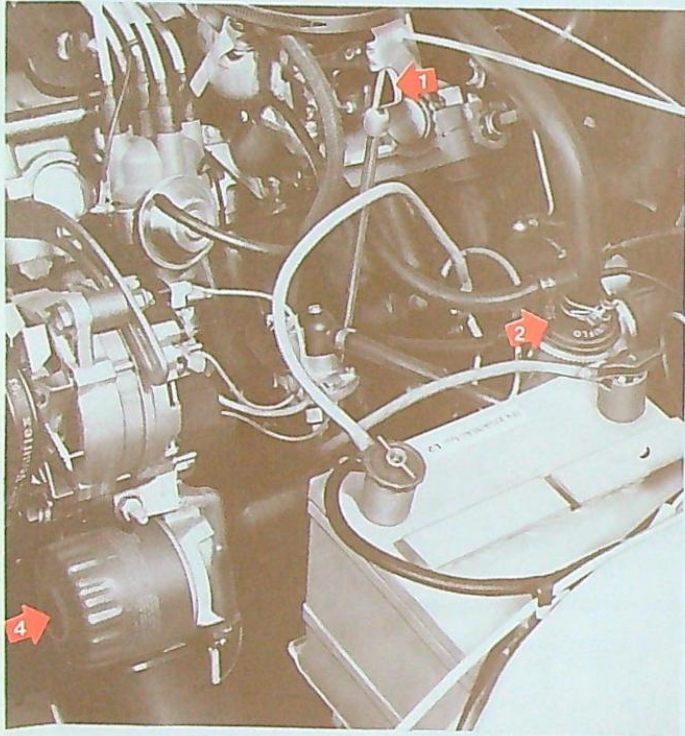



## MOTEUR (ESSENCE)

Niveau des lubrifiants (p. 2 de couverture).

Consommation moyenne d'huile aux 100 km après rodage: 0,500 l.

Il est nécessaire de contrôler régulièrement, le niveau et, normal de des appoints d'huile entre 2 fois par an.

Les appoints et appoints doivent être effectués sur véhicule horizontal et moteur froid.

Les appoints a et b sur la jauge 1 indiquent les niveaux maxi et mini.

Orifice de remplissage d'huile. Contenance 4 l.

Vidange (bouchon vidange)  
Périodicités: suivant carnet d'entretien.

Au minimum 2 fois par an.  
Possibilité de vidange par aspiration.

En cas d'utilisation particulière: ville, petits parcours, montagne ou remorquage, réduire l'espacement des vidanges et changer plus fréquemment la cartouche de filtre à huile.

## FILTRE A HUILE

4 - Cartouche de filtre à huile.  
N° PR 1109.84

\* Suivant équipement.

## MOTORÖL (BENZIN)

Siehe Schmiermitteltabelle (Umschlagseite 2).

Durchschnittlicher Ölverbrauch auf 1 000 km nach der Einfahrzeit: 0,500 l.

Der Ölstand muss regelmässig kontrolliert\* werden. Es ist normal zwischen zwei Ölwechselintervallen den Ölstand durch Nachfüllen zu korrigieren.

Kontrolle und Nachfüllen muss bei auf ebener Fläche geparktem Fahrzeug und kaltem Motor durchgeführt werden. Die Kennzeichnungen a und b auf dem Ölmesstab 1 bedeuten maxi und mini.

2 - Öleinfüllöffnung.

Ölmenge: 4 l.

3 - Ölwechsel (Ablaßstopfen)  
Ölwechselintervalle: siehe Wartungsheft.  
Mindestens: zweimal jährlich.  
Entleeren durch Ansaugen möglich.

Bei ausserordentlicher Benutzung: Stadt, Kurzstrecken, Berg und Anhängerbetrieb die Ölwechselintervalle verringern und öfters die Ölfilterpatrone wechseln.

## ÖLFILTER

4 - Ölfilterpatrone  
Teil Nr 1109.84

\* Je nach Ausstattung.

## OLIO MOTORE (BENZINA)

Vedere la tabella dei lubrificanti (p. 2 della copertina).

Consumo medio dell'olio per 1 000 km, dopo rodaggio: 0,500 l.

Un controllo del livello dell'olio verrà fatto regolarmente sarà normale aggiungere un complemento d'olio tra due cambi dell'olio.

Detto controllo e complemento verranno effettuati coll'autoveicolo orizzontale ed a motore freddo.

I riferimenti a e b dell'indicatore 1 indicano il livello massimo e il minimo.

2 - Orificio di riempimento dell'olio.  
Capacità: 4 l.

3 - Cambio olio (tappo di scarico).  
Periodicità: vedere libretto di manutenzione.

Minimo: 2 volte l'anno.

Possibilità di scarico mediante aspirazione.

In caso di particolare utilizzo ossia: città, piccoli percorsi montagna, rimorchiare ridurre l'intervallo tra due cambi d'olio e cambiare più spesso la cartuccia del filtro dell'olio.

## FILTRO DELL'OLIO

4 - Cartuccia filtro dell'olio.  
N° PR 1109.84

\* Secondo l'equipaggiamento.

## MOTOROLIE (BENZINE)

Zie het overzicht van de smeermiddelen (blz. 2 van de omslag).

Gemiddeld oliegebruik, na inrijden, per 1 000 km: 0,500 l.

Het is noodzakelijk regelmatig het olieniveau te controleren en het is normaal, dat er tussen 2 verversingsbeurten olie bijgevoerd moet worden.

Het controleren en/of bijvullen moet worden uitgevoerd bij horizontaal geplaatste wagen en koude motor.

De merktekens a en b op de peilstok 1 geven het mini en maxi niveau aan.

2 - Oliëvulopening.  
Inhoud: 4 l.

3 - Verversen (aftapplug)  
Periodiek: volgens onderhoudsboekje.

Tenminste: twee keer per jaar.  
Verversen door afzuiging is mogelijk.

Bij bijzondere gebruiksomstandigheden: stadsverkeer, korte ritten, in de bergen of bij gebruik van een aanhangwagen de verversingstermijnen verkorten en het oliefilterelement vaker vervangen.

## OLIEFILTER

4 - Oliefilterelement  
Ond. nr.:1109.84

\* Volgens uitvoering.



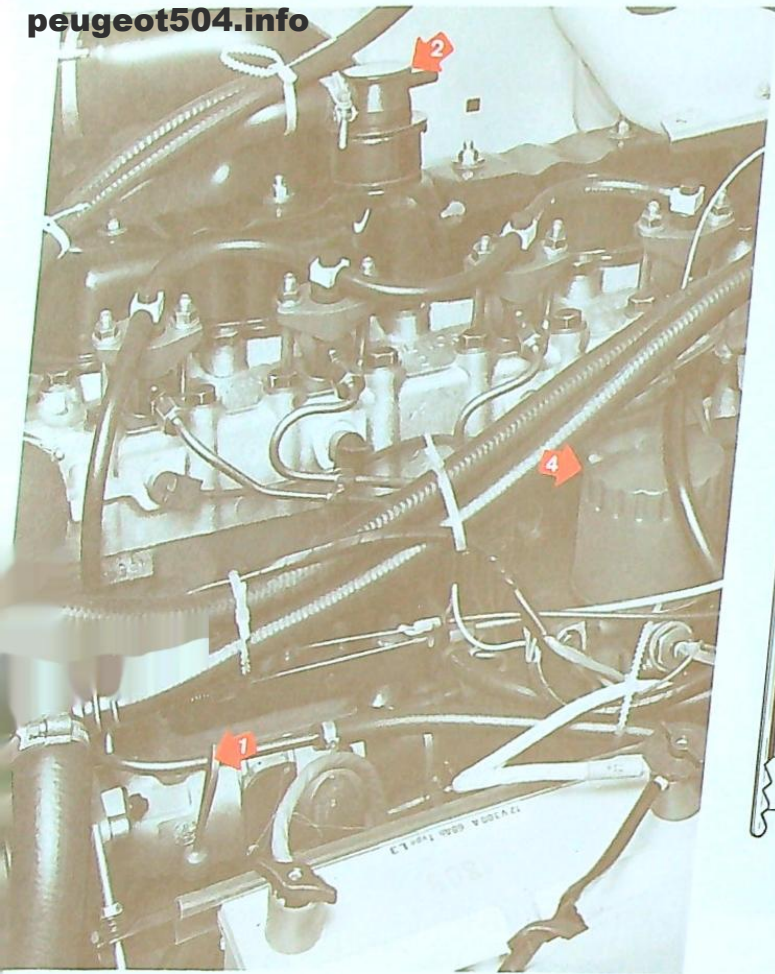



## peugeot504.info

### HUILE MOTEUR (DIESEL)

Voir tableau des lubrifiants (p. 3 de couverture).

#### Niveau

Consommation moyenne d'huile aux 1 000 km après rodage : 1 l.

Il est nécessaire de contrôler régulièrement, le niveau et, normal de faire des appoints d'huile entre 2 vidanges.

Contrôles et appoints doivent être effectués véhicule horizontal et moteur froid.

Les repères a et b sur la jauge 1 indiquent les niveaux maxi et mini.

- 2 - Orifice de remplissage d'huile.  
Contenance 5 l.
- 3 - Vidange (bouchon vidange)  
Périodicités : suivant carnet d'entretien.  
Au minimum 2 fois par an.  
Possibilité de vidange par aspiration.

En cas d'utilisation particulière : ville, petits parcours, montagne ou remorquage, réduire l'espacement des vidanges et changer plus fréquemment la cartouche de filtre à huile.

### FILTRE A HUILE

- 4 - Cartouche de filtre à huile.  
N° PR 1109.67

Échange : à chaque vidange du moteur.

\* Suivant équipement.

### MOTORÖL (DIESEL)

Siehe Schmiermitteltabelle (Umschlagseite 3).

#### Niveauekontrolle

Durchschnittlicher Ölverbrauch auf 1 000 km nach der Einfahrzeit : 1 l.

Der Ölstand muss regelmässig kontrolliert werden. Es ist normal zwischen zwei Ölwechselintervallen den Ölstand durch Nachfüllen zu korrigieren.

Kontrolle und Nachfüllen muss bei ebener Fläche geparktem Fahrzeug und kaltem Motor durchgeführt werden.

Die Kennzeichnungen a und b auf dem Ölmesstab 1 bedeuten maxi und mini.

- 2 - Öleinfüllöffnung.  
Ölmenge : 5 l.
- 3 - Ölwechsel (Ablaßstopfen)  
Ölwechselintervalle : siehe Wartungsheft.  
Mindestens : zweimal jährlich.  
Entleeren durch Ansaugen möglich.

Bei ausserordentlicher Benutzung : Stadt, Kurzstrecken, Berg und Anhängerbetrieb die Ölwechselintervalle verringern und öfters die Ölfilterpatrone wechseln.

### ÖLFILTER

- 4 - Ölfilterpatrone  
Teil Nr 1109.67

Austausch : bei jedem Motorölwechsel.

\* Je nach Ausstattung.

### OLIO MOTORE (DIESEL)

Vedere la tabella dei lubrificanti (p. 3 della copertina).

#### Livello

Consumo medio dell'olio per 1 000 km, dopo rodaggio : 1 l.

Un controllo del livello dell'olio verrà fatto regolarmente e sarà normale aggiungere un complemento d'olio tra due cambi dell'olio.

Detto controllo e complemento verranno effettuati coll'autoveicolo orizzontale ed a motore freddo.

I riferimenti a e b dell'indicatore 1 indicano il livello massimo e il minimo.

- 2 - Orificio di riempimento dell'olio.  
Capacità : 5 l.
- 3 - Cambio olio (tappo di scarico)  
Periodicità : vedere libretto di manutenzione.  
Minimo : 2 volte l'anno.  
Possibilità di scarico mediante aspirazione.

In caso di particolare utilizzo ossia : città, percorsi montagna, rimorchio ridurre l'intervallo tra due cambi d'olio e cambiare più spesso la cartuccia del filtro dell'olio.

### FILTRO DELL'OLIO

- 4 - Cartuccia filtro dell'olio.  
N° PR 1109.67

Sostituzione : ad ogni sostituzione olio motore.

\* Secondo l'equipaggiamento.

### MOTOROLIE (DIESEL)

Zie het overzicht van de smeermiddelen (blz. 3 van de omslag).

#### Niveau

Gemiddeld olieverbbruik, na inrijden, per 1 000 km : 1 l.

Het is noodzakelijk regelmatig het olieniveau te controleren en het is normaal, dat er tussen 2 verversingsbeurten olie bijgevuld moet worden.

Het controleren en/of bijvullen moet worden uitgevoerd bij horizontaal geplaatste wagen en koude motor.

De merktekens a en b op de peilstok 1 geven het mini en maxi niveau aan.

- 2 - Olievulopening.  
Inhoud : 5 l.
- 3 - Verversen (aftapplug)  
Periodiek : volgens onderhoudsboekje.  
Tenminste : twee keer per jaar.  
Verversen door afziging is mogelijk.

Bij bijzondere gebruiksomstandigheden : stadsverkeer, korte ritten, in de bergen of bij gebruik van een aanhangwagen de verversingstermijnen verkorten en het oliefilterelement vaker vervangen.

### OLIEFILTER

- 4 - Oliefilterelement  
Ond. nr.: 1109.67

Vervangen : bij elke verversing van de motorolie

\* Volgens uitvoering.



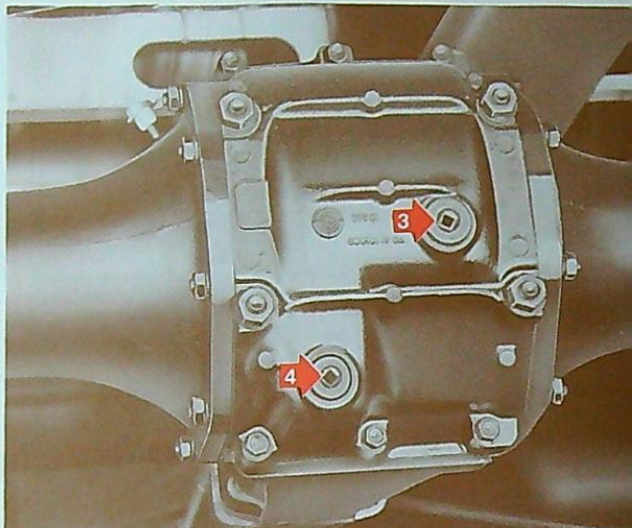
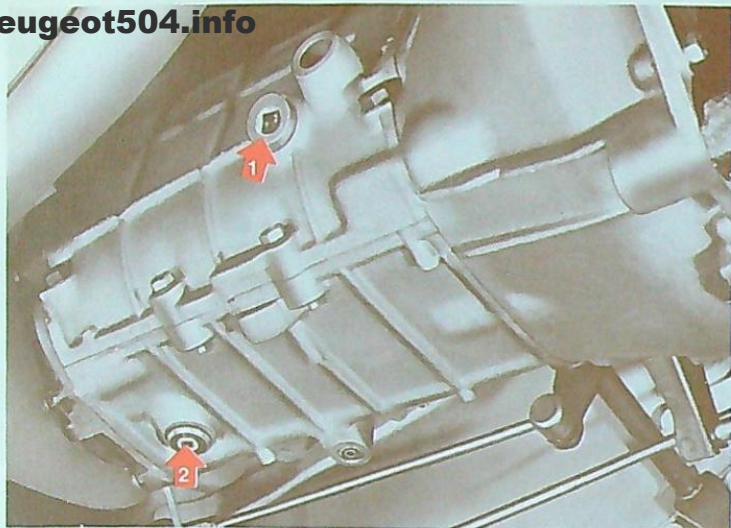

### BOITES DE VITESSES

Periodicités : suivant carnet d'entretien.  
Contenance 1,100 litre.

- 1 - Niveau
- 2 - Vidange

### PONT AR

Contenance 1,600 litre.

- 3 - Niveau
- 4 - Vidange

Periodicités : suivant carnet d'entretien.

### POMPE A VIDE (DIESEL)

La pompe à vide ne nécessite aucun entretien particulier.

Surveiller l'étanchéité extérieure de la pompe.  
En cas de fuite, il y a perte d'efficacité du freinage.

### COURROIS D'ENTRAINEMENT

Contrôle suivant carnet d'entretien.  
Toute courroie douteuse doit être remplacée.

### WECHSELGETRIEBE

Ölwechselintervalle : siehe Wartungsheft.  
Ölmenge 1,100 l.

- 1 - Niveauekontrolle
- 2 - Ölwechsel

### HINTERACHSETRIEBE

Ölmenge 1,600 l.

- 3 - Niveauekontrolle
- 4 - Ölwechsel

Ölwechselintervalle : siehe Wartungsheft.

### VAKUUMPUMPE (DIESEL)

Die Vakuumpumpe bedarf keiner besonderen Wartung.

Auf äussere Abdichtung achten.  
Im Falle einer undichteng Stelle wird die Bremswirkung beeinträchtigt.

### KEILRIEMEN

Kontrolle siehe Wartungsheft.  
Nicht absolut einwandfreie Keilriemen müssen ersetzt werden.

### CAMBI DI VELOCITÀ

Periodicità : vedere il libretto di manutenzione.  
Capacità 1,100 lit.

- 1 - Livello
- 2 - Cambio olio

### PONTE POST

Capacità 1,600 lit.

- 3 - Livello
- 4 - Cambio olio

Periodicità : vedasi il libretto di manutenzione.

### POMPA DEL VUOTO (DIESEL)

La pompa del vuoto non necessita di alcuna particolare manutenzione.

Verificare la tenuta della pompa del vuoto.  
Nei casi di perdita alla pompa del vuoto si avrà una corrispondente perdita nella incisività della frenata.

### CINGHIE DI TRASCINAMENTO

Controllo vedere il libretto di manutenzione.  
Sostituirle in caso di dubbio.

### VERSNELINGSBAK

Periodiek : volgens onderhoudsboekje.  
Inhoud 1,100 liter.

- 1 - Niveau controle
- 2 - Verversen

### ACHTERBRUG

Inhoud 1,600 liter.

- 3 - Niveau
- 4 - Verversen

Periodiek : volgens onderhoudsboekje

### VACUÛMPOMP (DIESEL)

De vacuÛmpomp behoeft geen bijzonder onderhoud.

Let op lekkage van de pomp aan de  
Bij lekkage is er verlies van remvermogen.

### AANDRIJFRIEMEN

Controle volgens onderhoudsboekje.  
Elke beschadigde riem moet worden



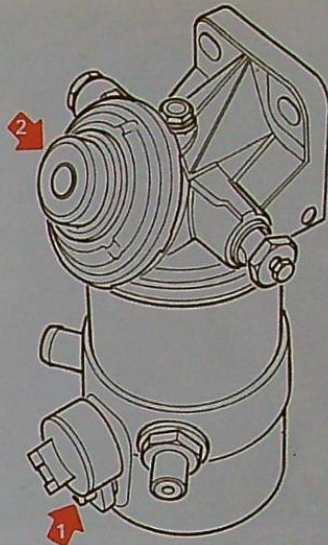
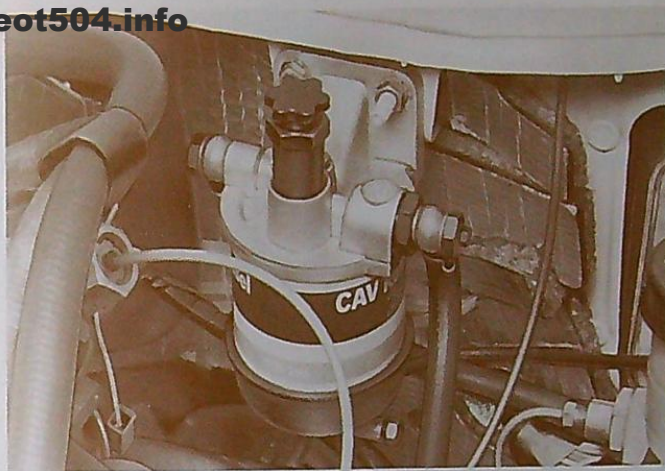

### FILTRE A COMBUSTIBLE (DIESEL)

*Tout filtre, aussi efficace soit-il, ne peut remplir pleinement son office que s'il est régulièrement contrôlé et entretenu.*

**Purge** : à chaque vidange moteur ou en cas d'allumage prolongé du témoin de présence d'eau (1 p. 20).

- Desserrer la vis d'évacuation 1.
- Actionner le bouton 2 de la pompe manuelle pour évacuer l'eau et les impuretés.
- Resserrer la vis 1.
- Continuer d'actionner le bouton 2 jusqu'à résistance.

#### ÉCHANGE DE LA CARTOUCHE

Périodicité de remplacement : voir carnet d'entretien.

### KRAFTSTOFFILTER (DIESEL)

*Es ist sehr wichtig, dass der Kraftstofffilter regelmäßig kontrolliert und gewartet wird. Nur so ist eine optimale Funktion der Anlage gewährleistet.*

**Entlüften** : Bei jedem Motorölwechsel oder bei längerem Aufleuchten der Verschmutzungsanzeige (1 S. 20).

- Ablasschraube 1 öffnen.
- Knopf der Handpumpe 2 betätigen, um Wasser und Verschmutzungen ablaufen zu lassen.
- Entlüfterschraube 1 anziehen.
- Am Betätigungshebel der Handpumpe 2 pumpen bis Widerstand spürbar wird.

#### AUSTAUSCH DER KRAFTSTOFFILTERPATRONE

Intervalle siehe Scheckheft.

### FILTRO DEL COMBUSTIBILE (DIESEL)

*Qualsiasi filtro, per quanto efficiente possa essere, darà risultati soddisfacenti solo se regolarmente controllato e pulito.*

**Spurgo** : da effettuarsi ad ogni sostituzione olio motore o qualora si accenda la spia di segnalazione di presenza acqua (1 p. 20).

- Diserrare la vite di scarico 1.
- Girare la manopola 2 della pompa a mano per scaricare l'acqua e le impurità.
- Riserrare la vite 1.
- Continuare ad azionare la pompa 2 sino a che si incontra una certa resistenza.

#### SOSTITUZIONE DELLA CARTUCCIA

Periodicità di sostituzione vedere libretto di manutenzione.

### BRANDSTOFFILTER (DIESEL)

*Elk filter, hoe effectief ook, kan zijn taak alleen naar behoren vervullen, indien het regelmatig wordt gecontroleerd en onderhouden.*

**Aftappen** : bij elke verversing van de motorolie of bij langer branden van het watervlikkerlampje (1 blz. 20).

- Draai de aftapschroef 1 los.
- De knop 2 van de handpomp in werking stellen voor het afvoeren van water en vuile deeltjes.
- Zet schroef 1 weer vast.
- Blijf doorpompen met knop 2 tot weerstand wordt gevoeld.

#### VERVANGEN VAN HET FILTERELEMENT

Vervangingsperioden zie het onderhoudsboekje.



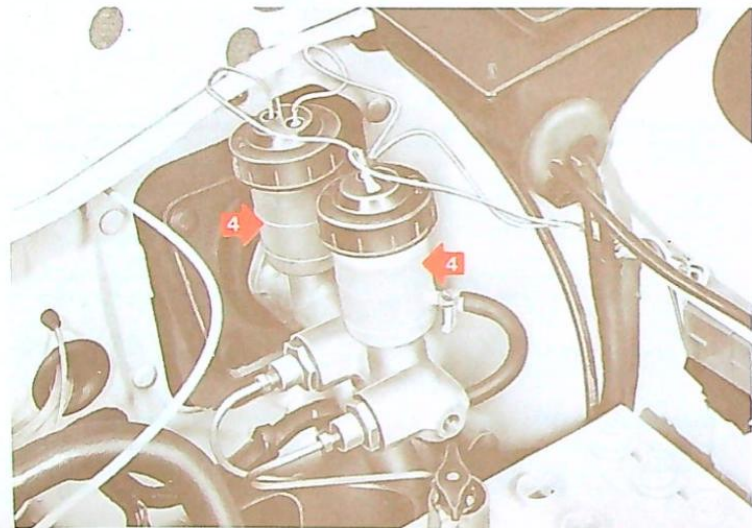
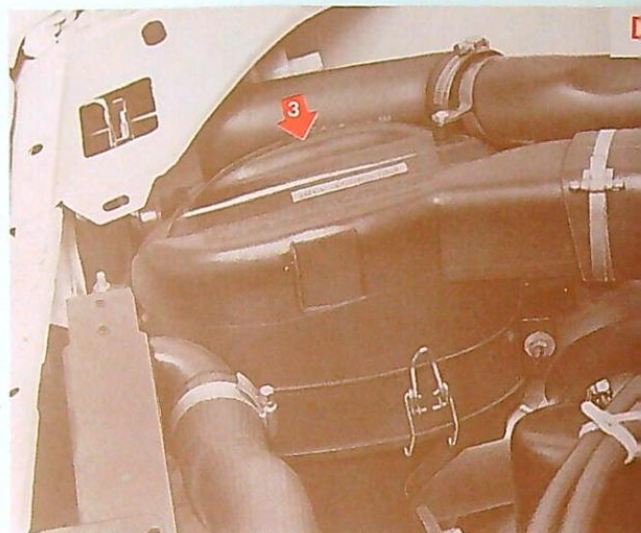



## peugeot504.info

Localité de remplacement : voir carnet d'entretien.

Utilisation en atmosphère poussiéreuse, réduire la périodicité de moitié.

Élément filtrant sec  
Remplacement

### Filtre à air à bain d'huile\*

(Essence)  
- Nettoyage élément et cuve au gazole.

- Mettre de l'huile moteur jusqu'au niveau 2.

- Contenance 260 cm<sup>3</sup> environ.

### Filtre à air à bain d'huile (Diesel)

Nettoyage :

- Déposer le filtre à air complet 3.

- Vider et nettoyer la cuve.

- Nettoyer l'élément filtrant par immersion de l'ensemble supérieur dans du gazole.

- Garnir la cuve d'huile moteur jusqu'à « OIL » (375 cm<sup>3</sup>).

- Vérifier l'état du joint. Respecter le sens du montage.

## FREINS

4 - Réservoir de liquide de freins.

Fluides Peugeot Lockheed 55, Nafic FN 3, Stop HD 88 ou Dow Chemical ET 501, miscibles entre eux.

- une légère baisse du niveau est normale.

- en cas de baisse importante faire rechercher immédiatement l'origine de la fuite.

- Périodicité de vidange : voir carnet d'entretien.

## BATTERIE

5 - Compléter le niveau avec de l'eau distillée jusqu'à 1 cm au-dessus des plaques.

Pour recharge, débrancher impérativement les bornes + et -.

6 - Garnir de graisse jusqu'à mi-hauteur les protecteurs de bornes.

\* Suivant équipement.

## LUFTFILTER

Intervalle : siehe Scheckheft.

Bei Benutzung in staubiger Umgebung die Intervalle um die Hälfte reduzieren.

### Trockenluftfiltereinsatz.

Austausch.

#### 1 - Ölbadluftfilter\* (Benzin).

- Reinigen des Einsatzes und des Filterbeckens mit Dieselöl.  
- Motoröl bis zur Markierung 2 auffüllen.

- Ölmenge ca. 260 cm<sup>3</sup>.

#### Ölbadluftfilter (Diesel).

Reinigung :

- Den kompletter Luftfilter 3 ausbauen.  
- Den Behälter entleeren und reinigen.

- Den Filtereinsatz durch Eintauchen des oberen Teils in Dieselöl reinigen.

- Den Behälter bis zur Markierung « OIL » (375 cm<sup>3</sup>) mit Motoröl auffüllen.

- Den Zustand der Dichtung überprüfen. Die Einbaulage beachten.

## BREMSEN

4 - Bremsflüssigkeitsbehälter.

Flüssigkeiten Peugeot, Lockheed 55, nafic FN 3, Stop HD 88 oder Dow Chemical ET 501, untereinander vermischbar.

- eine geringfügige Niveausenkung ist normal.

- bei bedeutender Niveausenkung sofort die Leckstelle suchen.

- Flüssigkeitswechsel : siehe Kundendienst-scheckheft.

## BATTERIE

5 - Den Säurestand mit destilliertem Wasser bis 1 cm über den Platten auffüllen.

Zum Aufladen die + und - Klemmen abklemmen.

6 - Die Klemmen bis zur Hälfte mit Polschutzfett überziehen.

\* Je nach Ausstattung.

## FILTRO DELL'ARIA

Periodicità di sostituzione : vedere libretto di manutenzione.

Per utilizzo in ambiente polveroso, ridurre la periodicità della metà.

### Elemento filtrante a secco.

Sostituzione.

#### 1 - Filtro dell'aria a bagno d'olio\* (Benzina)

- Pulizia con gasolio dell'elemento e della vaschetta.  
- Mettere dell'olio motore fino al contrassegno 2.

- Capacità 260 cm<sup>3</sup> circa.

#### Filtro dell'aria a bagno d'olio (Diesel).

Pulizia :

- Staccare il filtro dell'aria completo 3.  
- Vuotare e pulire la vaschetta.

- Pulire l'elemento filtrante immergendo l'insieme superiore nel gasolio.

- Versare dell'olio motore nella vaschetta fino al livello « OIL » (375 cm<sup>3</sup>).

- Verificare lo stato della guarnizione. Rispettare il senso di montaggio.

## FRENI

4 - Serbatoio del liquido dei freni.

Fluidi : Peugeot Lockheed 55, Nafic FN 3, Stop HD 88 o Dow Chemical ET 501, miscibili fra di loro.

- un leggero abbassamento del livello è normale.

- in caso di abbassamento notevole far ricercare immediatamente l'origine della perdita.

- Periodicità di cambio : vedere libretto di manutenzione.

## BATTERIA

5 - Completare il livello con acqua distillata fino ad 1 cm sopra le piastre.

Per ricaricarla, scollegare tassativamente i morsetti + e -.

6 - Riempire di grasso fino a metà altezza i protettori dei morsetti.

\* Secondo l'equipaggiamento.

## LUCHTFILTER

Vervangingsperioden : zie het onderhoudsboekje.

Verklein, bij gebruik in een stoffige omgeving de onderhoudsperioden tot de helft.

### Droog, geolied filterelement.

Vervangen.

#### 1 - Oliebadluchtfiter\* (Benzine).

- Het filterelement en het huis reinigen in dieselolie.  
- Motorolie bijvullen tot niveau 2.

- Inhoud ongeveer 260 cm<sup>3</sup>.

#### Oliebadluchtfiter (Diesel).

Reinigen :

- Verwijder het gehele luchtfiter 3.  
- Het oliefilterhuis ledigen en schoonmaken.

- Het filterelement schoonmaken door het bovenste gedeelte te reinigen in dieselolie.

- Het oliefilterhuis vullen met olie tot de markering « OIL » (375 cm<sup>3</sup>).

- Controleer de toestand van de pakking. Houdt rekening met de montagegeriching.

## REMMEN

4 - Remvloeistofreservoir.

Lockheed 55, Nafic FN 3, Stop HD 88, geot of Dow Chemical ET 501 remvloeistof zijn onderling mengbaar.

- een lichte niveau daling is normaal.

- bij een grote daling dient men onmiddellijk het lek te laten opsporen

- Periodiek ververset : zie boekje.

## ACCU

5 - Vul het niveau bij met gedestilleerd water tot 1 cm boven de platen.

Voor het bijladen de + en de - pool maken (met gelijkrichter).

6 - Vul de beschermkappen van aansluitingen tot de helft met vet

\* Volgens uitvoering.



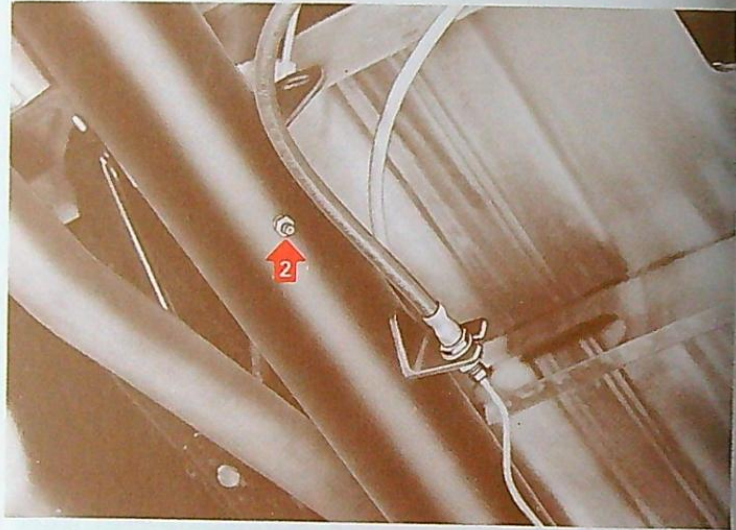
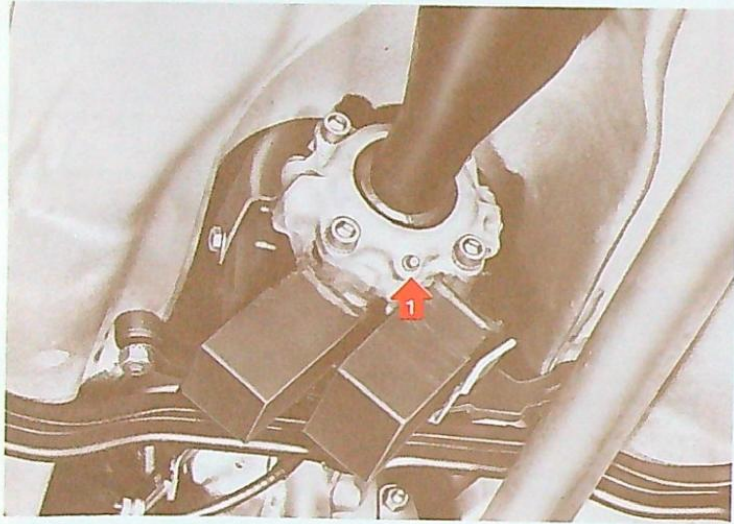



# peugeot504.info

## ORGANES MÉCANIQUES

### GRAISSAGE

Périodicité : à chaque vidange moteur.

- 1 - Sphère de réaction.
- 2 - Roulement de l'arbre de transmission.

avec : HUILE MOTEUR

Périodicité : à chaque vidange moteur.

- Câbles et renvois divers.

Périodicité : suivant carnet d'entretien.

Allumeur.

- Feutre sous le rotor (modérément).

## MECHANISCHE TEILE

### SCHMIERUNG

Intervalle : bei jedem Motorölwechsel.

- 1 - Schubrohrkugel.
- 2 - Lager der Kraftübertragungswelle.

mit : MOTORÖL

Intervalle : bei jedem Motorölwechsel.

- Kabelzüge und verschiedene Gelenkverbindungen.

Ölwechselintervalle : Siehe Wartungsheft.

Zündverteiler.

- Filzdichtung unter dem Rotor (mässig).

## ORGANI MECCANICI

### LUBRIFICAZIONE

Periodicità : ad ogni cambio olio motore.

- 1 - Sfera di reazione.
- 2 - Cuscinetto dell'albero di trasmissione.

con : OLIO MOTORE

Periodicità : ad ogni cambio olio motore.

- Cavi e rinvii vari.

Periodicità : vedere il libretto di manutenzione.

Distributore d'accensione

- Feltro sotto il rotore (moderatamente).

## MECHANISCHE DELEN

### SMEREN

Perioden : bij elke verversing van de motor.

- 1 - Kogelgewricht van torsiebuis.
- 2 - Aandrijfaslager.

met : MOTOROLIE

Perioden : bij elke verversing van de motor.

- Kabels en diverse draaipunten.

Periodiek : volgens onderhoudsboekje.

Stroomverdelers.

- Viltje onder de rotor (zeer weinig).

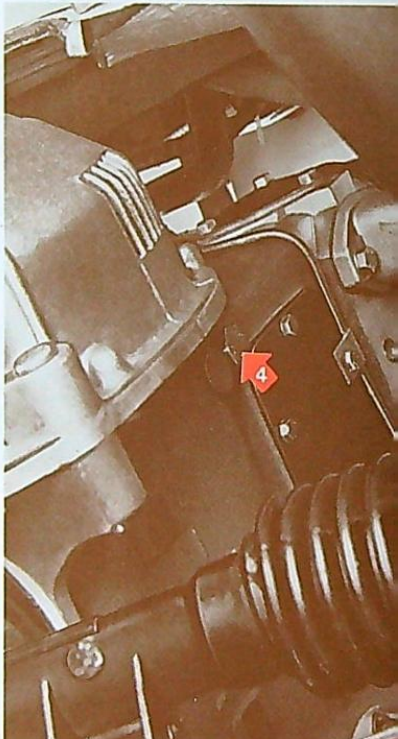
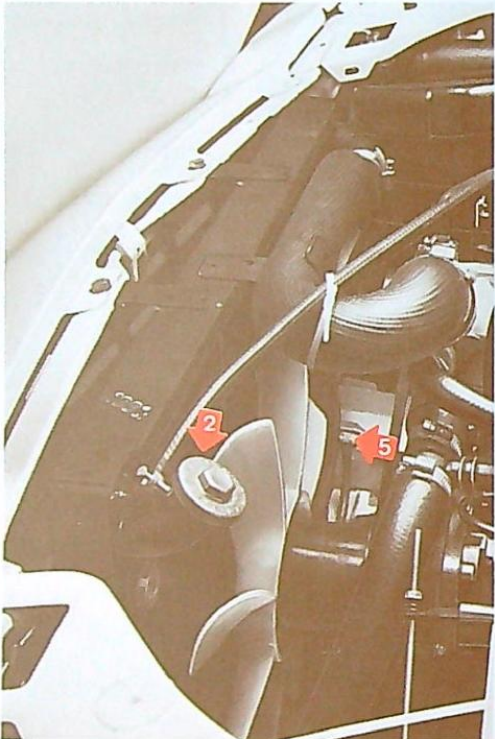
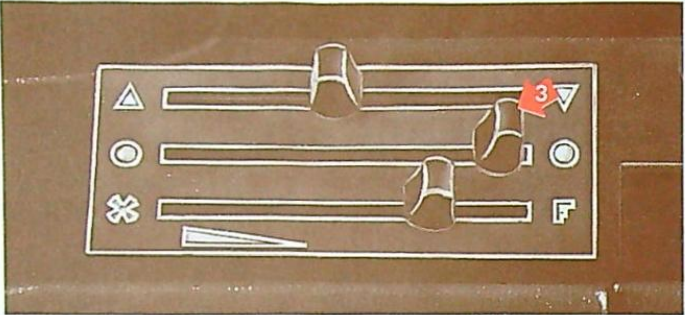



# peugeot504.info

## CIRCUIT DE REFROIDISSEMENT (ESSENCE)

Remplissage avec mélange eau/antigel assurant la protection contre la corrosion et le gel.

Protection antigél d'origine – 15°C.  
(– 35°C pour certains pays).

### Niveau

Le vérifier, bouchon 1, tous les mois : à 5 cm de l'orifice de remplissage.

Pour déposer le bouchon, moteur chaud, procéder en deux temps :

- dévisser jusqu'au 1<sup>er</sup> cran et laisser échapper la vapeur.
- dévisser complètement pour le retirer.

**NE PAS REMPLIR D'EAU FROIDE UN MOTEUR CHAUD.**

En automne, vérifier et compléter si nécessaire le mélange antigél (voir p. 40).

Vidanger et rincer le circuit, au moins tous les 2 ans.

### Vidange - Rinçage.

- Placer la commande de chauffage 2 sur le point rouge.
- Retirer le bouchon 1 de remplissage du radiateur.
- Ouvrir le bouchon de vidange 3.
- Enlever le bouchon 4 sur moteur.
- Ouvrir la vis de purge 5.
- Rincer le circuit.
- Fermer les orifices 3 et 4.

### Remplissage.

- Remplir avec le mélange antigél approprié jusqu'à 5 cm de l'orifice 1.
- Fermer la vis de purge 5 dès que le liquide s'écoule (filet continu).
- Remettre le bouchon de radiateur.
- Faire chauffer le moteur, commande 2 sur le point rouge, jusqu'à enclenchement du ventilateur.
- Compléter le niveau.

## KÜHLSYSTEM (BENZIN)

Befüllen mit Wasser-Frostschutz-Gemisch zum Korrosions- und Frostschutz.

Frostschutz ab Werk – 15°C.  
(– 35°C für bestimmte Länder).

### Niveauekontrolle.

Alle jeden Monat : 5 cm unterhalb der Einfüllöffnung Verschlusskappe 1.

Zum Abnehmen der Verschlusskappe bei warmem Motor in zwei Schritten vorgehen :

- bis zur 1. Raste aufdrehen und den Dampf entweichen lassen.
- Die Kappe ganz abdrehen und abnehmen.

**BEI WARMEN MOTOR NIEMALS KALTES WASSER NACHFÜLLEN.**

Das Frostschutzgemisch im Herbst überprüfen und falls notwendig nachfüllen (siehe S. 40)

Das Kühlsystem mindestens alle 2 Jahre entleeren und spülen.

### Entleeren - Spülen.

- Den Heizungsbedienungshebel 2 auf den roten Punkt schieben.
- Die Kühlerverschlusskappe 1 abnehmen.
- Den Ablassstopfen 3 öffnen.
- Die Ablassschraube 4 am Motor entfernen.
- Die Entlüfterschraube 5 prüfen.
- Das Kühlsystem spülen.
- Die Öffnungen 3 und 4 verschliessen.

### Einfüllen.

- Das entsprechende Frostschutzgemisch bis 5 cm unterhalb der Einfüllöffnung 1 einfüllen.
- Die Entlüfterschraube 5 schliessen, sobald die Flüssigkeit ausläuft (durchgehender Strahl).
- Die Kühlerverschlusskappe wieder aufdrehen.
- Den Bedienungshebel 2 auf den roten Punkt schieben und den Motor bis zum Einschalten des Ventilators.
- Wasser nachfüllen.

## CIRCUITO DI RAFFREDDAMENTO (BENZINA)

Riempimento con miscela acqua / -antigelo che assicura la protezione contro la corrosione e il gelo.

Protezione antigelo d'origine – 15°C.  
(– 35°C per alcuni Paesi).

### Livello.

Verificarlo, tappo 1 ogni mese : a 5 cm dall'orificio di riempimento.

Per togliere il tappo con motore caldo procedere in due tempi :

- Svitare fino alla prima tacca e lasciare uscire il vapore.
- svitare completamente per toglierlo.

**NON RIEMPIRE CON ACQUA FREDDA UN MOTORE CALDO.**

In autunno, verificare e completare se necessario la miscela antigelo (vedere p. 40).

Svuotare e risciacquare il circuito almeno ogni 2 anni.

### Svuotamento - Lavaggio.

- Disporre il comando di riscaldamento 2 sul punto rosso.
- Togliere il tappo di riempimento 1 del radiatore.
- Aprire il tappo di scarico 3.
- Togliere il tappo 4 sul motore.
- Aprire la vite di spurgo 5.
- Lavare il circuito.
- Chiudere gli orifici 3 e 4.

### Riempimento.

- Riempire con la miscela antigelo appropriata fino a 5 cm dall'orificio 1.
- Chiudere la vite di spurgo 5 appena il liquido fuoriesce (filetto continuo).
- Rimettere il tappo del radiatore.
- Far riscaldare il motore con comando 2 sul punto rosso fino ad innesto del ventilatore.
- Completare il livello.

## KOELSYSTEEM (BENZINE)

Gevuld met een koelvloeistof die bescherming biedt tegen corrosie en vorst.

Vorstbeveiliging af fabriek tot – 15°C.  
(– 35°C voor sommige landen).

### Niveau

Controleer elke maand het niveau in de radiator en vul zodig bij tot 5 cm onder de rand van de vuldop 1.  
Draai de vuldop van de radiator bij warme motor als volgt los :

- draai eerst de dop los tot de 1<sup>e</sup> aanslag en laat de druk ontsnappen.
- draai de dop er daarna af.

**EEN WARME MOTOR NIET MET KOUD WATER BIJVULLEN.**

Controleer in het najaar het koelvloeistof gehalte en vul zodig bij (zie blz. 40).

Tap het koelcircuit af en spoel het tenminste elke 2 jaar door.

### Aftappen - Schoonspoelen.

- Zet de verwarmingshendel 2 op de rode stip.
- Draai de vuldop 1 van de radiator los.
- Open de aftapplug 3 los.
- Verwijder de aftapstap 4 op de motor.
- Draai het ontluichtingsboutje 5 open.
- Spoel het koelsysteem door.
- Sluit de aftapopeningen 3 en 4 weer af.

### Vullen

- Vul met een mengsel van het gewenste koelvloeistofgehalte tot 5 cm onder de rand van de vuldop 1.
- Draai het ontluichtingsboutje 5 pas dicht wanneer de vloeistof er ononderbroken uitstroomt.
- Breng de vuldop van de radiator op zijn plaats.
- Laat de motor warmdraaien, met de verwarmingshendel 2 op de rode stip, tot de ventilator inslaat.
- Vul, indien nodig, bij.



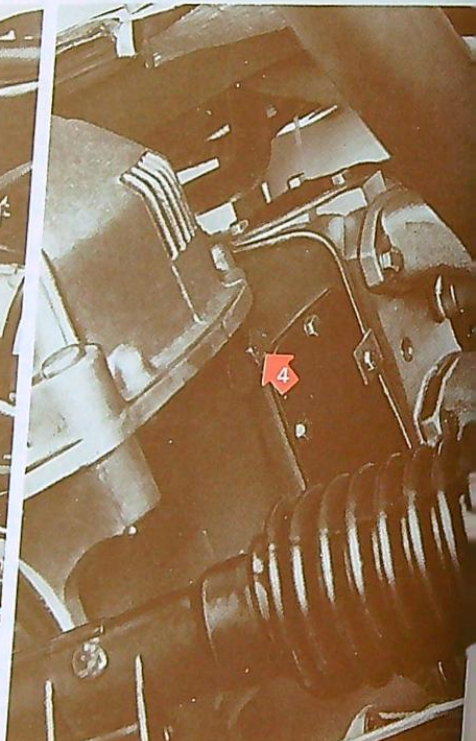
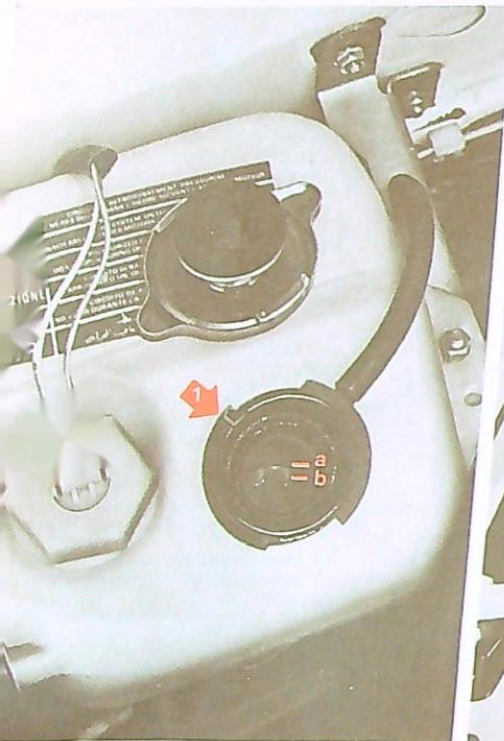
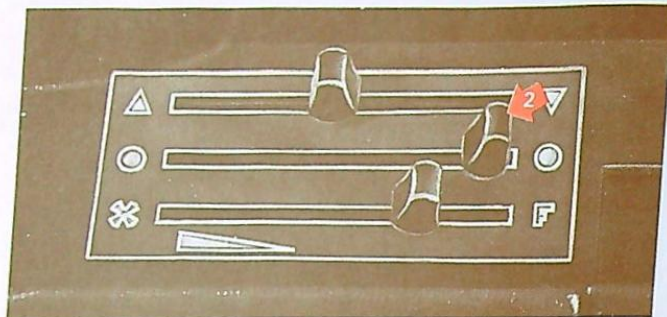



## CIRCUIT DE REFROIDISSEMENT (DIESEL)

Remplissage avec mélange eau/antigel assurant la protection contre la corrosion et le gel.

Protection antigel d'origine – 15°C.  
(– 35°C pour certains pays).

### Niveau

Tous les mois vérifier le niveau dans la boîte de dégazage.

- a - niveau maxi.
- b - niveau mini.

NE PAS REMPLIR D'EAU FROIDE UN MOTEUR CHAUD.

En automne, vérifier et compléter si nécessaire le mélange antigel (voir p. 40).

Vidanger et rincer le circuit, au moins tous les 2 ans.

### Vidange - Rinçage.

- Pousser la commande de chauffage 2 sur le point rouge.
- Retirer le bouchon 1.
- Déposer le bouchon du bloc-cylindres 4.
- Ouvrir le robinet du radiateur 3.
- Rincer le circuit.
- Fermer les orifices 3 et 4.

### Remplissage.

- Remplir le circuit avec le mélange antigel approprié par l'orifice 1 jusqu'à débordement.
- Remettre le bouchon 1.
- Faire chauffer le moteur environ 5 mn à demi-charge.
- Compléter le niveau.
- Vérifier le niveau après une première utilisation.

## KÜHLSYSTEM (DIESEL)

Befüllen mit Wasser-Frostschutz-Gemisch zum Korrosions- und Frostschutz.

Frostschutz ab Werk – 15°C.  
(– 35°C für bestimmte Länder).

### Wasserstand

Der Flüssigkeitsstand im entgasungsbehälter.

- a - Höchststand.
- b - Mindeststand.

BEI WARMEN MOTOR KEIN KALTES WASSER AUFFÜLLEN.

Das Frostschutzgemisch im Herbst überprüfen und falls notwendig nachfüllen (siehe S. 40).

Das Kühlsystem mindestens alle 2 Jahre entleeren und spülen.

### Entleeren - Auffüllen

- Den Hebel 2 der Heizung/Belüftung auf den roten Punkt schieben.
- Die Verschlusskappe 1 abnehmen.
- Den Verschlussstopfen 4 am Zylinderblock ausbauen.
- Den Kühlerhahn 3 öffnen.
- Das Kühlsystem durchspülen.
- Die Öffnungen 3 und 4 verschliessen.

### Auffüllen

- Über die Öffnung 1 bis zum Rand mit dem geeigneten Frostschutzgemisch befüllen.
- Die Verschlusskappe wieder anbringen 1.
- Den Motor ca. 5 Minuten bei mittlerer Belastung warmlaufen lassen.
- Erneut auffüllen.
- Den Wasserstand nach der ersten Fahrt kontrollieren.

## CIRCUITO DI RAFFREDDAMENTO (DIESEL)

Riempimento con miscela acqua/antigelo che assicura la protezione contro la corrosione e il gelo.

Protezione antigelo d'origine – 15°C  
(– 35°C per alcuni Paesi).

### Livello

Ogni mese verificare il livello nel serbatoio.

- a - livello maxi.
- b - livello mini.

NON RIEMPIRE CON ACQUA FREDDA UN MOTORE CALDO.

In autunno, verificare e completare se necessario la miscela antigelo (vedere p. 40).

Svuotare e risciacquare il circuito almeno ogni 2 anni.

### Svuotamento - Pulizia

- Disporre il comando di riscaldamento 2 sul punto rosso.
- Togliere il tappo 1.
- Togliere il tappo del blocco cilindri 4.
- Aprire il rubinetto del radiatore 3.
- Pulire il circuito.
- Chiudere gli orifici 3 e 4.

### Riempimento

- Riempire con la miscela antigelo appropriata attraverso l'orifizio 1 fino a traboccamento.
- Rimettere il tappo 1.
- Far riscaldare il motore per 5 mn circa a carico medio.
- Completare il livello.
- Verificare il livello dopo un primo uso.

## KOELSYSTEEM (DIESEL)

Gevuld met een koelvloeistof die bescherming biedt tegen corrosie en vorst.

Vorstbeveiliging af fabriek tot – 15°C  
(– 35°C voor sommige landen).

### Niveau

Controleer elke maand het niveau in het ontluchtingstankje

- a - maximum niveau
- b - minimum niveau.

EEN WARMTE MOTOR NIET MET KOUD WATER BIJVULLEN.

Controleer in het najaar het koelvloeistofgehalte en vul zonodig bij (zie blz. 40).

Tap het koelcircuit af en spoel het tenminste elke 2 jaar door.

### Aftappen - Schoonspoelen

- Zet het verwarmingshandel 2 op de rode punt.
- Draai de vuldop 1 los.
- Verwijder de aftapstop 4 van het cilinderblok.
- Open de aftapkraan 3 van de radiator.
- Spoel het koelsysteem door.
- Sluit de aftapopeningen 3 en 4 weer af.

### Vullen

- Vullen met het gewenste koelmiddel door de opening 1 totdat deze overstromt.
- Monteer de vuldop 1.
- Laat de motor ongeveer vijf minuten half belast warmdraaien.
- Vul bij, indien nodig.
- Controleer het niveau na kort gebruik.



# peugeot504.info

## CARROSSERIE

### Lubrifier

- Crochet de sécurité du capot.
- Charnières du capot.
- Boîtier de verrouillage du capot.
- Charnières de portes.
- Crochets et articulations de hayon.
- Crochets de fixation des arceaux.
- Ecou et axes du panier de roue de secours.

### Avec HUILE MOTEUR:

- Câble d'ouverture de capot.
- Frein à main, etc.

## ENTRETIEN

### Lavage

- A réaliser régulièrement en prenant les précautions suivantes:

éviter les agents corrosifs, ne pas laver en plein soleil ou lorsqu'il gèle,

essuyer la carrosserie avec une peau de chamois,

en cas d'utilisation sur routes enneigées ou en atmosphère maritime, faire laver fréquemment les dessous de caisses et passages de roues.

A la fin de l'hiver, prévoir un lavage complet des dessous de caisse et passages de roues. Faire sécher la carrosserie et les tapis intérieurs de façon à éliminer toute humidité.

à éviter de garer la voiture dans un endroit non ventilé et surchauffé.

## KAROSSERIE

### Einschmieren

- Sicherungsklinke der Motorhaube.
- Scharniere der Motorhaube.
- Motorhaubenschluss.
- Türscharniere.
- Heckklappenhaken und-gelenke.
- Befestigungshaken der Aufbauabriegel.
- Reserveradtragkornmutter und -bolzen.

### Mit MOTORÖL:

- Kabel zur Betätigung der Motorhaubenöffnung.
- Handbremse, usw.

## WARTUNG

### Waschen

- Muss regelmässig mit folgenden Vorsichtsmassnahmen durchgeführt werden:
- Lackschädigende Mittel vermeiden,
- nicht unter praller Sonne oder bei Frost waschen,
- die Karosserie mit einem Fensterleder abreiben,
- bei Betrieb auf verschneiten Strassen oder in Meeresnähe den Unterboden der Karosserie und die Radkästen öfters reinigen.
- Am Ende des Winters eine komplette Wäsche des Unterbodens der Karosserie und der Radkästen vornehmen. Die Karosserie und die Teppiche trocknen lassen, um jegliche Feuchtigkeit zu vermeiden.

Anmerkung: es soll vermieden werden, das Fahrzeug an einem ungelüfteten und überhitzten Ort zu parken.

## CARROZZERIA

### Lubrificare

- Gancio di sicurezza del cofano motore.
- Cerniere del cofano.
- Dispositivo di bloccaggio del cofano.
- Cerniere delle porte.
- Ganci e articolazioni dello sportello POST.
- Ganci di fissaggio delle centine.
- Dado e perni del portaruota di scorta.

### Con OLIO MOTORE:

- Cavo d'apertura del cofano.
- Freno a mano, ecc.

## MANUTENZIONE

### Lavaggio

- Da realizzare regolarmente usando le seguenti precauzioni:
- evitare gli agenti corrosivi,
- non lavare in pieno sole o in periodi di gelo,
- asciugare la carrozzeria con una pelle di camoscio.
- in caso di utilizzo su strade innevate o in clima marittimo, far lavare frequentemente il fondoscocca e i passaruota.
- Alla fine dell'inverno, prevedere un lavaggio completo del fondoscocca e dei passaruota. Far asciugare la carrozzeria e i tappeti interni per eliminare tutta l'umidità.

Nota: evitare di parcheggiare la vettura in un luogo non ventilato e surriscaldato.

## CARROSSERIE

### Smeren

- Veiligheidshaak van motorkap.
- Scharnieren van de motorkap.
- Vergrendeling van de motorkap.
- Portierscharnieren.
- Haken en draaipunten van de achterklep.
- Bevestigingshaken van de huifboord.
- Moer en draaipunten van het reservevelieklep.

### Met MOTOROLIE:

- Bedieningskabel van de motorkap.
- Handremkabel, etc.

## ONDERHOUD

### Wassen

- Dit moet regelmatig gebeuren en neem hierbij de volgende voorzorgsmaatregelen:
- vermijd schadelijke middelen,
- niet wassen in de volle zon of tijdens vorst,
- droog de carrosserie af met een zeem,
- indien men op besneeuwde wegen of in een zeeklimaat rijdt, moeten de onderzijde en de wielkasten regelmatig schoongespoten worden.
- Aan het einde van de winter moeten de onderzijde en de wielkasten schoongemaakt worden. Laat de carrosserie en de vloerbedekking in de auto drogen.

Opmerking: vermijd het parkeren van de auto in een niet geventileerde of te warme ruimte.



## Protection

- Pour conserver la carrosserie de la voiture en bon état (en particulier pour protéger les éléments de structure contre la corrosion), il est nécessaire de renouveler périodiquement la protection des corps creux.
- Si les revêtements protecteurs (dessus et dessous de caisse) ont été détériorés, faire effectuer les retouches nécessaires le plus tôt possible.
- Le respect de ces préconisations conditionne la durée de vie de votre véhicule. A cet effet, nous vous conseillons de vous adresser à l'un de nos représentants.

## NETTOYAGE DES GARNISSAGES

Simili : Avec de l'eau tiède savonneuse.

## NETTOYAGES PARTICULIERS

**Ceintures de sécurité** : exclusivement avec de l'eau tiède savonneuse, en évitant les parties métalliques. Les détergents et les produits abrasifs ou chimiques ne doivent en aucun cas être employés.

Les sangles ne doivent être ni décolorées ni reteintes.

L'enrouleur ne nécessite aucun entretien particulier et ne doit jamais être démonté.

En cas de difficultés, consulter un représentant de la marque.

## Schutzmassnahmen

- Um die Karosserie des Fahrzeuges in gutem Zustand zu halten (insbesondere um die zusammengebauten Teile gegen Rost zu schützen), ist es erforderlich, den Hohlraumschutz von Zeit zu Zeit zu erneuern.
- Wenn die Schutzüberzüge beschädigt wurden (Karosserieoberseite und -unterboden) die erforderlichen Ausbesserungen so bald wie möglich vornehmen lassen.
- Die Lebensdauer ihres Fahrzeuges hängt entscheidend von der Beachtung dieser Empfehlungen ab. Deshalb raten wir ihnen, sich an einen unserer Vertreter zu wenden.

## REINIGUNG DER VERKLEIDUNGEN UND BEZÜGE

**Kunststoffe** : Mit lauwarmer Seifenwasser.

## BESONDERE REINIGUNGEN

**Sicherheitsgurte** : nur mit lauwarmer Seifenwasser : mit den Metallteilen nicht in Berührung kommen. Es dürfen grundsätzlich keine Lösungs-, Schleif- oder chemischen Mittel verwendet werden.

Die Gurte dürfen weder einge- noch entfärbt werden.

Die Aufrollautomatik erfordert keine besondere Wartung und darf unter keinen Umständen ausgebaut werden

Bei Schwierigkeiten einen Vertrags-händler ansprechen.

## Protezione

- Per conservare la carrozzeria della vettura in buono stato (in particolare per proteggere gli elementi di struttura contro la corrosione), è necessario rinnovare periodicamente la protezione dei corpi cavi.
- Se i rivestimenti protettori (fondo interno e fondo esterno di scocca) sono stati deteriorati, far effettuare i ritocchi necessari al più presto.
- Il rispetto di queste raccomandazioni condiziona la durata del vostro veicolo. A questo scopo, vi consigliamo di indirizzarvi ad uno dei nostri rappresentanti.

## PULIZIA DEI RIVESTIMENTI

**Similpelle** : Con acqua tiepida saponata.

## PULIZIE PARTICOLARI

**Cinture di sicurezza** : solo con dell'acqua tiepida saponata, evitando le parti metalliche. I detersivi ed i prodotti abrasivi o chimici non devono mai essere usati.

Le cinghie non devono essere né scolorate né ritinte.

L'avvolgitore non necessita di nessuna manutenzione particolare e non deve mai essere smontato.

In caso di difficoltà, consultare un punto autorizzato della marca.

## Bescherming

- Om de carrosserie in een goede staat te houden (in het bijzonder om de carrosserie delen tegen roestvorming te beschermen) is het noodzakelijk regelmatig de holle ruimten opnieuw te behandelen.
- Indien de bescherm laag, zowel op als aan de onderzijde van de carrosserie is beschadigd, laat deze dan zo snel mogelijk bijwerken.
- Indien u deze voorzorgen neemt, zal dit de levensduur van uw auto gunstig beïnvloeden. Wij adviseren u een en ander met uw dealer op te nemen.

## HET SCHOONMAKEN VAN DE BEKLEDING

**Kunstleer** : Met lauw zeepwater.

## REINIGEN BIJZONDERHEDEN

**Veiligheidsgordels** : uitsluitend met lauw zeepwater, waarbij de metalen delen niet geraakt mogen worden. In geen geval mogen was-, schurende of chemische middelen worden gebruikt.

De riemen mogen noch gebleekt, noch worden geverfd.

Het oprolmechanisme heeft geen enkel speciaal onderhoud nodig en mag nooit worden gedemonteerd.

Raadpleeg bij moeilijkheden een vertegenwoordiger van het merk.



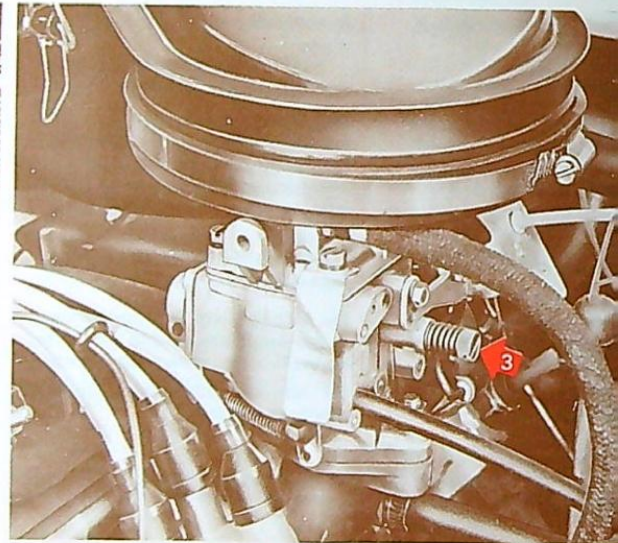
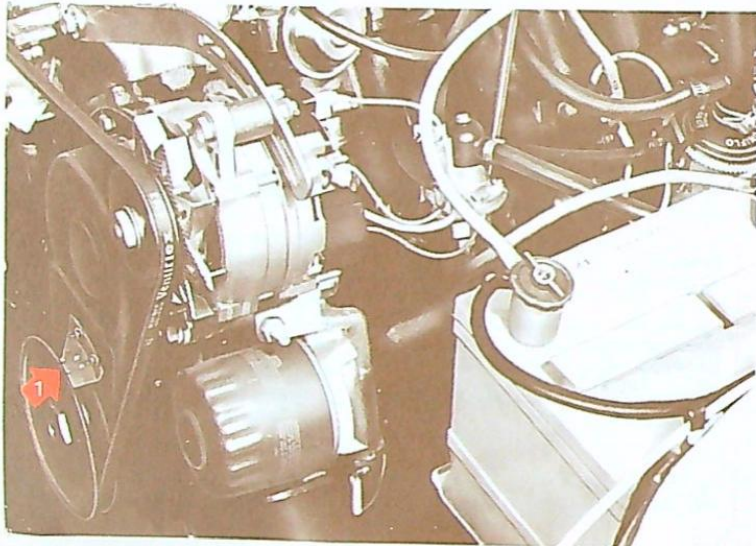
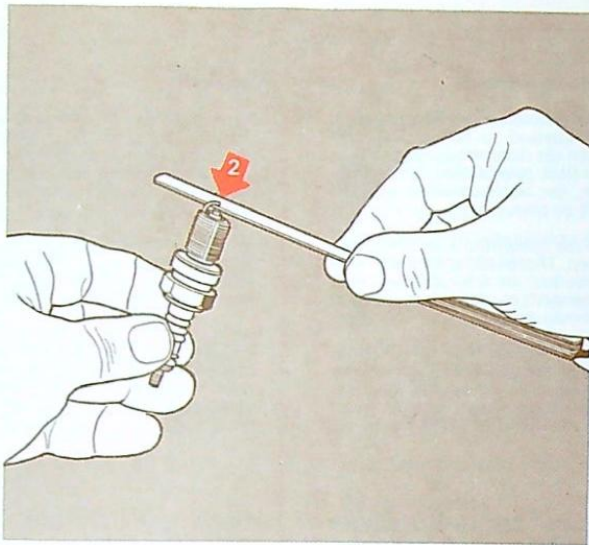



# peugeot504.info

## REGLAGES (ESSENCE)

### ALLUMAGE

1 - Avance à l'allumage { XC7 : 8°.  
XM7 : 6°.

Ordre d'allumage : 1, 3, 4, 2.

### BOUGIES

2 - Ecartement des électrodes : 0,6 mm.

### RALENTI

Le carburateur comporte un dispositif de ralenti à richesse constante indé réglable, répondant aux normes antipollution en vigueur.

Le seul réglage pouvant être rétabli concerne le régime de ralenti :

- Tourner la vis 3 pour obtenir un régime compris entre 900 et 950 tr/min.

Il est interdit de modifier tout autre réglage, c'est pourquoi les vis de richesse et de butée de papillon sont munies de dispositifs d'inviolabilité. Les services de police peuvent les vérifier lors des contrôles routiers relatifs à la pollution.

Aux termes de la législation, ces réglages ne peuvent être modifiés que par un opérateur professionnel susceptible de garantir une teneur en monoxyde de carbone des gaz d'échappement ne dépassant pas 4,5 %.

### CULBUTEURS

Jeux aux soupapes à froid.

Admission : 0,10 mm.

Echappement : 0,25 mm.

## EINSTELLUNGEN (BENZIN)

### ZÜNDUNG

1 - Vorzündung { XC7 : 8°.  
XM7 : 6°.

Zündfolge : 1, 3, 4, 2.

### ZÜNDKEERZEN

2 - Elektrodenabstand : 0,6 mm.

### LEERLAUF

Der Vergaser besitzt ein Leerlaufsystem mit unverstellbarer konstanter Gemischaufbereitung, das den gültigen Abgasbestimmungen entspricht.

Lediglich die Leerlaufdrehzahl kann eingestellt werden :

- Die Schraube 3 zum Einstellen der Drehzahl auf 900 bis 950/min drehen.

Eine Veränderung der anderen Einstellungen ist verboten. Daher sind die Leerlaufeinstellschraube und die Leerlaufgemischregulierschraube mit Sperrvorrichtungen versehen. Sie können bei Abgaskontrollen von der Polizei geprüft werden.

Aufgrund der gesetzlichen Bestimmungen dürfen diese Einstellungen nur von Fachkräften verändert werden, die einen Kohlenstoffmonoxidgehalt von höchstens 4,5 % in den Abgasen gewährleisten können.

### KIPPHEBEL

Ventilspiel bei kaltem Motor.

Einlass : 0,10 mm.

Auslass : 0,25 mm.

## REGOLAZIONI (BENZINA)

### ACCENSIONE

1 - Anticipo all'accensione { XC7 : 8°.  
XM7 : 6°.

Ordine di accensione : 1, 3, 4, 2.

### CANDELE

2 - Distanza degli elettrodi : 0,6 mm.

### MINIMO

Il carburatore comporta un dispositivo del minimo ad arricchimento costante non regolabile che soddisfa alle norme antinquinamento in vigore.

La sola regolazione che può essere effettuata riguarda il regime del minimo :

- Girare la vite 3 per ottenere un regime compreso tra 900 e 950 giri/min.

Essendo vietato modificare qualsiasi altra regolazione, le viti di arricchimento e di finecorsa della farfalla sono state munite di dispositivi d'interdizione. Essi possono essere verificati dai servizi di polizia durante i controlli stradali relativi all'inquinamento.

Secondo la legislazione, queste regolazioni possono essere modificate solo da un operatore specializzato in grado di garantire un tenore in ossido di carbonio dei gas di scarico non superiore al 4,5 % :

### BILANCIERI

Gioco delle valvole a freddo.

Aspirazione : 0,10 mm.

Scarico : 0,25 mm.

## AFSTELLINGEN (BENZINE)

### ONTSTEKING

1 - Voorontsteking { XC7 : 8°.  
XM7 : 6°.

Ontstekingsvolgorde : 1, 3, 4, 2.

### BOUGIES

2 - Electrodenafstand : 0,6 mm.

### STATIONAIR DRAAIEN

De carburateur is voorzien van een circuit voor een constant C.O.-gehalte bij stationair draaien, waaraan niet gesteld mag worden, en voldoet aan de geldende normen t.o.v. de luchtverontreiniging.

Alleen het stationair toerental kan gesteld worden en wel als volgt :

- Verdraai de stelschoef 3 om een toerental te verkrijgen van 900 à 950 omw/min.

Elke andere afstelling is verboden, en daarom zijn de C.O.-schroef en de aanslagbout van de gasklep verzegeld. Bij een eventuele politiecontrole kunnen de zegels worden gekontroleerd.

Het is volgens de wet, alleen aan specialisten toegestaan de afstelling te wijzigen, teneinde een C.O.-gehalte van minder dan 4,5 % te garanderen.

### KLEPTUIMELAARS

Klepspel in koude toestand.

Inlaat : 0,10 mm.

Uitlaat : 0,25 mm.

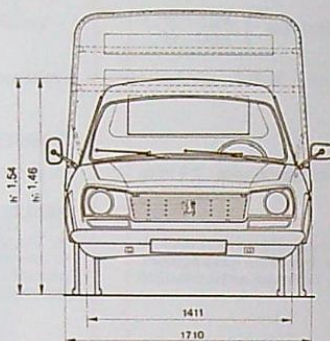
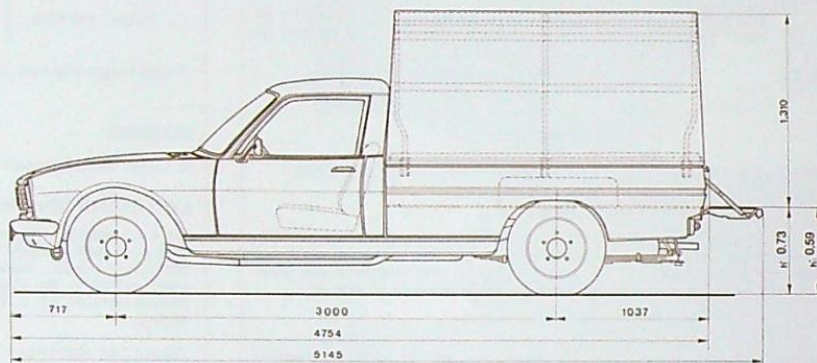

h\* = A vide - Empty - En vacio - lastad  
h\* 1 = En charge - Laden - A pieno carico - Belast

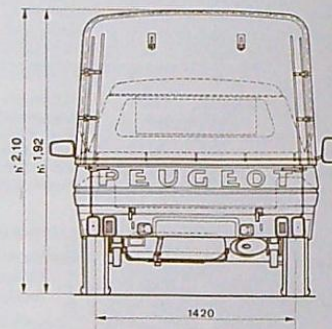
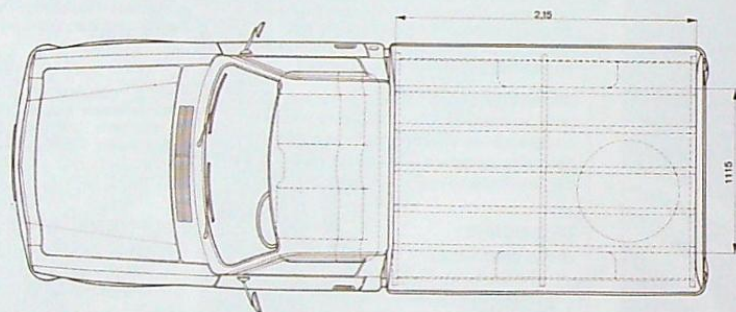



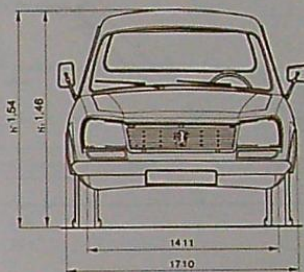
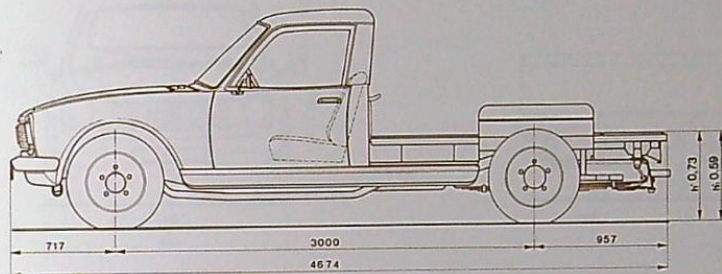

h\* = A vide - Empty - En vacio - lastad  
h\* 1 = En charge - Belastet - A pieno carico - Belast

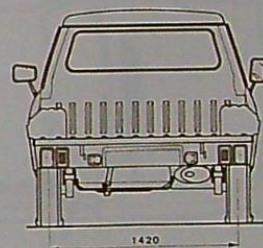
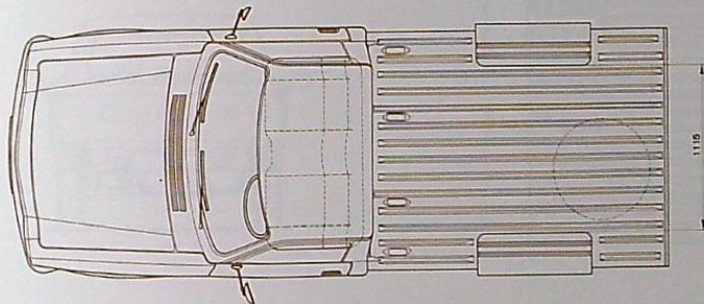

ENTREPRENEUR - UNTERNEHMER - IMPRENDITORE - ENTREPRENEUR

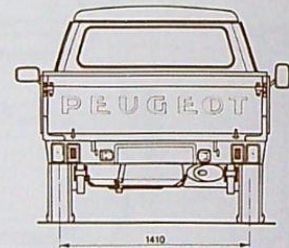
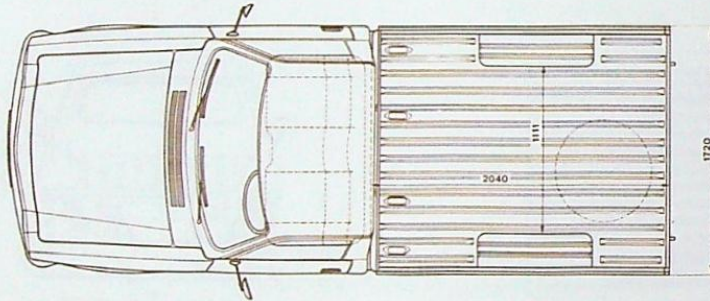
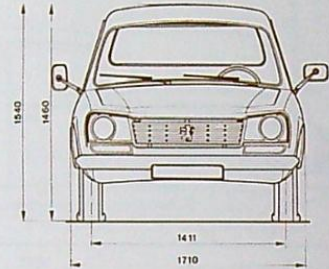
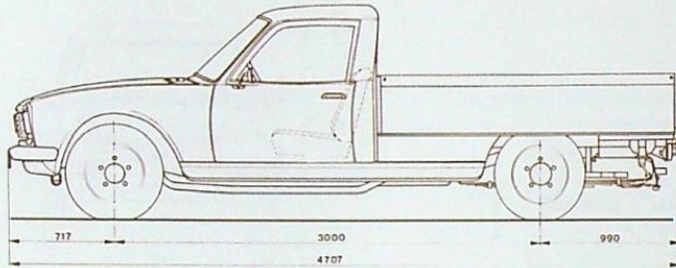





CARACTÉRISTIQUES (ESSENCE)

X

	V01 / 1	V51 / 1
	V01	V51
Type 504 .....		
Puissance administrative .....	9 CV	10 CV
Nombre de places .....	3	
Poids en ordre de marche (1) .....	1 175 kg	1 240 kg
Charge utile (conducteur compris) .....	1 250 kg	
Poids total autorisé en charge .....	2 425 kg	2 515 kg
Poids total roulant autorisé (P.T.R.) .....	3 625 kg	3 715 kg
Charge maximale admissible:		
– Sur l'essieu AV .....	950 kg	
– Sur l'essieu AR .....	1 750 kg	
Capacité maxi de remorquage*		
– remorque non freinée .....	585 kg	620 kg
– remorque freinée dans la limite du P.T.R. ....	1 400 kg	
Pente limite de démarrage		
– véhicule seul .....	17,5 %	
– avec remorque, au P.T.R. ....	9 % (1 200 kg)	
Poids recommandée à la flèche .....	90 kg	
Volume utile .....	3,908 m <sup>3</sup>	
Surface utile:		
– au niveau du plancher .....	2,7 m <sup>2</sup>	
– au dessus des passages de roues .....	3 m <sup>2</sup>	
Vitesse maximale conseillée de remorquage* .....	80 km/h	

\* Valeurs homologuées en France.

(1) Majoration pour bâche 35 kg.

TECHNISCHE DATEN (BENZIN)

	V01 / 1	V51 / 1
	V01	V51
Typ .....		
Steuer-PS .....	9 CV	10 CV
Anzahl der Sitzplätze .....	3	
Gewicht in fahrbereitem Zustand (1) .....	1 175 kg	1 240 kg
Zuladung (einschliesslich Fahrer) .....	1 250 kg	
Höchstzulässiges Gesamtgewicht bei Belastung		
Fahrzeug ohne Anhänger .....	2 425 kg	2 515 kg
Höchstzulässiges Gesamtgewicht mit Anhänger (HGA) ....	3 625 kg	3 715 kg
Zul Höchstlast:		
– auf Vorderachse .....	950 kg	
– auf Hinterachse .....	1 750 kg	
Maximales Anhängervermögen*		
– mit ungebremstem Anhänger .....	585 kg	620 kg
– mit gebremstem Anhänger (in den Grenzen des HGA) .....	1 400 kg	
Maximales Anfahrsteigvermögen		
– Fahrzeug ohne Anhänger .....	17,5 %	
– mit Anhänger, beim HGA .....	9 % (1 200 kg)	
Stuetzlast .....	90 kg	
Nutzraum .....	3,908 m <sup>3</sup>	
Bodenplattennutzflaeche .....	2,7 m <sup>2</sup>	
Nutzflaeche oberhalb der Radkästen .....	3 m <sup>2</sup>	
Höchstgeschwindigkeit mit Anhänger* .....	80 km/h	

\* Für Frankreich gültige Werte.

(1) Gewichtserhöhung für Plane 35 kg.



**CARATTERISTICHE (BENZINA)**

	V01/1	V51/1
	V01	V51
Tipo 504 .....		
Potenza fiscale (Francia) .....	9 CV	10 CV
Numero di posti .....	3	
Peso in ordine di marcia (1) .....	1 175 kg	1 240 kg
Capacità di carico (conducente compreso) .....	1 250 kg	
Peso totale autorizzato a pieno carico, solo veicolo .....	2 425 kg	2 515 kg
Peso totale viaggiante autorizzato (PTV) .....	3 625 kg	3 715 kg
Carico massimo consentito:		
- sull'assale ANT .....	950 kg	
- sull'assale POST .....	1 750 kg	
Capacità massima di traino*:		
- rimorchio senza freni .....	585 kg	690 kg
- rimorchio con freni (nel limite del PTV) .....	1 400 kg	
Pendenza limite di partenza		
- solo veicolo .....	17,5 %	
- rimorchio, al PTV .....	9 % (1 200 kg)	
Peso consigliato sul gancio di traino .....	90 kg	
Volume utile .....	3,908 m <sup>3</sup>	
Superficie utile:		
- sul pianale .....	2,7 m <sup>2</sup>	
- sopra ai passaruota .....	3 m <sup>2</sup>	
Velocità massima di traino* .....	80 km/h	

\* Valori omologati in Francia.

(1) Maggiorazione per telone 35 kg

**ALGEMENE GEGEVENS (BENZINE)**

	V01/1	V51/1
	V01	V51
Type 504 .....		
Fiscaal vermogen (Frankrijk) .....	9 CV	10 CV
Aantal zitplaatsen .....	3	
Rijklar gewicht (1) .....	1 175 kg	1 240 kg
Laadvermogen (incl. bestuurder) .....	1 250 kg	
Max. toelaatbaar gewicht van auto alleen .....	2 425 kg	2 515 kg
Max. toelaatbaar treingewicht (incl. aanhangergewicht) .....	3 625 kg	3 715 kg
Max. toelaatbare belasting:		
- van de vooras .....	950 kg	
- van de achteras .....	1 750 kg	
Max. aanhangergewicht*		
- ongeremd .....	585 kg	620 kg
- geremd (binnen de grens van het max. treingewicht (2)) .....	1 400 kg	
Max. hellingpercentage		
- van auto alleen .....	17,5 %	
- met aanhanger, bij max. treingewicht .....	9 % (1 200 kg)	
Aanbevolen kogeldruk .....	90 kg	
Nuttige inhoud .....	3,908 m <sup>3</sup>	
Nuttig oppervlak:		
- van de laadvloer .....	2,7 m <sup>2</sup>	
- boven de wielkuipen .....	3 m <sup>2</sup>	
Max. snelheid met aanhanger* .....	80 km/h	

\* Toegestane waarden in Frankrijk.

(1) Extra voor huif 35 kg.

(2) Voor Nederland: 1 200 kg.

# peugeot504.info

V01/1	V51/1
V01	V51
XC7 (102)	XM7 (105)
à 45°	
84 x 73 mm	84 x 81 mm
1 618 cm <sup>3</sup>	1 796 cm <sup>3</sup>
7,6/1	8,8/1
latéral	
1-3-4-2	
M 85	M 130
Champion N 281 YC	
Bosch W7DC	
Peugeot XP 10	
Solex 34 BICSA3	
Easy change	
Débrayable	

**Moteur 4 cylindres** .....

Incliné vers la droite .....

Alésage x course .....

Cylindrée .....

Rapport volumétrique .....

Arbre à cames .....

Ordre d'allumage .....

Allumeur (courbe) .....

Bougies { .....

Carburateur .....

Filtre à huile .....

Ventilateur .....

**Embrayage** .....

Commande .....

**Boîte de vitesses** .....

Commande .....

**Train AV** .....

Pincement { en ordre } .....

Carrossage { de marche } .....

**Train AR** .....

Pont .....

**Pneumatiques**  
Pressions à froid (bars)

185 X 15 .....

Michelin XCA .....

Dunlop SPC .....

Kléber V12C .....

Firestone T 300 .....

AV	AR
1,6	4
1,8	4,7
2	4,8
1,8	4,5

à diaphragme  
hydraulique

synchronisées  
au volant

à suspension télescopique  
intégrée  
3 ± 1 mm  
0°40' ± 30'

à glissement limité

x

**4-Zylinder-Motor** .....

Nach rechts geneigt .....

Bohrung x Hub .....

Hubraum .....

Verdichtungsverhältnis .....

Nockenwelle .....

Zündfolge .....

Zündverteiler (Kurve) .....

Zündkerzen { .....

Vergaser .....

Ölfilter .....

Ventilator .....

**Kupplung** .....

Betätigung .....

**4-Gang-Getriebe** .....

Betätigung .....

**Vorderachse** .....

Vorspur { in fahrbereitem } .....

Radsturz { Zustand } .....

**Hinterachse**  
Getriebe .....

**Reifen**  
Druck in kalten Zustand (in bar):

185 X 15 .....

Michelin XCA .....

Dunlop .....

Kléber V12C .....

Firestone T 300 .....

V01/1	V5
V01	V
XC7 (102)	XM7
um 45°	
84 x 73 mm	84 x
1 618 cm <sup>3</sup>	1 796
7,6/1	8,8
seitlich	
1-3-4-2	
M 85	M 130
Champion N 281 YC	
Bosch W7DC	
Peugeot XP 10	
Solex 34 BICSA3	
Easy change	
auskuppelbar	

Scheibenfederkupplung  
hydraulisch

vollsynchronisiert  
Lenkradschaltung

mit integrierten  
Teleskopstossdämpfern  
3 ± 1 mm  
0°40' ± 30'

mit begrenzten schl.

Vorne	Hint
1,6	4
1,8	4,7
2	4,8
1,8	4,5



# peugeot504.info

	V01/1	V51/1
	V01	V51
Motore 4 cilindri .....	XC7 (102)	XM7 (105)
Inclinato verso destra .....	a 45°	
Alesaggio x corsa .....	84 x 73 mm	84 x 81 mm
Cilindrata .....	1 618 cm <sup>3</sup>	1 796 cm <sup>3</sup>
Rapporto volumetrico .....	7,6/1	8,8/1
Albero a camme .....	laterale	
Ordine d'accensione .....	1-3-4-2	
Distributore d'accensione (curva) .....	M 85	M 130
Candele { .....	Champion N 281 YC	
Carburatore .....	Bosch W7 DC	
Filtro dell'olio .....	Peugeot XP 10	
Ventilatore .....	Solex 34 BICSA3	
	Easy change	
	Automatico	

Frizione .....	a diaframma
Comando .....	idraulico

Cambio a 4 marce .....	sincronizzato
Comando .....	al volante

Avantreno .....	a sospensione telescopica
	integrata
Convergenza { in ordine } .....	3 ± 1 mm
Campanatura { di marcia } .....	0°40' ± 30'

Retroreno .....	
Differenziale .....	a slittamento limitato

## Pneumatici

Pressioni a freddo (in bars):

	Ant	Post
185 X 15 .....		
Michelin XCA .....	1,6	4
Dunlop SPC .....	1,8	4,7
Kléber V12C .....	2	4,8
Firestone T 300 .....	1,8	4,5

	V01/1	V51/1
	V01	V51
4-cilinder motor .....	XC7 (102)	XM7 (105)
Naar rechts gekanteld .....	45°	
Boring x slag .....	84 x 73 mm	84 x 81 mm
Cilinderinhoud .....	1 618 cm <sup>3</sup>	1 796 cm <sup>3</sup>
Compressieverhouding .....	7,6/1	8,8/1
Nokkenas .....	zijdelings	
Ontstekingsvolgorde .....	1-3-4-2	
Stroomverdeler (kromme) .....	M 85	M 130
Bougies { .....	Champion N 281 YC	
Carburateur .....	Bosch W7 DC	
Oliefilter .....	Peugeot XP 10	
Ventilator .....	Solex 34 BICSA3	
	Easy change	
	Zelfdenkend	

Koppeling .....	met diafragma
Bediening .....	hydraulisch

4-Versnellingsbak .....	gesynchroniseerd
Bediening .....	stuurschakeling

Voorrein .....	met geïntegreerde telescoopschokdempers
Toespoor { Rijklaar } .....	3 ± 1 mm
Wielvlucht { } .....	0°40 ± 30'

Achterein .....	
Achterbrug .....	met beperkte slipdifferential

## Banden

Spanning koud (bars):

	Vöör	Achter
185 X 15 .....		
Michelin XCA .....	1,6	4
Dunlop SPC .....	1,8	4,7
Kléber V12C .....	2	4,8
Firestone T 300 .....	1,8	4,5

## CARACTÉRISTIQUES (DIESEL)

Type 504 .....	V20 / 1	V40 / 1
	V20	V40
Puissance administrative (France) .....	8 CV	9 CV
Poids en ordre de marche <sup>(1)</sup> .....	1 235 kg	1 320 kg
Poids total autorisé en charge .....	2 485 kg	2 595 kg
Poids total roulant autorisé (P.T.R.) .....	3 685 kg	3 795 kg
Capacité maxi de remorquage dans la limite du P.T.R.*		
- remorque non freinée .....	615 kg	660 kg
- remorque freinée .....	1 400 kg	
Vitesse maximale conseillée de remorquage ..	80 km/h	
Pente limite de démarrage		
- voiture charge maxi .....	17,5 %	17 %
- voiture et remorque au P.T.R. ....	9 % (1 200 kg)	

\* Valeurs homologuées en France.

<sup>(1)</sup> Majoration pour : bâche 35 kg

## TECHNISCHE DATEN (DIESEL)

Typ 504. ....	V20 / 1	V40 / 1
	V20	V40
Steuer-PS (Frankreich) .....	8 CV	9 CV
Gewicht in fahrbereitem Zustand <sup>(1)</sup> .....	1 235 kg	1 320 kg
Höchstzulässiges Gesamtgewicht bei Belastung .....	2 485 kg	2 595 kg
Höchstzulässiges Gesamtgewicht mit Anhänger (HGA) .....	3 685 kg	3 795 kg
Maximales Anhängervermögen in den Grenzen des HGA*		
- Mit nichtgebremstem Anhänger .....	615 kg	660 kg
- mit gebremstem Anhänger .....	1 400 kg	
Höchstgeschwindigkeit mit Anhänger .....	80 km/h	
Max. Anfahrsteigvermögen		
- Fahrzeug bei Höchstbelastung .....	17,5 %	17 %
- Fahrzeug und Anhänger bei HGA .....	9 % (1 200 kg)	

\* Für Frankreich gültige Werte.

<sup>(1)</sup> Gewichtserhöhung für Plane 35 kg



**CARATTERISTICHE (DIESEL)**

	V20 / 1	V40 / 1
	V20	V40
Typo 505. ....		
Potenza fiscale (Francia). ....	8 CV	9 CV
Peso in ordine di marcia <sup>(1)</sup> . . . . .	1 235 kg	1 320 kg
Peso totale autorizzato a pieno carico. . . . .	2 485 kg	2 595 kg
Peso totale viaggiante autorizzato (PTV) . . . . .	3 685 kg	3 795 kg
Capacità massima di traino nel limite del PTV*		
- rimorchio senza freni . . . . .	615 kg	660 kg
- rimorchio con freni. . . . .	1 400 kg	
Velocità massima con rimorchio . . . . .	80 km/h	
Pendenza limite di avviamento		
- vettura con carico massimo. . . . .	17,5 %	17 %
- vettura e rimorchio al PTV . . . . .	9 % (1 200 kg)	

\* Valori omologati in Francia.

<sup>(1)</sup> Maggiorazione per telone 35 kg

**ALGEMENE GEGEVENS (DIESEL)**

	V20 / 1	V40 / 1
	V20	V40
Type 504. ....		
Fiscaal vermogen (Frankrijk). . . . .	8 CV	9 CV
Rijklar gewicht <sup>(1)</sup> . . . . .	1 235 kg	1 320 kg
Max. toelaatbaar gewicht. . . . .	2 485 kg	2 595 kg
Max. toelaatbaar treingewicht (P.T.R.) . . . . .	3 685 kg	3 795 kg
Max. aanhangergewicht binnen P.T.R.*		
- ongeremd . . . . .	615 kg	660 kg
- geremd <sup>(2)</sup> . . . . .	1 400 kg	
Max. snelheid met aanhanger. . . . .	80 km/h	
Hellingspercentage vanuit stilstand		
- wagen maximaal beladen . . . . .	17,5 %	17 %
- wagen en aanhanger bij het P.T.R. . . . .	9 % (1 200 kg)	

\* Toegestane waarden in Frankrijk.

<sup>(1)</sup> Extra voor de huid 35 kg

<sup>(2)</sup> Voor Nederland : 1 200 kg.

# peugeot504.info

	V20 / 1	V40 / 1
	V20	V40
Moteur .....	XD 88	XD 2
Incliné vers la droite .....	20°	
Alésage x course .....	88 x 80 mm	94 x 83 mm
Cylindrée .....	1 948 cm <sup>3</sup>	2 304 cm <sup>3</sup>
Rapport volumétrique .....	21,8 / 1	22,2 / 1
Ventilateur .....	débrayable*	

## Équipement d'injection

Filtre à combustible .....	Roto-Diesel	
Tarage des injecteurs .....	130 + 5 bars	115 + 5 bars
Bougies de préchauffage .....	Bosch ou Bêru 11 V semi-rapide	

## Embrayage

Commande .....	à diaphragme hydraulique
----------------	-----------------------------

## Boîte de vitesses

Commande .....	synchronisées au volant
----------------	----------------------------

## Train AV

	à suspension télescopique intégrée
Pincement { en ordre } Carrossage { de marche }	3 + 1 mm 0°40' + 30'

## Train AR

Pont .....	à glissement limité
------------	---------------------

## Pneumatiques

Pressions à froid (bars) :

	AV	AR
<b>185 X 15</b>		
Michelin XCA .....	1,6	4
Dunlop SPC .....	1,8	4,7
Kléber V 12 C .....	2	4,8
Firestone T 300 .....	1,8	4,5

	V20 / 1	V40 / 1
	V20	V40
Moteur .....	XD 88	XD 2
Nach rechts geneigt .....	20°	
Bohrung x Hub .....	88 x 80 mm	94 x 83 mm
Hubraum .....	1 948 cm <sup>3</sup>	2 304 cm <sup>3</sup>
Verdichtungsverhältnis .....	21,8 / 1	22,2 / 1
Ventilator .....	Auskuppelbar*	

## Einspritzanlage

Kraftstofffilter .....	Roto-Diesel	
Abspritzdruck .....	130 + 5 bars	115 + 5 bars
Glühkerzen .....	Bosch ou Bêru 11 V semi-rapide	

## Kupplung

Betätigung .....	Scheibenfederkupplung hydraulisch
------------------	--------------------------------------

## 4-Gang-Getriebe

Betätigung .....	vollsynchronisiert Lenkradschaltung
------------------	--

## Vorderachse

	mit integrierten Teleskopstossdämpfern
Vorspur { in fahrbereitem } Radsturz { Zustand }	3 + 1 mm 0°40' + 30'

## Hinterachse

Getriebe .....	mit begrenzten schlupf
----------------	------------------------

## Reifen

Druck in kaltem Zustand (in bar) :

	Vorne	Hinten
<b>185 X 15</b>		
Michelin XCA .....	1,6	4
Dunlop SPC .....	1,8	4,7
Kléber V 12 C .....	2	4,8
Firestone T 300 .....	1,8	4,5



# peugeot504.info

	V20 / 1	V40 / 1
	V20	V40
<b>Motore</b> .....	XD 88	XD 2
Inclinato verso a destra .....	20°	
Alesaggio x corsa .....	88 x 80 mm	94 x 83 mm
Cilindrata .....	1.948 cm <sup>3</sup>	2.304 cm <sup>3</sup>
Rapporto volumetrico .....	21,8/1	22,2/1
Ventilatore .....	automatico*	

## Impianto d'iniezione

Elemento filtrante .....	Roto-Diesel	
Taratura degli iniettori .....	130 + 5 bars	115 + 5 bars
Candelette di preriscaldamento .....	Bosch o Bèru 11 V semir	

<b>Frizione</b> .....	à diaframma
Comando .....	idraulico

<b>Cambio a 4 marce</b> .....	sincronizzate
Comando .....	al volante

<b>Avantreno</b> .....	a sospensione telescopica
Convergenza } in ordine }	integrata
Campanatura } di marcia }	3 + 1 mm
	0°40' + 30'

<b>Retroreno</b> .....	
Differenziale .....	a slittamento limitato

## Pneumatici

Pneumatici a freddo (in bars):

	Ant	Post
<b>185 X 15</b>		
Michelin XCA .....	1,6	4
Dunlop SPC .....	1,8	4,7
<b>Kléber V 12 C</b> .....	2	4,8
Firestone T 300 .....	1,8	4,5

	V20 / 1	V40 / 1
	V20	V40
<b>Motore</b> .....	XD 88	XD 2
Gekanteld naar rechts .....	20°	
Boring x slag .....	88 x 80 mm	94 x 83 mm
Cilinderinhoud .....	1.948 cm <sup>3</sup>	2.304 cm <sup>3</sup>
Compressieverhouding .....	21,8/1	22,2/1
Ventilator .....	in-en uitschakelend*	

## Brandstof systeem

Brandstoffilter .....	Roto-Diesel	
Verstuiverdruk .....	130 + 5 bars	115 + 5 bars
Voorgloeibougies .....	Bosch of Bèru 11 V snelstart	

<b>Koppeling</b> .....	met diafragma
Bediening .....	hydraulisch

<b>Versnellingsbak</b> .....	gesynchroniseerd
Bediening .....	stuurschakeling

<b>Voortrein</b> .....	met geïntegreerde
Toespoor } Rijklaar }	telescoopschokdempers
Wielvlucht }	3 + 1 mm
	0°40' + 30'

<b>Achterein</b> .....	
Achterbrug .....	met beperkte slipdifferentieel

## Banden

Spanning koud (bars):

	Voor	Achter
<b>185 X 15</b>		
Michelin XCA .....	1,6	4
Dunlop SPC .....	1,8	4,7
<b>Kléber V 12 C</b> .....	2	4,8
Firestone T 300 .....	1,8	4,5

# peugeot504.info

Direction ..... à crémaillère  
Rayon de braquage hors tout ..... 6 m

## Freins

AV ..... à disques  
AR ..... tambours

## Commandes:

- au pied ..... hydraulique  
- à main ..... par câbles sur roues AR

## Suspension

AV ..... roues indépendantes  
..... barres antidévers  
AR ..... pont rigide  
Ressorts ..... AV: hélicoidaux  
..... AR: à lames  
Amortisseurs ..... télescopiques

## Electricité

Batterie ..... 12 V

## Capacité organes

Moteur: - essence ..... 4 litres  
- diesel ..... 5 litres  
Boîte de vitesses ..... 1,100 litre  
Pont AR ..... 1,600 litre  
Réservoir ..... 64 litres  
Réservoir lave-vitre ..... 1,5 litre  
Circuit de refroidissement:  
- essence ..... 7,8 litres  
- diesel ..... 10 litres

Lenkung ..... mit Zahnstange  
Kleinster Wendekreisradius ..... 6 m

## Bremsen

Vorne ..... Scheibenbremsen  
Hinten ..... Trommelbremsen

## Betätigung:

- Fussbremse ..... hydraulisch  
- Handbremse ..... über Seilzüge auf die Hinterräder wirkend

## Radaufhängung

Vorne ..... Einzelradauf  
..... Drehstab  
Hinten ..... starre Hinterachse  
Federn ..... Vorne: Schraubenfedern  
..... Hinten: Mit Blattfedern  
Stossdämpfer ..... teleskopisch

## Elektrische Anlage

Batterie ..... 12 V

## Füllmenge - Aggregat

Motor: - Benzin ..... 4 liter  
- Diesel ..... 5 liter  
Wechselgetriebe ..... 1,100 liter  
Hinterachsgetriebe ..... 1,600 liter  
Tank ..... 64 liter  
Scheibenwaschbehälter ..... 1,5 liter  
Kühlystem:  
- Benzin ..... 7,8 liter  
- Diesel ..... 10 liter



## peugeot504.info

**Sterzo** ..... à cremagliera  
Raggio di sterzata fuori tutto ..... 6 m

### Freni

**ANT** ..... a disco  
**POST** ..... a tamburo

### Comandi :

- a pedale ..... idraulico  
- a mano ..... mediante cavi sulle ruote POST

### Sospensioni

**ANT** ..... a ruote indipendenti  
..... barra antirollio  
**POST** ..... ponte rigido.  
**Molle** ..... **ANT**: elicoidali  
..... **POST**: a balestra  
**Ammortizzatori** ..... telescopici

### Elettricità

**Batteria** ..... 12 V

### Capacità degli organi

**Motore** : - benzina ..... 4 litres  
- diesel ..... 5 litre  
**Cambio** ..... 1,100 litre  
**Ponte POST** ..... 1,600 litre  
**Serbatoio** ..... 64 litres  
**Serbatoio lavavetro** ..... 1,5 litre  
**Circuito di raffreddamento** :  
- benzina ..... 7,8 litres  
- diesel ..... 10 litres

**Stuurinrichting** ..... met tandheugel  
Draaistraal tussen muren ..... 6 m

### Remmen

**Vóór** ..... Schijven  
**Achter** ..... trommels

### Bediening :

- voetrem ..... hydraulisch  
- handrem ..... via kabels op de achterwielen

### Vering

**Vóór** ..... onafhankelijk  
..... stabilisatorstang  
**Achter** ..... starre achterbrug  
**Veren** ..... **Vóór**: schroefveren  
..... **Achter**: bladveren  
**Schokdempers** ..... telescopisch

### Elektriciteit

**Accu** ..... 12 V

### Inhouden

**Motor** : - Benzine ..... 4 liter  
- Diesel ..... 5 liter  
**Versnellingsbak** ..... 1,100 liter  
**Achterbrug** ..... 1,600 liter  
**Tank** ..... 64 liter  
**Ruitespoeierreservoir** ..... 1,5 liter  
**Koelsysteem** :  
- Benzine ..... 7,8 liter  
- Diesel ..... 10 liter

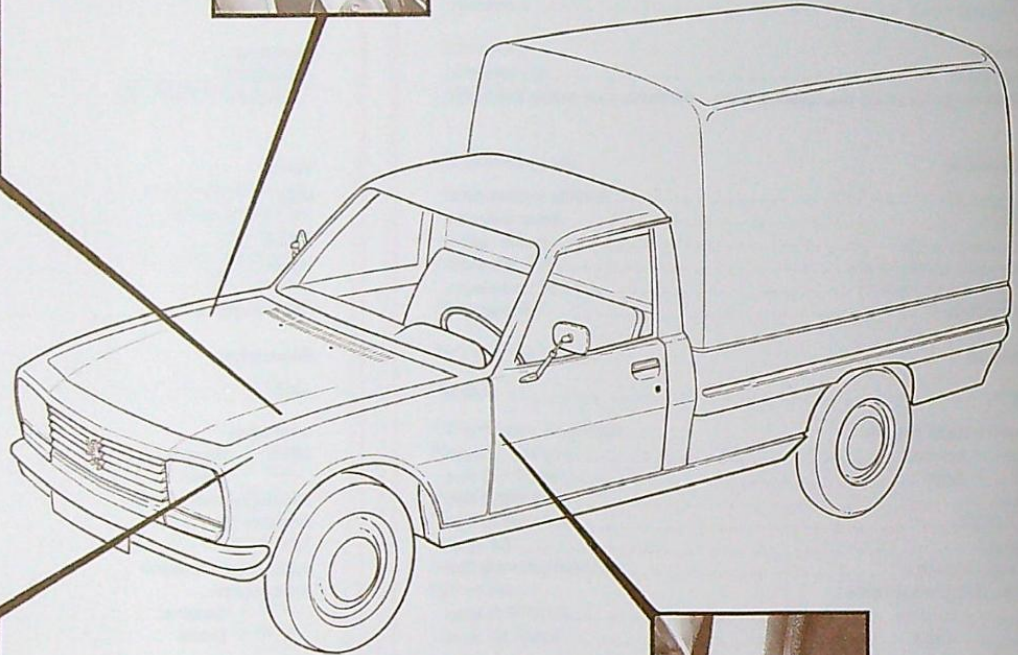



1

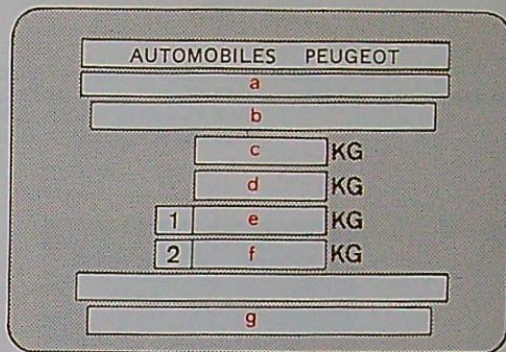

### IDENTIFICATION

- 1 - Plaque constructeur. Réglementation CEE (Communauté Economique Européenne).
- a - Numéro de réception\*.
- b - Numéro d'identification du véhicule:  
VF3: Identification constructeur.  
504 XXX: Type Mines.
- 0 - Emplacement en réserve  
XXXXXX: Numéro de série.
- c - Poids maxi autorisé en charge (PTC).
- d - Poids total roulant autorisé (PTR).
- e - Charge maximale admissible sur essieu AV.
- f - Charge maximale admissible sur essieu AR.
- g - Code d'identification\*.
- 2 - Numéro de série sur carrosserie.
- 3 - Numéro de série sur moteur.
- 4 - Référence de peinture.
- 5 - Année modèle (France)

*Dans toute correspondance, rappeler le type complet du véhicule, le numéro de série et le kilométrage.*

\* Suivant destination.

### FAHRZEUGDATEN

- 1 - Herstellerschild. EWG. Reglementierung (Europäische Wirtschaftsgemeinschaft).
- a - Abnahmenummer\*.
- b - Identifizierungsnummer des Herstellers:  
VF3: Herstelleridentifizierung.  
504 XXX: Typ des Service des Mines.
- 0 - Frei  
XXXXXX: Seriennummer.
- c - Zulässiges Gesamtgewicht.
- d - Zulässiges Fahrzeugesamtgewicht
- e - Höchstlast auf Vorderachse.
- f - Höchstlast auf Hinterachse.
- g - Identifizierungscode\*.
- 2 - Seriennummer auf Karosserie.
- 3 - Seriennummer auf dem Motor.
- 4 - Lackreferenz.
- 5 - Modelljahr (Frankreich)

*Bei schriftlichen Anfragen wird um Angabe des Fahrzeugtyps, der Seriennummer und des Kilometerstandes gebeten.*

\* Je nach Bestimmung.

### IDENTIFICAZIONE

- 1 - Targhetta costruttore. Regolamentazione CEE (Comunità Economica Europea).
- a - Numero di ricevimento\*.
- b - Numero di identificazione del veicolo:  
VF3: Identificazione costruttore.  
504 XXX: Tipo omologato.
- 0 - Alloggiamento disponibile  
XXXXXX: Numero di serie.
- c - Peso massimo autorizzato a carico (PTC).
- d - Peso totale viaggiante autorizzato (PTV).
- e - Peso massimo consentito sull'assale ANT.
- f - Peso massimo consentito sull'assale POST.
- g - Codice d'identificazione\*.
- 2 - Numero di serie sulla carrozzeria.
- 3 - Numero di serie motore.
- 4 - Riferimento della vernice.
- 5 - Anno modello (Francia)

*In tutta la corrispondenza, segnalare il tipo completo del veicolo, il numero di serie e la percorrenza effettuata.*

\* Secondo la destinazione.

### IDENTIFICATIE

- 1 - Identificatieplaatje. E.E.G. Verordening (Europese Economische Gemeenschap).
- a - Keurnummer\*.
- b - Identificatienummer van de auto.  
VF3: Identificatie constructeur.  
504 XXX: Type aanduiding.
- 0 - Beschikbare ruimte  
XXXXXX: Serienummer.
- c - Max. toelaatbaar gewicht.
- d - Max. toelaatbaar treingewicht.
- e - Max. toelaatbare belasting van de vooras.
- f - Max. toelaatbare belasting van de achteras.
- g - Identificatiecode\*.
- 2 - Serienummer op carrosserie.
- 3 - Motornummer.
- 4 - Lakreferentie.
- 5 - Modeljaar (Frankrijk)

*Bij eventuele correspondentie dient altijd vermeld te worden, het volledige type van de wagen, het serienummer en het aantal afgelegde kilometers.*

\* Volgens bestemming.





AVANT TOUT GRAND PARCOURS, contrôler ou vérifier les niveaux :  
VOR ANTRITT EINER GRÖßEREN FAHRT GRUNDSÄTZLICH FOLGENDE Niveauekontrollen durchführen :  
PRIMA DI UN QUALSIASI LUNGO VIAGGIO verificare i livelli :  
CONTROLEER VOOR ELKE GROTE IT, de volgende niveaus :



Circuit de refroidissement eau + antigel.  
Kühlsystem Wasser + Frostschutzmittel.  
Circuito di raffreddamento acqua + antigelo.  
Koelsysteem + koelvloeistof.

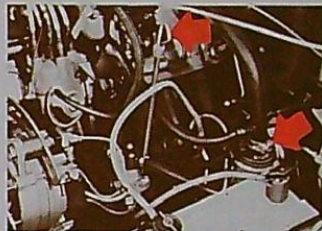

Huile moteur.  
Motorölstand.  
Olio motore.  
Motor olie.



Carburant Kraftstoff (DIN 51600) Carburante Brandstof	} 64 L	{ Voir p. 9 Siehe S. 9 Vedere p. 9 Zie blz. 9
--	--------	--



Réglage des projecteurs suivant charge (nuit).  
Scheinwerfereinstellung.  
Regolazione dei proiettori secondo il carico (notte).  
Afstelling van de koplampen afhankelijk van belasting ('s-nachts)

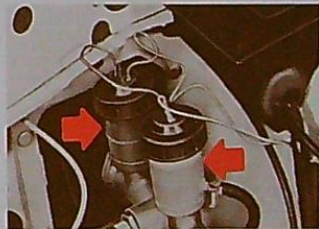

Circuits hydrauliques.  
Flüssigkeitsstand Hydraulikanlage.  
Circuiti idraulici.  
Hydraulische circuits.

## PNEUMATIQUES — REIFEN PNEUMATICI — BANDEN

Etat et pression  
Zustand und Luftdruck  
Stato e pressione  
Toestand en spanning

Voir p. 74-78  
Siehe S. 74-78  
Vedere p. 75-79  
Zie blz. 75-79

# AUTOMOBILES PEUGEOT

SOCIETE ANONYME AU CAPITAL DE 1.900.000.000 DE F

75, avenue de la Grande-Armée - PARIS (16<sup>e</sup>)

Adresse postale

B.P. 01 - 75761 PARIS CEDEX 16

Tél. (1) 4 502.11.33 - Télex 610700 PEUGSIEG PARIS

R.C. PARIS B 552 144503 N° SIRET 55214450300018 - N° APE 3111

FRANÇAIS  
ALLEMAND  
ITALIEN  
NEERLANDAIS

Reproduction ou traduction, même partielle, interdite sans l'autorisation écrite de la

S.A. des AUTOMOBILES PEUGEOT  
Direction Après-Vente

Nachdruck bzw. Übersetzung sind selbst auszugsweise ohne die schriftliche Genehmigung von

«S.A. des AUTOMOBILES PEUGEOT  
Direction Après-Vente untersagt»

E' vietata la riproduzione o la traduzione anche parziale senza l'autorizzazione scritta della

S.A. AUTOMOBILES PEUGEOT  
Direction Après-Vente

Reproductie of vertaling, zelfs gedeeltelijk, is verboden zonder schriftelijke toestemming van

S.A. des AUTOMOBILES PEUGEOT  
Direction Après-Vente



# peugeot504.info

## UN BON CONSEIL..

Dès la prise en main de votre voiture, remplissez très lisiblement en lettres majuscules la présente fiche et détachez-la de la notice pour éviter toute reproduction des clés par un tiers.

Type du véhicule .....

N° dans la série du type .....

Numéro de clé: .....

Si vous perdez vos clés, il vous suffira d'envoyer cette fiche à:

*Pour la France*

### **AUTOMOBILES PEUGEOT**

Pièces de rechange  
Magasin de VERNON  
B.P. 2271  
27950 SAINT-MARCEL

EXPÉDIER A:

.....  
.....  
.....  
.....

## EIN GUTER RAT...

Füllen Sie diesen Abschnitt bitte sofort nach Erhalt Ihres neuen Wagens aus.

Fahrzeugtyp: .....

Fahrgestellnummer: .....

Schlüsselnummer:.....

Bei Verlust Ihrer Fahrzeugschlüssel brauchen Sie den Abschnitt nur an untenstehende Anschrift einzusenden und Sie erhalten postwendend Ersatz.

Andere Länder .

Schlüsseldienst

Versand an folgende Anschrift:

.....  
.....  
.....  
.....



# peugeot504.info

## UN CONSIGLIO...

Al momento della consegna della vostra vettura, compilate molto chiaramente in stampatello questa scheda.

Tipo della vettura .....

N° di telaio .....

N° delle chiavi .....

Se vi capitasse di perdere le chiavi, sarà sufficiente inviare questa scheda a:

*Per l'Italia*

**PEUGEOT TALBOT ITALIA S.p.A.**

Direzione Ricambi  
Magazzino centrale  
Via per Monzoro  
20010 CORNAREDO

SPEDIRE A:

.....  
.....  
.....  
.....  
.....

## EEN GOEDE RAAD...

Vul direct na het in ontvangst nemen van uw wagen deze kaart volledig en in hoofdletters in en scheur hem uit het instructieboekje om te voorkomen dat uw autosleutels door onbevoegden worden gecopiëerd.

Wagentype: .....

Serienummer: .....

Nummers van de sleutels: .....

Bij verlies van uw sleutels heeft u zich slechts in verbinding te stellen met uw dealer of eventueel telefonisch contact op te nemen met:

*voor Nederland:*

*voor België:*

Firma **DE SLEUTELKONING** **PEUGEOT TALBOT BELGIE N.V.**

UTRECHT

Rue de l'Industrie

Tel. 030-314839

NIVELLES

of

Tel. (067) 225131

Firma **CARKEY SERVICE**

ROTTERDAM

Tel. 010-232122

TE VERZENDEN AAN:

.....  
.....  
.....  
.....  
.....





LUBRIFIANTS HOMOLOGUÉS ET RECOMMANDÉS  
 ZUGELASSENE UND EMPFOHLENE SCHMIERMITTEL  
 LUBRIFICANTI OMOLOGATI E RACCOMANDATI  
 GOEDGEKEURDE EN AANBEVOLEN SMEERMIDDELEN

ORGANES TEILE ORGANI ONDERDELEN	APPELLATIONS COMMERCIALES HANDELSBEZEICHNUNGEN DENOMINAZIONI COMMERCIALI HANDELSMERK		NIVEAU DE QUALITÉ QUALITÄTSNIVEAU LIVELLO DI QUALITÀ KWALITEITSEISEN	
			API	CCMC
Moteur (Diesel) <i>Motor (Diesel)</i> Motore (Diesel) <i>Motor (Diesel)</i> (1) Dans certains pays, grade 10W30 temp. < -10°C	 <b>Spécial Diesel</b> MOTOR OIL 15W-40 (1)	 <b>SUPER DIESEL</b> 15W-30	ESSO SF/CD   PD 1	
Pont AR à glissement limité <i>Hinterachsgetriebe mit begrenztem Schlupf</i> Ponte Post a slittamento limitato <i>Achterbrug met begrensd slipdifferentieel</i>	<b>ESSO GEAR OIL LSA 90</b>	<b>SHELL GEAR GL 90</b>	SHELL SE/CD   PD 1 - D2 GL5	-
Graisseurs - Bornes de batterie <i>Schmiervorrichtung - Batterieklemmen</i> Ingrassatori - Morsetti della batteria <i>Smeernippel - Accuklemmen</i>	<b>ESSO MULTI-PURPOSE 47 46</b> ou <b>ESSO MULTI-PURPOSE GREASE</b>	<b>SHELL RETINAX A</b>	-	-

peugeot504.info

 **AUTOMOBILES  
PEUGEOT**

87

504U-UD-4 FN

DAV.36.14



**"ÉCOUTE 24"  
VOUS ASSISTE  
24H. SUR 24.**

**MÊME LE  
WEEK-END ET LES  
JOURS FÉRIÉS.**

**(1) 42.52.24.24**



 **RÉSEAU PEUGEOT TALBOT**  
Le bon service proche de vous.

# "ÉCOUTE 24"

## et le dépannage...

- Tous les jours de l'année y compris les samedis, dimanches et jours fériés.
- 24 heures sur 24.
- En France et dans tous les pays de l'Europe occidentale (Allemagne fédérale, Andorre, Autriche, Belgique, Danemark, Espagne, Finlande, Grande-Bretagne, Grèce, Irlande, Islande, Italie, Luxembourg, Norvège, Pays-Bas, Portugal, Suède, Suisse).

### Comment l'utiliser :

pour obtenir l'aide d' "**ÉCOUTE 24**" dans les meilleures conditions :

- notez avec exactitude les informations permettant de localiser précisément le lieu d'immobilisation de votre véhicule (lieu, rue, numéro...)
- munissez-vous de votre carte grise.

Appelez "**ÉCOUTE 24**"

**(1) 42.52.24.24**

S'il est possible de remédier sur place à la cause de l'immobilisation de votre véhicule "**ÉCOUTE 24**" procédera à l'intervention ; dans le cas contraire, celui-ci sera remorqué jusqu'au point de service PEUGEOT TALBOT le plus proche.

Le dépannage ou le remorquage vous sera facturé selon le tarif en vigueur.

#### *Cas particulier des autoroutes et voies assimilées :*

les autoroutes sont divisées en tronçons, objets de concessions attribuées à des dépanneurs désignés. Vous devrez suivre la réglementation en vigueur et faire appel à ceux-ci.

Néanmoins, vous avez la possibilité de demander le remorquage de votre véhicule jusqu'au point de service PEUGEOT TALBOT le plus proche, moyennant le règlement des éventuels kilomètres supplémentaires.



## *et la garantie...*

Pendant la période de garantie d'un an, les véhicules neufs commercialisés en France bénéficient de la gratuité de l'intervention d'**"ÉCOUTE 24"**.

Cette mesure particulière s'applique uniquement aux incidents techniques relevant de la garantie et entraînant une immobilisation de votre véhicule.

Les interventions ayant pour origine une cause accidentelle ou une détérioration consécutive à un vol, une tentative de vol ou un acte de vandalisme seront facturées par le dépanneur au tarif en vigueur.

*Sur autoroute et voies assimilées deux cas peuvent se présenter :*

- le dépannage peut être effectué sur place :  
vous adressez alors la facture acquittée accompagnée d'une photocopie de la carte grise à :

**AUTOMOBILES PEUGEOT**  
**Direction Après-Vente**  
**B.P. 01**  
**75761 Paris Cedex 16**

qui vous remboursera.

- le dépannage ne peut être réalisé sur place :  
pour que l'intervention nécessaire puisse être exécutée gratuitement, demandez à faire remorquer votre véhicule jusqu'au point de service PEUGEOT TALBOT le plus proche.

La facture du remorquage sera prise en charge par le réparateur ou remboursée par Automobiles Peugeot selon la procédure ci-dessus.

# ECOUTE 24

*et l'information...*

Si vous n'avez pas la possibilité de joindre votre Concessionnaire ou un Membre du Réseau PEUGEOT TALBOT, appelez **"ECOUTE 24"**

Vous pourrez l'interroger 24 heures sur 24 tous les jours (y compris dimanches et jours fériés) sur tous les sujets qui vous intéressent ou vous préoccupent sur l'Automobile et son usage.

Afin que le numéro d'appel d' **"ECOUTE 24"** soit, en cas de besoin, toujours à portée de votre main, nous vous conseillons de conserver précieusement ce document dans la boîte à gants de votre véhicule.



**PEUGEOT TALBOT**  
**ECOUTE 24**

**(1) 42 52 24 24** INFORMATIONS ET  
DEPANNAGE 24/24