

peugeot504.info

504

Automatique

instructieboekje



Dit boekje, dat alleen de bijzonderheden behandelt van de automobielen voorzien van de AUTOMATISCHE ZF versnellingsbak, dient tesamen met het 504 instructieboekje gebruikt te worden.

AFSTELLINGEN

Wij raden dringend af zelf de diverse afstellingen betreffende de versnellingsbak en zijn bedieningsmechanisme (stangetjes - gaskabel - carburateur) te verrichten. Alleen de concessionaires of agenten van ons merk mogen deze werkzaamheden uitvoeren.

VOORWOORD

Deze 504 is uitgerust met een automatische ZF versnellingsbak met 3 overbrengingsverhoudingen en met een koppelvormer, vervaardigd door de ZAHNRADFABRIK te FRIEDRICHSHAVEN.

Teneinde snel vertrouwd te raken met het rijden in deze wagen, die noch koppelingspedaal noch een versnellingshandle heeft en opdat u zo veel mogelijk plezier van hem zult hebben, raden wij u aan dit boekje aandachtig door te nemen.

inhoud

| | |
|---|----------|
| Voorwoord | 3 |
| GEBRUIKSVOORSCHRIFTEN | |
| Bedieningsmogelijkheden | 5 |
| Keuze van de mogelijkheden | |
| - Keuze door middel van de handle | 7 |
| - Keuze door middel van het gaspedaal | 11 |
| - Schakelmomenten | 13 |
| HET RIJDEN | |
| Starten | 16 |
| Stilstaan en wegrijden op een helling | 17 |
| Wegrijden bij koud weer | 17 |
| Parkeermanoeuvres | 17 en 19 |
| Bijzondere gevallen | 18 |
| Trekken van een aanhanger | 18 |
| Te vermijden handelingen | 19 |
| ONDERHOUD | |
| Controlebeurt na de eerste 1000 km | 21 |
| Controle van het olieniveau | 22 |
| Olieerversen | 23 |
| AFSTELLINGEN | 2 |

BEDIENINGSMOGELIJKHEDEN

De versnellingshandle is vervangen door een selectorhandle, die in de volgende standen geplaatst kan worden :

PARKEREN

Bak in de neutrale stand
Blokking van de achterwielen

ACHTERUIT

NEUTRAAL

Bak in de neutrale stand
Achterwielen niet geblokkeerd

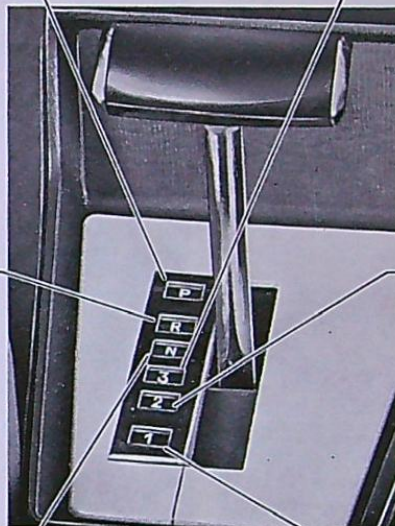

3

3 overbrengings verhoudingen
Normaal, volkomen automatisch rijden
Voor in de stad en op de buitenweg
Grootst mogelijke zuinigheid

2

2 overbrengings verhoudingen
Vergrendeling in de 2e.
Geen 3e versnelling - Sportief rijden
Voor bochtige en heuvelachtige wegen.
Grote trekkraft

1

1 overbrengings verhoudingen
Vergrendeling in de 1e
Geen 2e en 3e versnelling
Voor in de bergen
Efficiënte motorrem



KEUZE VAN DE VERSCHILLENDE MOGELIJKHEDEN

Keuze door middel van de handle

De stand van de selectorhandle, die zich op de tunnel bevindt, kan men aflezen op een wijzerschaal (verlicht indien de stadslichten brandem).

Standen :

P - PARKEREN

De bak staat in de neutrale stand; de achterwielen worden door een mechanische vergrendeling in de bak geblokkeerd.

DE MOTOR KAN GESTART WORDEN.

R - ACHTERUIT

De motor drijft de wagen in de achteruit aan.

N - NEUTRAAL

De bak staat in de neutrale stand, maar de achterwielen worden niet geblokkeerd.

DE MOTOR KAN GESTART WORDEN.

Om de handle van N naar R of P en van P naar R te verplaatsen, dient men deze in te drukken, teneinde de vergrendeling op te heffen.

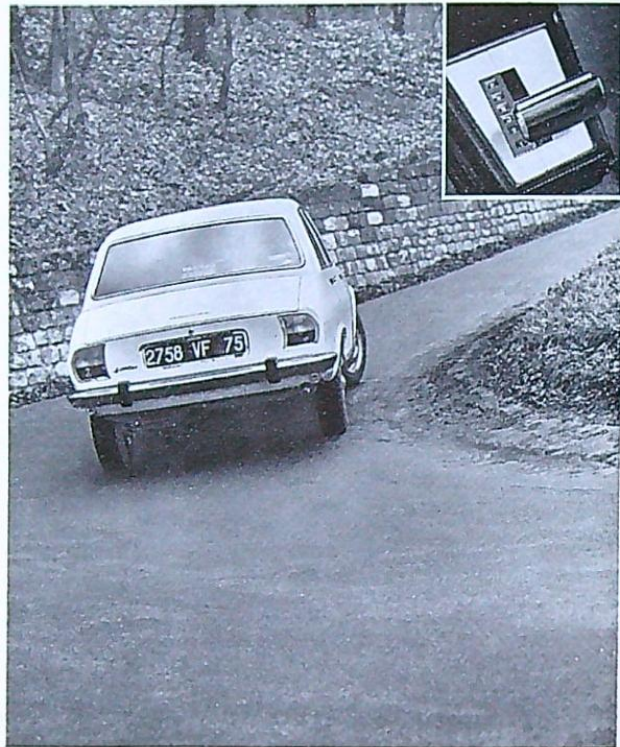

3 - AUTOMATISCH

De motor drijft de wagen in voorwaartse richting aan.

Bij deze stand past de overbrengingsverhouding zich aan aan de normale rijomstandigheden, waarbij niet het uiterste van de auto gevergd wordt, zoals in het stadsverkeer, op autowegen, op niet al te heuvelachtige buitenwegen, bij sneeuw en ijsel, behalve op een steile helling.

HET WEGRIJDEN GESCHIEDT IN DE 1e VERSNELLING, waarna automatisch naar de 2e en 3e overgeschakeld wordt; de schakelmomenten zijn daarbij afhankelijk van de stand van het gaspedaal.

Met deze diverse bedieningen is iedere rijstijl mogelijk.

Voorbeelden :

3

1 → 2 → 3 — 3 → 2 → 1

of

3 → 2 → 3 — 3 → 1 → 2 → 3

2 - VERGRENDING IN DE 2

De motor drijft de wagen in voorwaartse richting aan.

De bak schakelt alleen van 2 → 1 en van 1 → 2; evenals bij de 3-stand hangt het schakelmoment af van de stand van het gaspedaal.

De 3e versnelling wordt niet ingeschakeld.

Deze stand maakt een optimaal gebruik van het motorvermogen mogelijk in de 1 en 2.

Zij wordt gebruikt bij een bochtige en hellende weg en in alle gevallen waar de bestuurder een goede trekkracht of een efficiënte motorrem nodig heeft zonder dat de 3e versnelling ingeschakeld wordt.

1 - VERGRENDING IN DE 1

De motor drijft de wagen in voorwaartse richting aan.

De 2e en 3e versnelling wordt niet ingeschakeld.

Deze stand maakt in de bergen een goede remwerking van de motor mogelijk bij lage snelheid zonder dat de 2e versnelling ingeschakeld wordt. Met deze stand is het ook mogelijk net als bij een normale versnellingsbak al schakelend op te trekken : wegrijden in stand 1 - Acceleratie - Plaatsing van de selectorhandle in stand 2 voor het inschakelen van de 2 en daarna stand 3 voor de 3.

Geheel automatisch, zowel bij het gas geven als bij het gas terugnemen.

Snelle rijstijl, half-automatisch, waarbij de berijder de bak met de hand kan schakelen, zonder dat de koppeling bedient behoeft te worden.

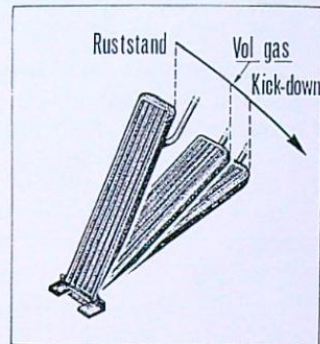
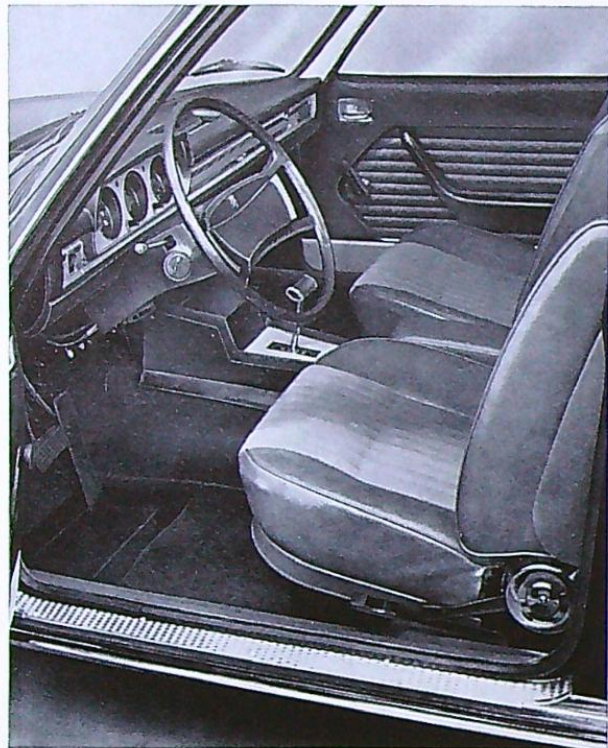

Keuze door middel van het gaspedaal : z.g. Kick-down.

Indien het gaspedaal geheel ingetrapt wordt, kan men na het bereiken van de volgas-stand het pedaal nog iets verder intrappen. Dit noemt men de KICK-DOWN.

Door deze kick-down worden de rijmogelijkheden, die met de selectorhandle gekozen kunnen worden, nog uitgebreid.

Het intrappen van het gaspedaal in de kick-down stand veroorzaakt of het terugschakelen op een lagere versnelling of het langer ingeschakeld blijven van de ingeschakelde versnelling.

Door de kick-down beschikt men over een flitsende acceleratie, waarbij alle mogelijkheden van de motor gebruikt worden. Bovendien kan men ook in de 3 (automatisch)-stand snel optrekken.

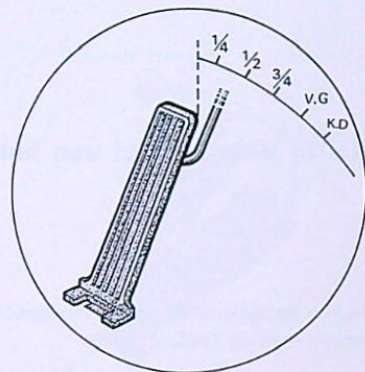
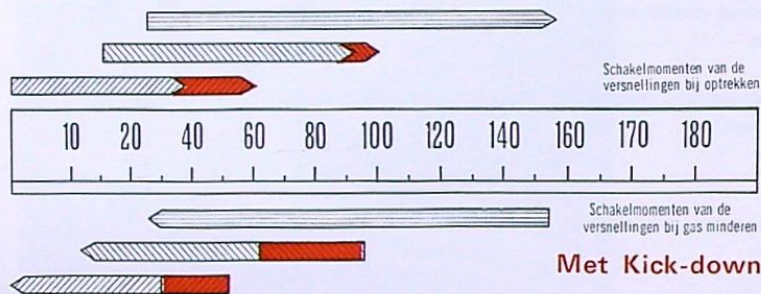
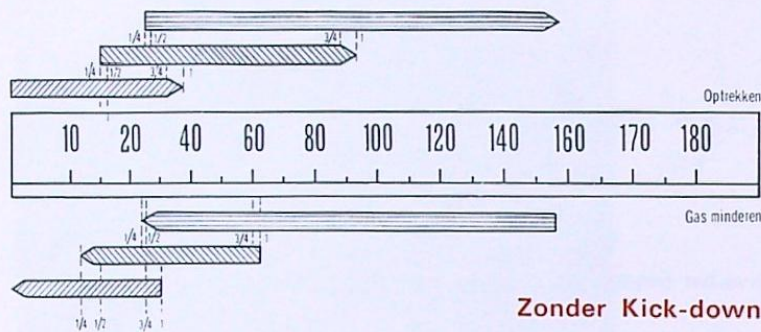

-  1e versn.
-  2e versn.
-  3e versn.
-  1e met Kick-down
-  2e met Kick-down

SCHAKELMOMENTEN**Stand 3 - Automatisch**

- De schakelmomenten zijn variabel en afhankelijk van de stand van het gaspedaal.
- Het wegschakelen geschiedt in de 1e versnelling.

| Stand van het gaspedaal | STAND 3 (snelheden in km/u) | | | |
|-------------------------|-----------------------------|-------|-------|-------|
| | 1 → 2 | 2 → 3 | 3 → 2 | 2 → 1 |
| 1/4 slag | 15 | 25 | 23 | 12 |
| 1/2 slag | 17 | 27 | 25 | 15 |
| 3/4 slag | 31 | 89 | 60 | 25 |
| 1/1 volgas | 38 | 92 | 62 | 30 |
| Kick-down | 60 | 100 | 97 | 53 |

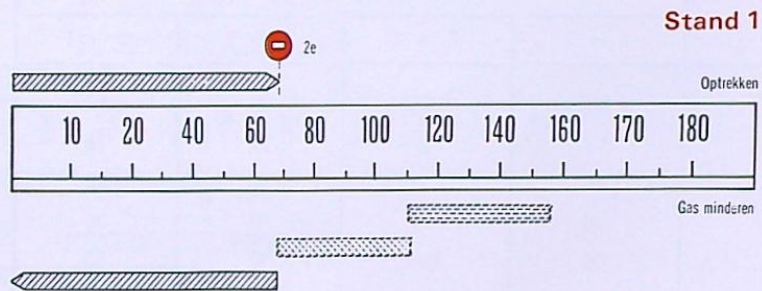
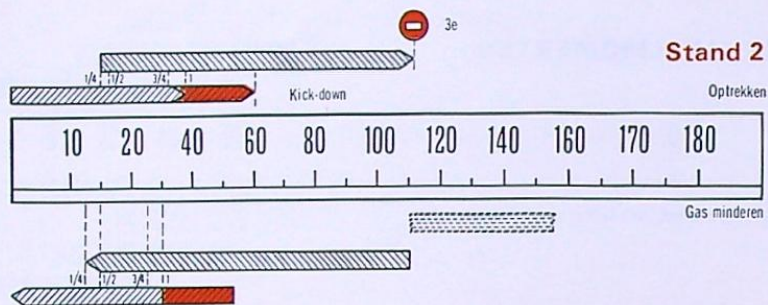

-  1e versn.
-  2e versn.
-  3e versn.
-  1e met Kick-down
-  2e met Kick-down

Stand 2 - Vergrendeling in de 2

- Het weggrijden geschiedt in de 1e versnelling.
- De 3e versnelling wordt niet ingeschakeld.
- Schakeling van 2 → 1, 1 → 2 zoals in de 3-stand.
- De schakelmomenten zijn variabel en afhankelijk van de stand van het gaspedaal.
- Indien bij volle snelheid de selectorhandle in stand 2 gezet zou worden, verhindert een beveiligingsmechanisme het inschakelen van de 2e versnelling en aldus het « over de kop draaien » van de motor. De stand 2 kan bij gas minderen pas onder de 112 km/u ingeschakeld worden.

Stand 1 - Vergrendeling in de 1

- Noch de 3e, noch de 2e versnelling wordt ingeschakeld.
- Hetzelfde beveiligingsmechanisme, hierboven genoemd, voorkomt onverhoopt inschakelen van de 1e versnelling bij volle snelheid. Bij gas minderen kan pas onder de 68 km/u de stand 1 ingeschakeld worden.

| Stand van het gaspedaal | Snelheden in km/u | | | |
|-------------------------|-------------------|-------|-------|---------|
| | Stand 2 | | | Stand 1 |
| | 1 → 2 | 2 → 1 | 3 → 2 | 2 → 1 |
| 1/4 slag | 15 | 12 | 112 | 68 |
| 1/2 slag | 17 | 15 | | |
| 3/4 slag | 31 | 25 | | |
| 1/1 vol gas | 38 | 30 | | |
| Kick-down | 60 | 53 | | |

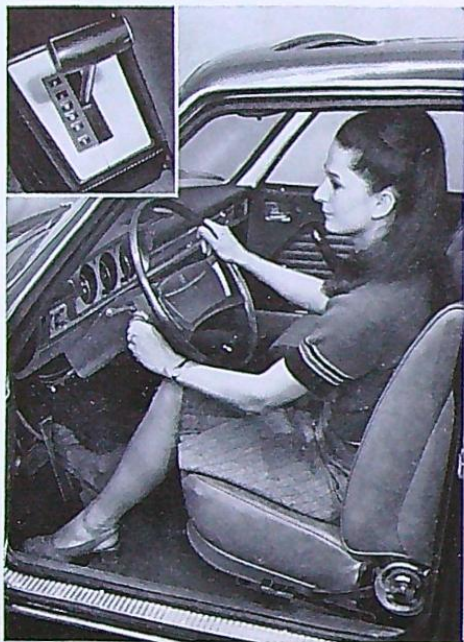

STARTEN

- Plaats de selectorhandle in de N-stand.
- Start de motor.
- Houdt, als de motor loopt, uw voet op het rempedaal, opdat de wagen niet langzaam wegrijdt.
- Plaats de selectorhandle in 3 (of 2 of 1) al naar gelang de omstandigheden, geef echter geen gas.
- Indien de weg vlak is, laat men langzaam het rempedaal los, waardoor de wagen langzaam wegrijdt. Dit langzame wegrijden maakt dat de wagen met gebruikmaking van de voetrem tijdens parkeer manoeuvres zeer gemakkelijk te besturen is.
- Geef veel of weinig gas, al naar gelang de gewenste rijstijl.
- De versnellingen worden nu automatisch ingeschakeld, bij een laag of hoog toerental, al naar gelang de gekozen selectorstand en de stand van het gaspedaal.
- Om te stoppen laat men het gaspedaal los en remt men bij (de motor slaat niet af).

STILSTAAN EN WEGRIJDEN OP EEN HELLING

Bij het stilstaan op een helling verhindert de slip van de koppelmovormer, zolang de motor loopt, het teruglopen van de wagen.

Zonder gebruik te maken van de hand- of voetrem geniet men bij het rijden in steden met hellende straten van een rijcomfort, dat met een normale versnellingsbak niet te bereiken is.

STARTEN BIJ KOUD WEER

Laat de motor stationair draaien, de choke half uitgetrokken, de handrem aangetrokken en de selectorhandle in de N-stand.

Indien de motor bij het wegrijden in de 3-stand afslaat, plaatse men de selector in de 1, zolang de olie in de motor en in de bak nog niet warm is. Laat de motor niet « razen ».

PARKEERMANOEUVRES

Met de automatische versnellingsbak kan men parkeren « op de centimeter ». Door de slip van de koppelmovormer « kruipt » de wagen, indien men geen gas geeft, al naar gelang de stand naar voren of naar achteren, zodat men alleen maar hoeft bij te remmen.

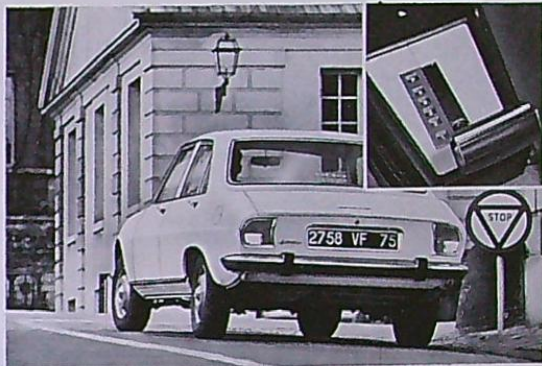



BIJZONDERE GEVALLEN

Bij moeilijke omstandigheden (lastige bocht, passeren van een vrachtwagen, snelle acceleratie, etc.) kan men de werking van de automatische bak wijzigen met de kick-down stand van het gaspedaal (zie pag. 7) of, indien de selectorhandle in de 3-stand staat, door de stand 2 in te schakelen; aldus wordt sneller accelereren mogelijk en kan men ook beter gebruik maken van de remmende werking van de motor.

HET TREKKEN VAN EEN CARAVAN OF VAN EEN BOOTTRAILER

Het trekken van een caravan of van een boottrailer is alleen toegestaan indien men het maximum aanhangergewicht van 1100 kg niet overschrijdt en een olietemperatuurmeter op het dashboard laat monteren. Met aanhanger mag men niet harder dan 80 km/u rijden.

HET SLEPEN VAN DE WAGEN

Indien de wagen gesleept zou moeten worden, dient men de selectorhandle in neutraal te zetten. Rijdt in zo'n geval niet harder dan 50 km/u en rijdt geen grotere afstanden dan 40 à 50 km.

Indien de wagen over een afstand langer dan 50 km gesleept wordt, dient men 1 liter ATF olie boven het normale peil bij te vullen.

Na reparatie dient het niveau van de bak echter weer beslist op het normale peil gebracht te worden.

Het starten van de motor door de wagen aan te duwen of te slepen is niet mogelijk.

TE VERMIJDEN HANDELINGEN

De selectorhandle mag pas in de Parkeer- of Achteruitstand gezet worden als de wagen geheel stil staat. Tijdens het rijden kunt U echter wel van 3 naar 2 en naar 1 en omgekeerd gaan.

Om de handle in de Parkeer- of Achteruitstand te zetten, moet deze eerst in neutraal geplaatst en dan omhoog getild worden.



BELANGRIJK

- Bij het parkeren met de wielen tegen een stoeprand dient men, alvorens de **P**-stand in te schakelen, eerst de handle in de **N**-stand te zetten zonder te remmen, zodat eventueel ingedrukte banden de gelegenheid krijgen hun normale vorm weer in te nemen.
- Bij het stilstaan op een helling met draaiende motor en in de 3, 2 of 1-stand, dient men alvorens eventueel uit te stappen de handrem aan te trekken, daar de koppelvormer niet meer werkt indien de motor afgezet wordt en de auto dus achteruit zou kunnen lopen.

GEEF NOOIT GAS, INDIEN DE SELECTORHANDLE IN DE STANDEN 3, 2, 1 OF ACHTERUIT STAAT EN DE HANDREM AANGETROKKEN IS OF DE VOETREM BEDIEND WORDT.

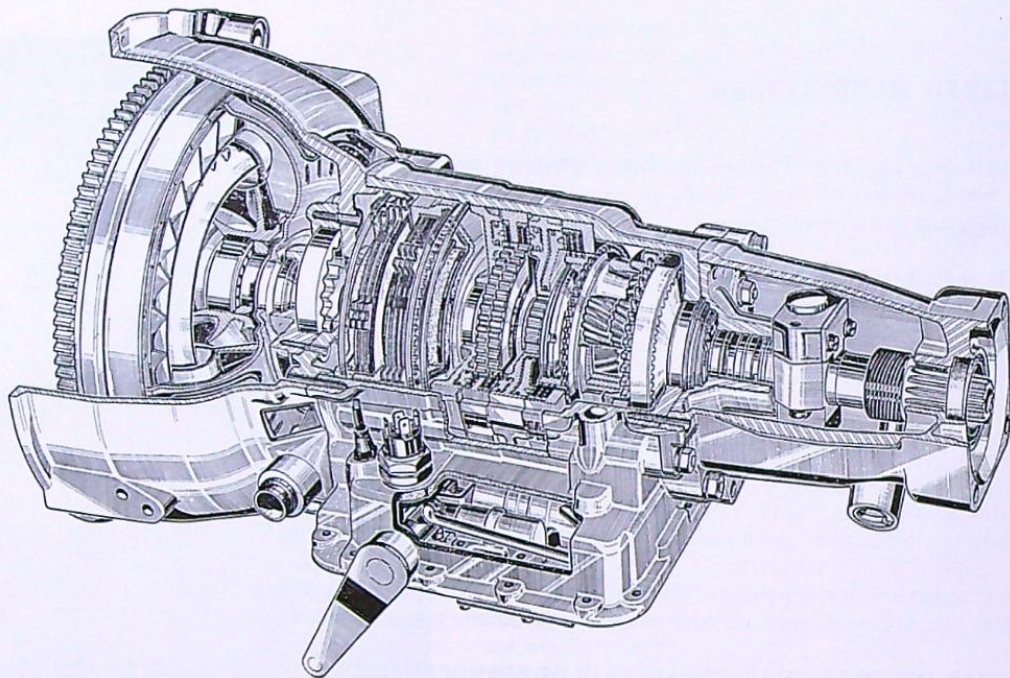

EERSTE 1 000 KM SERVICE-BEURT

De servicebeurt, aangeboden na de levering van elke nieuwe Peugeot is verplicht.

Zij moet door officiële Peugeot-agent worden verricht tussen 1 000 en 1 200 km, binnen een termijn van drie maanden na datum van aflevering.

De garantiekaart op vertoon waarvan deze service-beurt wordt verricht, zal u na levering van de wagen per post worden toegezonden.

Voor het doen verrichten van de service-beurt, gelieve u zich te wenden tot de Peugeot-agent, die de wagen heeft verkocht, of, indien zulks onmogelijk mocht zijn, tot één der andere officiële Peugeot-agenten.

Voor de service-beurt zal men de wagen gewoonlijk een dag moeten missen.

Evenals de andere organen mogen de versnellingsbak en de koppelomvormer uitsluitend gesmeerd worden met « ESSO ».

Te gebruiken olie voor de versnellingsbak : ESSO type A.AQ.ATF 2974 A.

CONTROLE VAN HET OLIELEVEL VAN DE VERSNELLINGSBAK

Elke 1 000 km

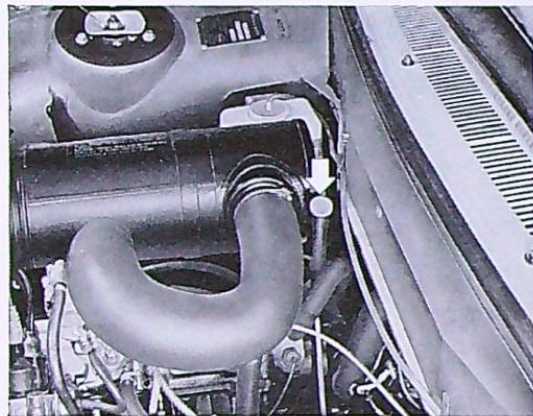

a - Aan de volgende voorwaarden moet voldaan zijn, alvorens men het niveau kan controleren :

- de versnellingsbakolie moet warm zijn
- de motor moet stationair draaien en op werkteemperatuur zijn
- het keuze-handle moet in de N stand staan
- de wagen moet leeg zijn
- de handrem dient aangetrokken te zijn.

b - Eigenlijke controle :

- neem de peilstok uit de houder
- maak hem schoon met een niet- pluizende doek
- controleer het olieniveau : dit dient zich te bevinden tussen de bovenste merkstreep (M) en de onderste merkstreep (m). Zonodig dient men olie bij te vullen of af te tappen om het gewenste niveau te verkrijgen.

N.B. : Het verschil tussen de 2 merkstrepen komt overeen met ongeveer 0,6 l :

MINI = 4,6 liter

MAXI = 5,2 liter

Om het weer op zijn plaats brengen van de peilstok te vergemakkelijken, dient men de platte kant evenwijdig aan het dashboard te houden.

OLIE VERVERSEN

na de eerste 1 000 km, na de eerste 5 000 km en vervolgens om de 15 000 km

a - Voorwaarden, waaraan voldaan moet zijn :

- de versnellingsbakolie moet warm zijn
- afgezette motor (maar wel op werktemperatuur)
- keuzehandle in de N stand
- de wagen moet leeg zijn en op een vlakke vloer geplaatst zijn
- de handrem dient aangetrokken te zijn

b - Benodigd materiaal :

- een maatglas 1
- een metalen trechter 2
- een niet-pluizende schone doek

c - Werkwijze :

- verwijder de aftapplug 3 van de bak
- laat de olie goed uitlopen, alvorens de stop weer te monteren
- giet eerst 2 liter verse olie in het maatglas

ESSO type A.AQ. ATF 2974 A

- giet de olie in de trechter, die in de vulpijp gestoken is
- laat de motor stationair draaien
- controleer het niveau met de peilstok
- vul olie bij, totdat het niveau op mini (m) staat
- maak een snelle proefrit van enkele kilometers
- controleer het olieniveau. Zonodig dient men olie bij te vullen of af te tappen om het gewenste niveau te verkrijgen
- controleer of de aftapplug niet lekt.

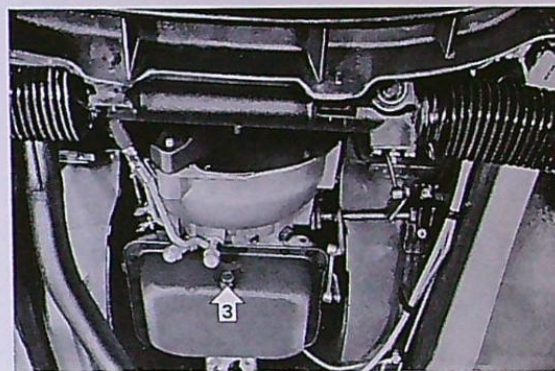
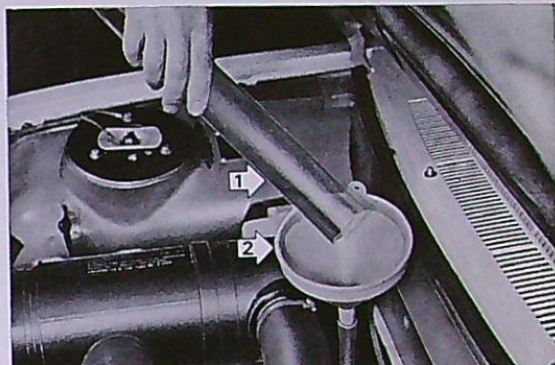

504 Z F
Néerlandais 2*

Printed in France
L'IMPRIMERIE MODERNE - VANNE

9.69 N° 1353
MECA 9973