



# PEUGEOT

## 504 Pick-up





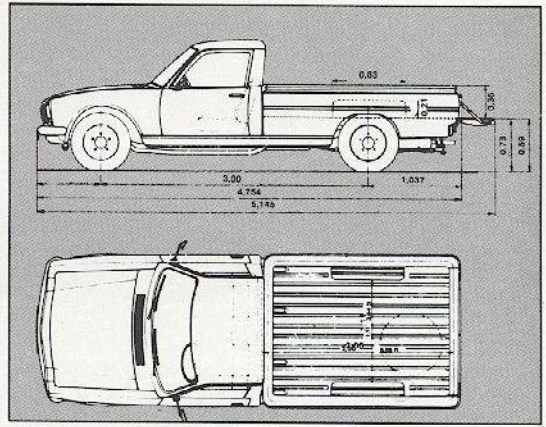
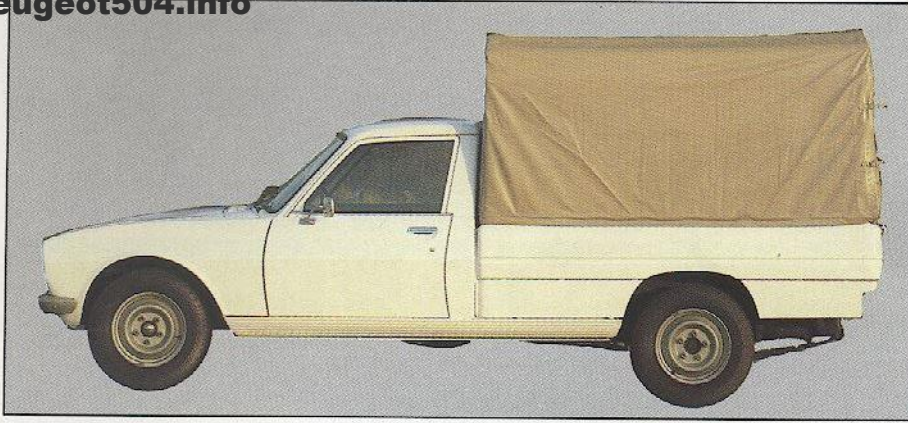





# 504 Pick-up.



Die Stärke des PEUGEOT 504 Pick-up liegt in seiner Vielseitigkeit. Ihm können Sie alles auf seine „Schultern“ legen, er fährt es weg. Kisten, Steine, Sand, Säcke, Trockenes, Nasses, Kratzendes, Sperriges oder Empfindliches: einfach aufgeladen, abgefahren. Dabei ist er selbst sparsam bis zur Genügsamkeit und praktisch, robust, wendig, zuverlässig und komfortabel. Denn in seinem Fahrerhaus sitzen Sie so bequem wie in einer Limousine. Vor allem aber sicher getrennt vom Transportgut. So kann Ihnen z.B. weder ein Malerkübel noch eine Obstkiste zwischen die Pedale rutschen. Das „Geschäft“ fährt hinten, Sie bleiben vorne unter sich.

Bemerkenswert ist auch die gute Rundumsicht im Fahrerhaus. Sie sehen exakt, wo Sie fahren oder rangieren, ohne „auf Gehör“ parken zu müssen.

Zwei Triebwerke stehen Ihnen zur Verfügung: ein Benzinmotor und ein Dieselaggregat. Beide extrem sparsam und zuverlässig. Beide mit 4-Gang-Schaltgetriebe. Der Benziner mit 1618 cm<sup>3</sup> und 46 kW (62 PS), der Diesel mit 1948 cm<sup>3</sup> und 36 kW (49 PS).

Der Hinterachsantrieb ist mit einem begrenzten Schlupf ausgestattet und bietet dadurch eine größere Sicherheit. Ist aufgrund von Witterungs- oder Straßenverhältnissen die Bodenhaftung der Räder unterschiedlich, sorgt dieser begrenzte Schlupf dafür, daß die Antriebskraft auf das besser haftende Rad übertragen wird.

Zusatzausstattung gegen Aufpreis:  
– abnehmbares Plangestell mit Plane

## Fahrgestell mit Fahrerhaus

Als Basis für den individuellen Aufbau steht Ihnen auch ein Fahrgestell mit Fahrerhaus zur Verfügung.

Motoren und Hinterachsantrieb entsprechen der Pick-up-Ausführung.



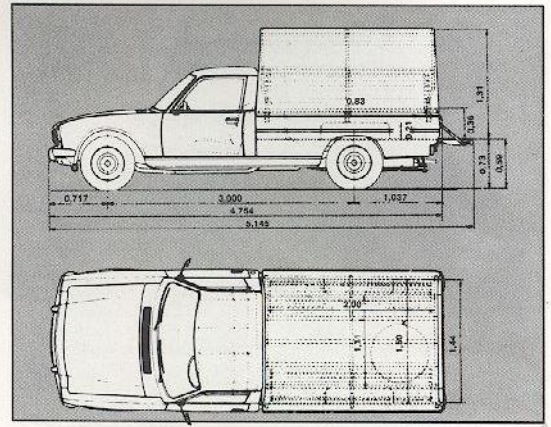



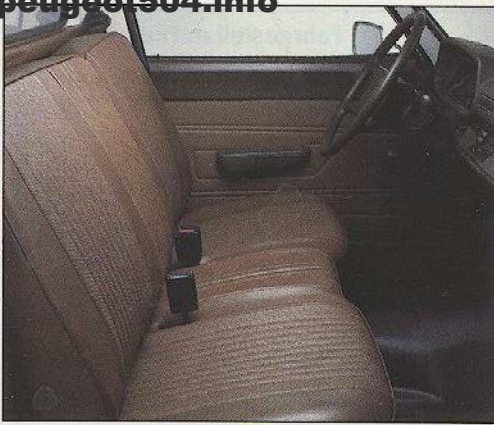

# 504 Pick-up GR.



Wenn Sie nicht nur Ihren Beruf, sondern ab und zu auch Ihre Freizeit aufladen wollen, ist dieser Komfort-Pick-up Ihr ideales Gefährt. Mit wenigen Handgriffen paßt ein Wohnaufsatz auf die Ladefläche – und schon sind Sie mobil: für das Wochenende im Grünen oder den Urlaub im Süden. Unter der Haube arbeitet im 504 GR eine kräftige Maschine: ein Benzintriebwerk mit 1796 cm<sup>3</sup> und 59 kW (80 PS). In jedem Fall ein absolut zuverlässiges, robustes und leises Triebwerk, das seine Tagesarbeit ebenso sparsam verrichtet wie den Wochenend-Ausflug.

Vorne am Steuer und daneben genießen Sie die Wohnlichkeit und die komplette Ausstattung, für die alle PEUGEOT-Limousinen seit jeher bekannt sind.

Der Hinterachsantrieb ist mit einem begrenzten Schlupf ausgestattet und bietet dadurch eine größere Sicherheit. Ist aufgrund von Witterungs- oder Straßenverhältnissen die Bodenhaftung der Räder unterschiedlich, sorgt dieser begrenzte Schlupf dafür, daß die Antriebskraft auf das besser haftende Rad übertragen wird.

Dazu kommt die GR-Mehrausstattung: Verbundglas-Frontscheibe, Griff-Armlehnen, abblendbarer Innenspiegel, abschließbares Handschuhfach, schaumgepolstertes Lenkrad.

Zusatzausstattung gegen Aufpreis:  
– Metallic-Lackierung  
– abnehmbares Plangestell mit Plane



# peugeot504.info

TECHNISCHE DATEN	Pick-up			Fahrgestell mit Fahrerhaus	
	Benzin	Diesel	GR Benzin	Benzin	Diesel
<b>MOTOR</b>					
Typ	XC 7	XD 88	XM 7	XC 7	XD 88
Bauart	4 Zylinder-Reihenmotor				
Anordnung	vorn längs				
Kühlung	Wasser				
Bohrung/Hub (mm)	84 x 73	88 x 80	84 x 81	84 x 73	88 x 80
Hubraum (cm <sup>3</sup> )	1618	1948	1796	1618	1948
Verdichtung	7,6 : 1	21,8 : 1	8,8 : 1	7,6 : 1	21,8 : 1
Leistung kW (PS) bei 1/min	46 (62) 5200	36 (49) 4500	59 (80) 5500	46 (62) 5200	36 (49) 4500
Drehmoment Nm bei 1/min	122/2500	110/2100	145/2500	122/2500	110/2100
Kraftstoffzufuhr, über Vergaser	●		●	●	
durch Einspritzung		●			●
Starterklappe, handbetätigt	●		●	●	
Schnell-Vorglüheinrichtung		●			●
<b>KRAFTÜBERTRAGUNG</b>					
Schaltgetriebe: 4 synchronisierte Vorwärtsgänge	●	●	●	●	●
Lenkradschaltung	●	●	●	●	●
Einscheiben-Trockenkupplung mit hydraulischer Betätigung	●	●	●	●	●
Differential mit begrenztem Schlupf	●	●	●	●	●
<b>LENKUNG</b>					
Zahnstangenlenkung	●	●	●	●	●
Anzahl der Lenkradumdrehungen	4,5	4,5	4,5	4,5	4,5
Wendekreis (m)	12	12	12	12	12
<b>FAHRWERK</b>					
Antriebsart	Hinterradantrieb				
Aufhängung, vorn	Einzelradaufhängung, Schraubenfedern, Stabilisator und doppelwirkende hydraulische Teleskop-Stoßdämpfer				
Aufhängung, hinten	Starrachse, Längsblattfedern, doppelwirkende hydraulische Teleskop-Stoßdämpfer				
Bereifung	Gürtelreifen 185 R 15				
<b>BREMSANLAGE</b>					
Zweikreis-System					
Vorn: Scheibenbremsen	●	●	●	●	●
Hinten: Trommelbremsen	●	●	●	●	●
Bremskraftverstärker	●	●	●	●	●
Bremskraftregler, lastabhängig	●	●	●	●	●
<b>ELEKTRISCHE ANLAGE</b>					
Drehstrom-Lichtmaschine	750 W	750 W	750 W	750 W	750 W
Batterie	12 V/60 Ah	12 V/90 Ah	12 V/60 Ah	12 V/60 Ah	12 V/90 Ah
<b>AUSSENMASSE (m)</b>					
Länge über alles: normal				4,754	
mit heruntergeklappter Heckklappe				5,145	
Breite über alles				1,710	
Höhe über alles, unbeladen: normal				1,540	
mit Plane				2,100	
Ladehöhe: unbeladen				0,730	
beladen				0,590	
Radstand				3,000	
Spur: vorn				1,410	
hinten				1,420	
Bodenfreiheit, beladen				0,150	
Überhang: vorn				0,717	
hinten				1,037	
Stellfläche (m <sup>2</sup> )				8,120	
<b>INNENMASSE (m)</b>					
Nutzlänge: normal				2,140	
mit heruntergeklappter Heckklappe				2,580	
Nutzbreite: zwischen den Radkästen				1,115	
über den Radkästen				1,710	
am Boden				1,640	
Nutzhöhe unter der Plane				1,310	
Nutzfläche (m <sup>2</sup> )				3,000	
Aufbaulänge				2,430	
<b>LADEÖFFNUNGEN (m)</b>					
Nutzbreite der Heckklappe				1,445	
Höhe der Heckklappe				0,360	
<b>SITZPLÄTZE IM FAHRERHAUS</b>					
			3		
<b>GEWICHTE (kg)</b>					
Leergewicht	1250	1310	1315	1200	1260
Achslastverteilung, vorn	690	745	710		
hinten	560	565	605		
Nutzlast	1175	1175	1200		
Zulässiges Gesamtgewicht	2425	2485	2515	2425	2485
Höchstzulässige Achslast, vorn/hinten	950/1750	950/1750	950/1750	950/1750	950/1750
Stützlast	75	75	75	75	75
Anhängelast, gebremst/ungebremst	1200/585	650/615	1400/600	1200/585	650/615
gebremst, max. Erhöhung in geprüften Einzelfällen	1400	1200	1800	1400	1200
Dachlast	50	50	50	50	50
<b>FASSUNGSVERMÖGEN (Liter)</b>					
Kraftstofftank	64	64	64	64	64
Ölwanne	4	4	4	4	4
Laderaum unter der Plane	3687	3687	3687		
<b>FAHRLEISTUNGEN</b>					
Höchstgeschwindigkeit (km/h) ohne Plane	130	115	140	130	115
<b>KRAFTSTOFF</b>					
	Normal	Diesel	Super	Normal	Diesel



AUSSTATTUNG UND EXTRAS 1986	Pick-up		Fahrgestell mit Fahrerhaus
	Benzin/Diesel	GR	Benzin/Diesel
<b>ARMATURENBRETT</b>			
Bremsflüssigkeits-Warnleuchte	●	●	●
Kontrolleuchte für Starterklappe (Benzin)	●	●	●
Handbrems-Kontrolleuchte	●	●	●
Kontrolleuchte für Vorglüheinrichtung (Diesel)	●		●
Kraftstoff-Anzeige mit Kontrolleuchte für Kraftstoff-Minimalstand	●	●	●
Kühlwasser-Temperatur-Kontrolleuchte	●	●	●
Warnanzeige bei Wassergehalt im Dieselmotorkraftstoff	●		●
Ladekontrolleuchte für Batterie	●	●	●
Kontrolleuchte für Öldruck	●	●	●
Quarz-Digital-Uhr		●	
Warnleuchte für vordere Bremsbeläge	●	●	●
Tageskilometerzähler	●	●	●
Warnleuchte für Wasser-Minimalstand (Diesel)	●		●
<b>AUSSTATTUNG SICHERHEIT</b>			
Abblendbarer Innenspiegel		●	
2 Außenspiegel	●	●	●
2 Automatikgurte	●	●	●
1 statischer Beckengurt	●	●	●
2 Rückfahrscheinwerfer		●	
Verbundglas-Frontscheibe		●	
Zweistufen-Scheibenwischer mit elektrischer Scheibenwaschanlage		●	
<b>AUSSTATTUNG FAHRKOMFORT</b>			
Griff-Armlehnen		●	
Aschenbecher	●	●	●
Sitzbank mit verstellbarer Rückenlehne für den Fahrer	●	●	●
Handschuhfach	●		●
Handschuhfach abschließbar		●	
Deckenleuchte	●	●	●
Sitzbezüge: Kunstleder	●	●	●
Gummifußmatte im Fahrerhaus	●	●	●
Radio-Konsole	●	●	●
Heiz- und Frischluftanlage mit Gebläse	●	●	●
Versenkbare Seitenscheiben	●	●	●
Zigaretten-Anzünder		●	
Metalliclackierung		X	
Plangestell mit Plane abnehmbar	X	X	



 **PEUGEOT**

Modelle '86

Finanzierung und Leasing über PEUGEOT AUTOMOBILE CREDITBANK.

Dieser Katalog enthält Informationen, die nicht unbedingt dem neuesten serienmäßigen Lieferumfang entsprechen, da der Stand zum Zeitpunkt der Drucklegung berücksichtigt ist. So können auch Zusatzausstattungen aufgenommen sein, die nur gegen Aufpreis erhältlich sind. Maß-, Gewichts- und Leistungsdaten sind als annähernd zu betrachten und gelten für serienmäßig ausgestattete Fahrzeuge. Änderungen in Konstruktion, Ausstattung und Zubehör bleiben ohne vorherige Ankündigung vorbehalten. Bitte informieren Sie sich bei Ihrem PEUGEOT TALBOT-Vertragspartner.

PEUGEOT TALBOT DEUTSCHLAND GMBH  
Postfach 537 · 6600 Saarbrücken