

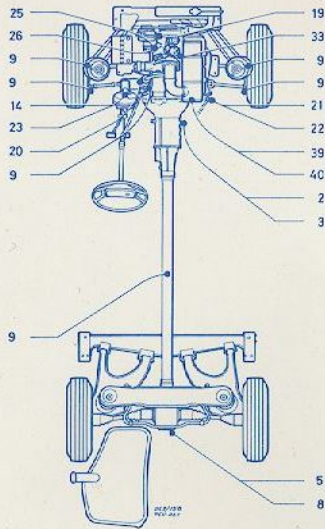

ONDERHOUDSTABEL

SERVICE	KM x 1000	MAANDEN
A	5	
B	10	
C	15	
D	20	
A	25	
E	30	
A	35	
D	40	
C	45	
B	50	
A	55	
F	60	
A	65	
B	70	
C	75	
D	80	
A	85	
E	90	



SERVICE	KM x 1000	MAANDEN
A	95	
D	100	
C	105	
B	110	
A	115	
F	120	

SERVICE	ONDER DE WAGEN
A B C D E F	1 Motorcarter: aftappen
A C	2 Versnellingsbak: bijvullen
B D E F	3 Versnellingsbak: verversen
C E F	4 Automatische transmissie (indien gemonteerd): aftappen (zie opmerkingen)
A B D	5 Differentieel (Berline, Coupé): bijvullen
A B C D	6 Differentieel (Familiale, Break): bijvullen
C E F	7 Differentieel (Berline, Coupé): verversen
E F	8 Differentieel (Familiale, Break): verversen
A B C D E F	9 Doorsmeren (nippels): fuseekogels (2), stuurkogels (2), stuurhuis (1), cardanaslager (1)
A B C D E F	10 Parkeerrem: draaipunten smeren met olie
A B C D E F	11 Schakelmechanisme: draaipunten smeren met olie
A B C D E F	12 Aandrijffassen: manchetten controleren
A B C D E F	13 Remleidingen: controleren

SERVICE	WIJLEN EN REMMEN
D F	14 Rem- en koppelvloeistof: verversen
A B C D E F	15 Schijfremblokken: controleren
A B C D E F	16 Remvoeringen (achter): reinigen en controleren
B D E F	17 Parkeerrem: afstellen
A B C D E F	18 Banden: toestand en spanning controleren

SERVICE	OVERIGE WERKZAAMHEDEN
B D E F	19 Oliefilter: element vernieuwen
A B C D E F	20 Motorcarter: opnieuw vullen
A B D	21 Automatische transmissie (indien gemonteerd): bijvullen
C E F	22 Automatische transmissie (indien gemonteerd): opnieuw vullen (zie opmerkingen)
A B C E	23 Rem- en koppelvloeistofreservoir: bijvullen
D F	24 Rembekrachtiging (Hydrovac): filter vernieuwen
A B C D E F	25 Inspuitpomp: bijvullen
A B C D E F	26 Inspuitpomp: verversen (zie opmerkingen)
B D E F	27 V-riem(en): controleren, afstellen, zonodig vernieuwen
B D E F	28 Ventilateur: luchtspleet controleren
D F	29 Cilinderkopbouten: natrekken
D F	30 Kleppen: speling controleren, afstellen
B E	31 Bougies: controleren, reinigen zonodig vernieuwen en afstellen (zie opmerkingen)
D F	32 Bougies: vernieuwen
D F	33 Stroomverdeler: smeren met enkele druppels olie op smeervilt onder rotor
B D E F	34 Onderbrekerpunten: controleren, zonodig vernieuwen en afstellen
A B C E	35 Brandstoffilter (inspuitmotor): huis reinigen
D F	36 Brandstoffilter (inspuitmotor): element vernieuwen
C E F	37 Brandstof-voorfilter: vernieuwen

SERVICE	OVERIGE WERKZAAMHEDEN
E F	38 Toevoerpomp (inspuitmotor): koolborstels controleren, zonodig vernieuwen
A B C D E F	39 Luchtfilter (nat type): element reinigen en opnieuw inoliën (zie opmerkingen)
A B C D E F	40 Luchtfilter (oliebad-type) (indien gemonteerd): huis reinigen, opnieuw vullen met olie
A B C D E F	41 Inspuitpomp: stangensetstel smeren met olie
A B C D E F	42 Carburateur: stangensetstel smeren met olie
A B C D E F	43 Koelsysteem: bijvullen
A B C D E F	44 Koelsysteem: aftappen, doorspoelen en opnieuw vullen (zie opmerkingen)
A B C D E F	45 Accu: bijvullen
B D E F	46 Ontsteking: tijdstip afstellen
B D E F	47 Stationair toerental: afstellen
B D E F	48 Carburateur: afstellen
A B C D E F	49 Chassis en carrosserie: bouten en moeren natrekken
A B C D E F	50 Schuifdak: geleiders smeren met olie
A B C D E F	51 Scharnieren, sloten, portiertvangers, e.d.: smeren met olie
A B C D E F	52 Brandstof/olie/water: op lekkage controleren
A B C D E F	53 Proefrit maken

SMEE RMIDDELEN/TECHNISCHE GEGEVENS

2/3 Versnellingsbak:
 5-8 Differentieel:
 9 Doorsmeren:
 14/23 Rem- en koppelvloeistof:
 15 Schijfremblokken:
 18 Banden:
 20 Motorcarter:
 21/22 Automatische transmissie:

UNIFLO of ESSO EXTRA MOTOR OIL 20W-40 inhoud: 1,15 l
 ESSO GEAR OIL GP 90 inhoud, Berline, Coupé: 1,2 l Familiale, Break: 1,6 l
 ESSO MULTI-PURPOSE GREASE H
 ESSO BRAKE FLUID EHD 500 min. voeringdikte 2,5 mm spanning (koud) kg/cm2 p.s.i. voor 1,5-1,7 21-24 achter 1,8-2 26-28
 Familiale, Break achter 2,5-3,2 36-46
 ESSO: zie TBA-catalogus
 UNIFLO of ESSO EXTRA MOTOR OIL 20W-40 inhoud: Berline, Break, Familiale : 4 l Coupé : 5 l
 ESSO ATF of ATF DEXRON inhoud: 5,5 l

25/26 Inspuitpomp:
 28 Ventilateur:
 29 Cilinderkopbouten:
 30 Kleppen:
 31/32 Bougies:
 33 Stroomverdeler:
 34 Onderbrekerpunten:
 39 Luchtfilter (nat type):
 40 Luchtfilter (oliebad-type):
 43/44 Koelsysteem:
 46 Ontsteking:

ESSOLUBE 10W inhoud: 0,4 l of 0,15 l
 luchtspleet 0,30-0,40 mm
 zie speciale fabrieksinstructies
 inlaat (koud) 0,10 mm
 uitlaat (koud) 0,25 mm
 elektrodenafstand 0,6 mm
 inspuitmotor: 0,5-0,6 mm
 olie als voor motor
 afstand 0,40 mm
 inoliën met 80% dieselbrandstof en 20% motorolie
 olie als voor motor
 inhoud: 0,27 l
 ESSO ANTI-VRIES + ANTI-ROEST inhoud: 7,8 l
 volgorde 1-3-4-2
 kontakthoek 55-59°
 tijdstip 10° voor B.D.P.

SERVICE	OPMERKINGEN
4/22	Automatische transmissie: elke 15.000 km of jaarlijks verversen
26	Inspuitpomp: elke 50.000 km of elke 18 maanden verversen
31/32	Bougies: (inspuitmotor): elke 5.000 km controleren en elke 15.000 km vernieuwen
39	Luchtfilter (nat type): elke 40.000 km element vernieuwen en inoliën
44	Koelsysteem: elk voorjaar vloeistof verversen