

peugeot504.info

504



PEUGEOT



peugeot504.info

Het 504 gamma breidt zich uit. Naast de 504 GL en TI is er nu de 504 L.

504 sedan L

De 504 L lijkt veel op de 504 GL, maar is zowel in aanschaf als onderhoud economischer. Hij is uitgerust met een 1.800 cc 87.5 SAE pk benzinemotor, welke voor zowel normale als superbenzine geschikt is, of met een 56 DIN pk 1.948 cc dieselmotor.

Als extra: achterrautverwarming.

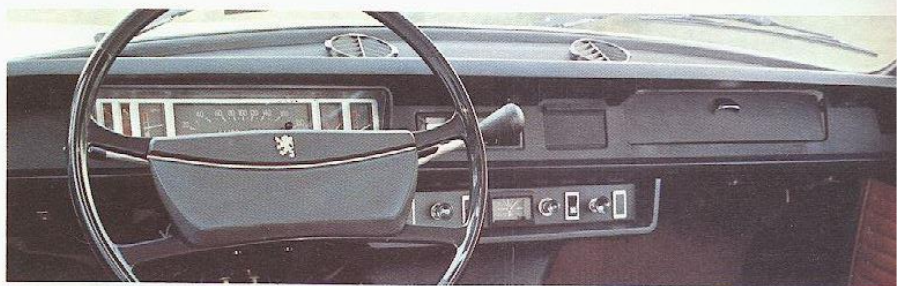



504 sedan GL

Dit is de "klassieke" 504. Elegant en comfortabel blijft deze echte reiswagen, door zovelen gewaardeerd om zijn technische kwaliteiten, veiligheid en betrouwbaarheid. De motor is of een 98 SAE pk 2 liter-motor met dubbele carburateur, of een 65 DIN pk 2.112 cc dieselmotor, speciaal ontwikkeld voor hen die veel kilometers maken. Achterruitverwarming. Als extra: lederen bekleding.





Stootdempend bekleed dashboard. Veiligheidsstuur met centrale stootplaat. Bij avond verlichte verwarmingshandels. Regelbare kachelventilator. Ontwaseming en ontdooiing van de voor- en zijruiten. Anti-verblindingspiegel. Sigarette-aansteker. Afsluitbaar en automatisch verlicht handschoenenkastje en extra opbergplank.

Geheel neerdraaibare ruiten in de vier portieren. Achterlichten met ingebouwde achteruitrijlampen. Ontluchtingsroosters op de achterraitpanelen.



Op de Sedan TI schuifdak standaard en als extra bij de Sedan GL.

Aparte fauteuil-stoelen vóór met gepatenteerde hoogteregeling, verstelling en kanteling van de zitting. Ingebouwde en instelbare hoofdsteunen. Handgrepen en armsteunen op de vier portieren. Kindersloten op de achterportieren.

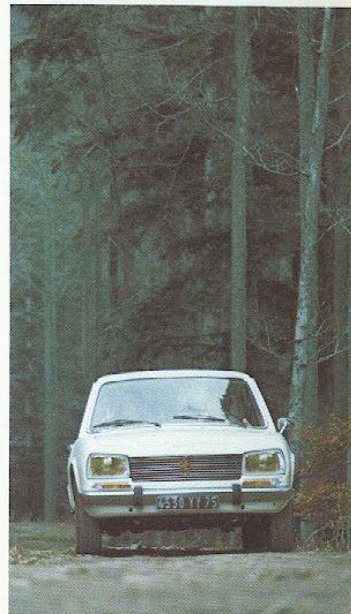



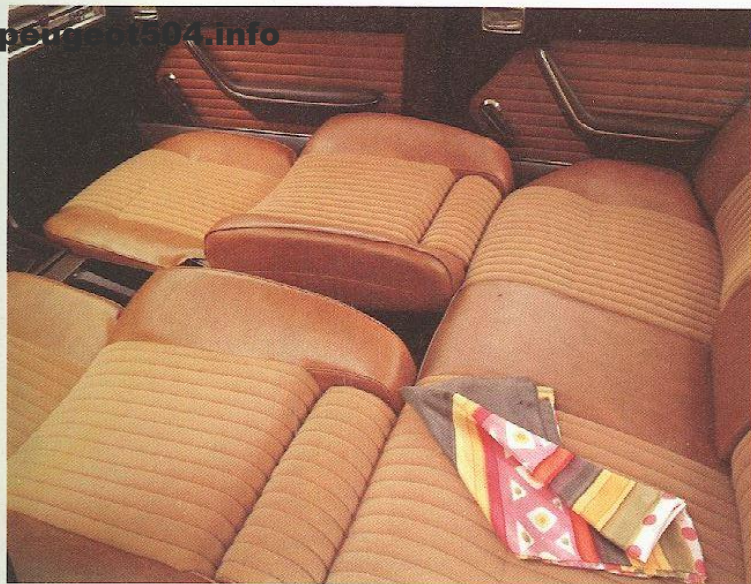

Slaapstoelen. Automatische binnenvverlichting bij het openen van één der vier portieren door middel van lampjes aan de zijkanten.



Zonneklep met kaartenhouder aan de bestuurderszijde en spiegeltje aan de passagierszijde. Versnellingspook met kleine uitslag op de middenconsole, welke laatste tevens dient als opbergruimte en radio inbouwpaneel. Zeer grote neerklapbare armsteun achter.



Elektrisch verwarmde achterraut op de Sedan GL en TI; als extra verkrijgbaar op de Sedan L.



Ruime bagageruimte met een inhoud van totaal 546 dm³, met automatische verlichting bij het openen. Reservewiel onder de vloer in een speciale houder met binnenvergrendeling.



504 sedan TI

Deze 504 is een "snelloper". Snel, luxueus, technisch briljant, standaard uitgerust met toerenteller, schuifdak en met achterraitverwarming. De 110 SAE pk 2 liter motor maakt een snelheid van 173 km/u mogelijk. En voor hen die meer wensen is als extra een interieur met lederen bekleding mogelijk hetgeen zeer harmonieert met de metaalkleuren.

L, GL en TI, 3 verschillende versies. Er is altijd een 504 naar Uw wens.





Instelbare hoofdsteunen, ingebouwd in de rugleuning vóór. Metaalkleuren leverbaar in combinatie met lederen bekleding. Instrumentenbord met ronde klokken en ingebouwde toerenteller bij de TI.



ZF automatische versnellingsbak

Als extra op de Sedan GL (benzine-uitvoering), TI en L.

gas geven en remmen, dat is alles,

Het ontkoppelen, het koppelen en het schakelen kunt u vergeten ; de automatische versnellingsbak doet dat voor u, soepel en geruisloos.

de 504 automatique biedt u :

- rustig rijden zonder enige moeite op buitenwegen, in de stad en in spitsuurverkeer, waarbij u slechts twee pedalen behoeft te bedienen : het gas- en het rempedaal.
- volledig automatisch schakelen zonder « schokken », zowel voor- als achteruit met de mogelijkheid naar believen terug te schakelen door alleen op het gaspedaal te trappen (« kickdown »).
- het automatisch kiezen van de versnellingen volgens de werkelijke snelheid van de wagen en de kracht die van de motor wordt verlangd, door middel van het gaspedaal.
- de onmogelijkheid van afslaan van de motor bij stilstand van de wagen.
- blokkering van de achterwielen bij parkeren, onafhankelijk van de werking van de handrem.
- de mogelijkheid naar wens de 3 versnellingen via de selectorhandel met de hand te schakelen.



motor sedan GL

XN1 motor - 4 cilinder lijn motor met natte voeringen - 1.971 cm³ - 98 SAE pk - compressieverhouding 8,35/1 - vijfmaal gelagerde krukas.

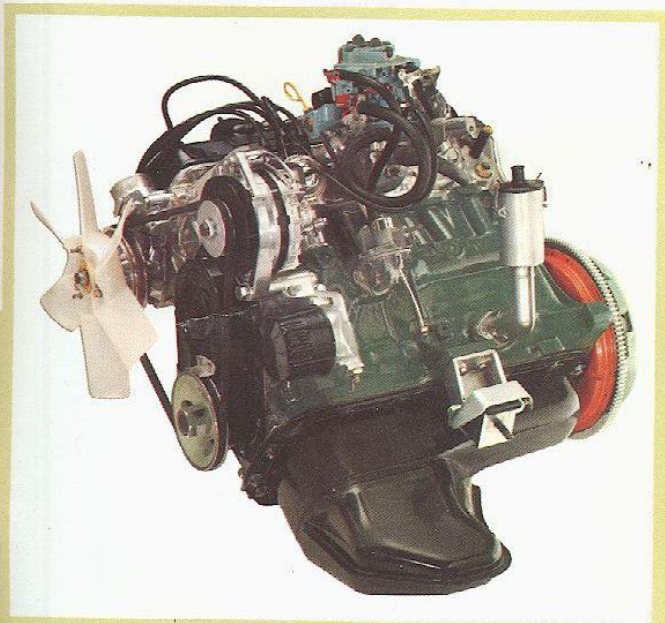

Solex 32-35 SEIEA motor. Dubbele valstroom carburateur met chokeklep, acceleratiepomp en econostat.

schijfrem

Girling schijfrem met zwevende remblokhouder en automatische bijstelling - Remblok voorzien van 2 plunjers aan één zijde van de schijf - controlelampje voor de slijtage van de remblokje.

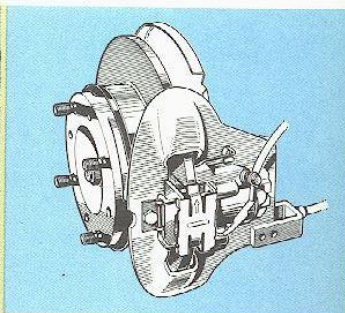
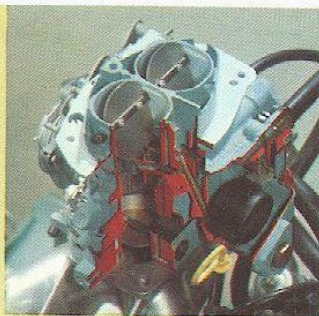

buitenafmetingen 504 sedan

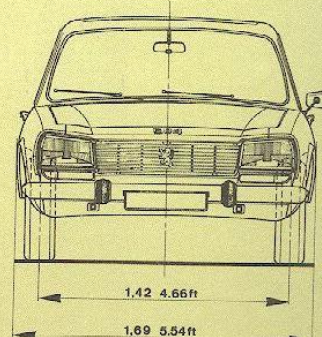
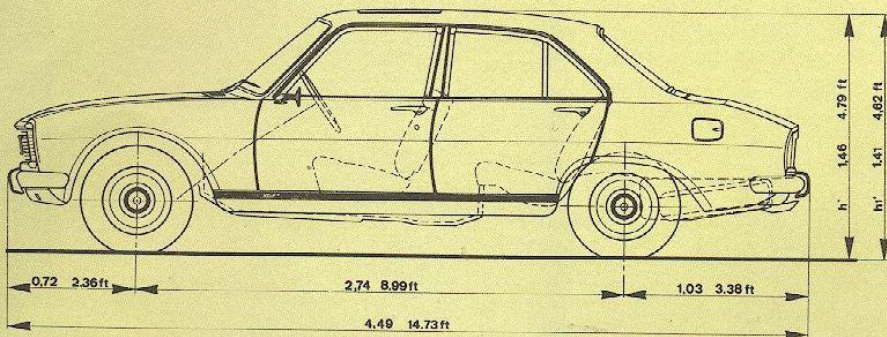

algemene gegevens

Carrosserie en algemeen

Zelfdragende carrosserie van via elektroforese-systeem tegen corrosie behandeld staalplaat

Totale kofferinhoud: L: 459 dm³ - GL en TI: 546 dm³

Totaal toelaatbaar gewicht: Benzine: L: 1.640 kg - GL en TI: 1.710 kg - Diesel: L: 1.690 kg - GL: 1.760 kg.

Max. trekvermogen voor aanhanger (binnen de grens van het totaal treingewicht): 1.300 kg - L Diesel: 1.200 kg
Inhoud brandstoftank: 56 liter

Benzinemotoren

Overvierkante viercilinder lijnmotor, 45° gekanteld.

Natte verwisselbare cilinderbussen - kopkleppen door tuimelaars bediend. Vijf maal gelagerde smeedstalen krukas
Automatisch in- en uitschakelende ventilator (Peugeot-patent)

504 L : carburateurmotor

Boring - slag: 84 x 81 - cilinderinhoud: 1.796 cc
Compressieverhouding: 7,5/1 (normaal of super benzine)

Fiscaal vermogen (Frankrijk): 10 CV

Max. vermogen SAE:
87,5 pk bij 5.400 omw/min.
Max. vermogen DIN:
97 pk bij 5.100 omw/min.
Max. snelheid: 154 km/u

504 GL : tweetraps carburateur

Boring - slag: 88 x 81 - cilinderinhoud: 1.971 cc
Compressieverhouding: 8,35/1
Fiscaal vermogen (Frankrijk): 11 CV
Max. vermogen SAE:

98 pk bij 5.600 omw/min.
Max. vermogen DIN:
93 pk bij 5.200 omw/min.
Max. snelheid: 162 km/u

504 TI : indirecte inspuiting

Boring - slag: 88 x 81 - cilinderinhoud: 1.971 cc
Compressieverhouding: 8,35/1
Fiscaal vermogen (Frankrijk): 11 CV
Max. vermogen SAE:
110 pk bij 5.600 omw/min.

Max. vermogen DIN:

104 pk bij 5.200 omw/min.

Max. snelheid: 173 km/u

Elektrische benzine-opvoerpomp

Kugelfischer injectiepomp met pneumatische hoogtecorrectie

Dieselmotoren

Overvierkante 4-cilinder lijnmotor, onder een hoek van 20° ingebouwd

Natte verwisselbare cilinderbussen, kopkleppen door tuimelaars bediend.

Vijf maal gelagerde smeedstalen krukas. Automatisch in- én uitschakelende ventilator (Peugeot-patent)

504 L : XD 88 motor

Boring - slag: 88 x 80 - cilinderinhoud: 1.948 cc
Compressieverhouding: 21,8/1
Fiscaal vermogen (Frankrijk): 8 CV
Max. vermogen DIN:
56 pk bij 4.500 omw/min.
Max. snelheid: 132 km/u

504 GL : XD 90 motor

Boring - slag: 90 x 83 - cilinderinhoud: 2.112 cc
Compressieverhouding: 22,2/1
Fiscaal vermogen (Frankrijk): 8 CV
Max. vermogen DIN:
65 pk bij 4.500 omw/min.
Max. snelheid: 135 km/u

Koppeling:

Diafragma koppeling - kogeldrukklager - hydraulisch bediend

Mechanische versnellingsbak:

4 volledig gesynchroneerde versnellings en achteruit

Automatische versnellingsbak:

De 504 GL (benzine uitvoering), TI en L zijn leverbaar met geheel automatische transmissie (ZF versnellingsbak met hydrokinetische koppelvormer)

Transmissie

Hypoid achterbrug (afgeveerd bij de GL en TI)

Aandrijfassen met homokinetische "Glaenzer Spicer" koppelingen bij de GL en TI

Vering

L: onafhankelijk geveerde wielen vóór - GL en TI: 4 onafhankelijk geveerde wielen

Schroefveren met hydraulische dubbelwerkende Peugeot telescopschokbrekers

Vóór en achter stabilisatorstangen

Banden

L: 165 SR 14"

GL en TI: 175 HR 14" radiaal

Besturing tandheugel en rondsel

Veiligheidsstuurkolom in twee delen met twee kruiskoppelingen

Stuurslot

Draaistraal tussen muren: 5,45 m

Remmen

L: schijven vóór, trommels achter

GL en TI: schijven rondom

Hydraulische bediening met Mastervac rembekrachtiger en remkrachtverdeler
Controlelampje voor remvloeistofniveau en voor handrem

Handrem op de achterwielen met automatische bijstelling

Elektrische uitrusting

Voeding door wisselstroomgenerator en 12 V accu

Trapeziumvormige koplampen met snelafstelling van de lichtbundel

Op de injectie-uitvoering: speciale koplampen met halogeen lamp en ingebouwde extra reflector

Achterlichten met ingebouwde achteruitrijlichten, remlicht en richtingaanwijzers

Ruitewissers met 2 snelheden en afslag (schakelaar op dashboard)

Bediening van de ruitewissers gecombineerd met elektrische ruitesproeier onder stuurwiel

Lichtsignaal

Achterrautverwarming. Bij GL standaard voor bepaalde landen

Standaard op TI

1974 PEUGEOT