

peugeot504.info

OLIEVERVERSING: Elke 5000 km.

★ Motorcarter: olie (warm) aftappen en verversen. (In het koude jaargetijde en onder ongunstige bedrijfsomstandigheden elke 2500 km.)

A. ELKE 1000 KM

A1. Automatische transmissie (indien gemonteerd): vloeistofpeil controleren, zonodig bijvullen. (*)

B. ELKE 2500 KM

Werkzaamheden onder A niet uitvoeren.

B1. Rem- en koppelvloeistofreservoir: vloeistofpeil controleren, zonodig bijvullen.

C. ELKE 5000 KM

Tevens werkzaamheden onder A en B uitvoeren.

- C1. Brandstofinspuitpomp: oliepeil controleren, zonodig bijvullen.
- C2. Versnellingsbak: oliepeil controleren, zonodig bijvullen.
- C3. Differentieel: oliepeil controleren, zonodig bijvullen.
- C4. t/m C7., doorsmeren met vet:
- C4. Onderste fuseedraipunten (2 nippels).
- C5. Spoorstangkogels (2 nippels).
- C6. Stuurhuis, rondsel (1 nippel).
- C7. Cardanas, tussenlager (1 nippel).
- C8. Stroomverdeler: smeervilt onder rotor smeren met motorolie.
- C9. Luchtfilter, droog type: element reinigen met lagedruk perslucht of voorzichtig stof afkloppen. Luchtfilter, oliebadtype: element in dieselolie reinigen, filterhuis reinigen en vullen met motorolie.

Draaipunten en stangenstelsels van choke, schakelmechanisme, parkeerrem, bowdenkabels en verwarmingsinstallatie, schuifrails van open dak, carrosseriewerk (aanslagplaten, sloten, scharnieren, vangers, zittingverstelling, e.d.): smeren met motorolie.

Mechanisch onderhoud:

- Brandstoffilter: zonodig water aftappen (Injection).
- Remsysteem: remblokken controleren; op lekkage en op beschadiging controleren.
- Parkeerrem: afstellen.

D. ELKE 10 000 KM

Tevens werkzaamheden onder A, B en C uitvoeren.

- D1. Oliefilter: filter vernieuwen.
- D2. Versnellingsbak: olie (warm) aftappen en verversen.

Mechanisch onderhoud: (controleren)

- Motor: afstelling van ventilateurkoppeling; bougies; onderbrekerpunten; ontstekingstijdstip en -vervroeging.
- Wielen en banden: onderling verwisselen.

E. ELKE 15 000 KM

Tevens werkzaamheden onder A, B en C, doch niet die onder D uitvoeren.

- E1. Automatische transmissie (indien gemonteerd): vloeistof aftappen en verversen. (*)
- E2. Differentieel: olie (warm) aftappen en verversen.

Mechanisch onderhoud:

Brandstoffilter (bij elektrische brandstofpomp, op Injection): filter vernieuwen.

F. ELKE 20 000 KM

Tevens werkzaamheden onder A, B, C en D, doch niet die onder E uitvoeren.

- F1. Luchtfilter, droog type: element vernieuwen.
- F2. Wiellagers, voor: naafdoppen reinigen en gedeeltelijk weer vullen met vet (15 gram in elke naaf).
- F3. Hydraulisch systeem van rem- en koppelingbediening: aftappen, opnieuw vullen met remvloeistof en ontluchten (jaarlijks).

Mechanisch onderhoud:

- Brandstofsysteem: filterelement vernieuwen; zuigersmering van brandstofinspuitpomp controleren.
- Motor: bougies vernieuwen.

G. ELKE 50 000 KM

Tevens werkzaamheden onder A, B, C en D, doch niet die onder E en F uitvoeren.

- G1. Brandstofinspuitpomp: olie aftappen en verversen.

Mechanisch onderhoud:

Elektrische brandstofpomp (Injection): borstels vernieuwen.

(*) Zie hiervoor de speciale fabrieksvoorschriften.

SMEERMIDDELEN

- Motor: **Esso Extra Motor Oil 20W-40**
- Brandstofinspuitpomp: **Esso Univis**
- Versnellingsbak: **Esso Extra Motor Oil 20W-40**
- Automatische transmissie: **Esso Automatic Transmission Fluid**
- Differentieel: **Esso Gear Oil GP 90**
- Stuurhuis, Wiellagers, Smeernippels: **Esso Multi-Purpose Grease H**
- Rem- en Koppelvloeistof: **Brake Fluid Heavy Duty "400"**

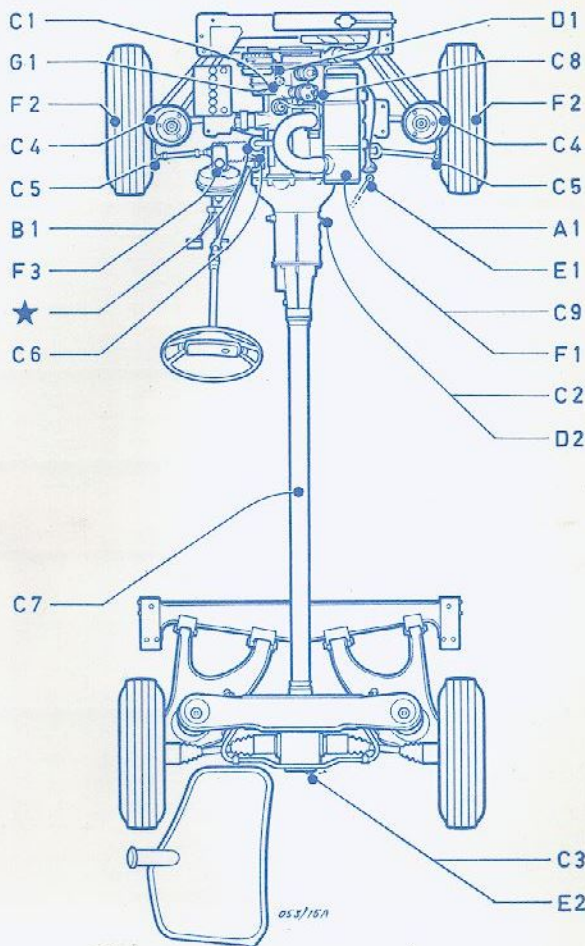

1968 - PEUGEOT 504 - 504 Injection - Automatic

INHOUDEN

Motorcarter	4	liter
Brandstofinspuitpomp	0,4	liter
Versnellingsbak	1,15	liter
Automatische transmissie, verversen:	2	liter
Differentieel	1,2	liter
Koelsysteem, incl. verwarming	7,8	liter

BANDENSPIANNING	kg/cm ²	lb/sq in	
		voor	achter
(koud)			
Michelin XAS	1,5	21	1,8
Dunlop SP Sport	1,7	24	2
Kléber Colombes VIO GT	1,6	23	1,9

TECHNISCHE GEGEVENS

Klepspel (koud): inlaat	0,10 mm
uitlaat	0,25 mm
Ontstekingvolgorde	1-3-4-2
Ontstekingstijdstip	10° voor BDP
Max. vacuümvervroeging	10°
Centrifugaalvervroeging/t.p.m.	28°/5500
Lichthoogte onderbrekerpunten	0,4 mm
Contacthoek	57° ± 2°
Elektrodenafstand bougies	0,6 mm
Stat. toerental	700 (carburateur)
	800 (Inj.)
Toespoor: voor	4,5 ± 1 mm
achter	4-6 mm
Vlucht: voor	0°38'
achter	0°40'-1°40' neg.

TBA-PRODUKTEN

Banden: 175-14X, 175-355X

Accu: 12 V	groot/dim
Bougies	stads
Contactpunten	r.a.w. voor
Luchtfilter	r.a.w. achter
Oliefilter	stop
Ventilateurriem	achter
Bov. waterslang	kenteken
Ond. waterslang	
Ruitewisserbladen	
Ruitewisserarmen	

Codering overnemen van de verpakking.



- a = afstellen
- c = controleren
- r = reinigen
- s = smeren
- v = vernieuwen

Datum Km-stand



ESSE
SYSTEMEEM
SERVICE

jan. feb. mrt. apr. mei juni juli aug. sept. okt. nov. dec.

NAAM _____
STRAAT _____

WOONPLAATS _____
TELEFOON _____

Kenteken _____
Bouwjaar _____
Type _____
Bestelnummer 97

PEUGEOT 504, 504

Injection, Automatic

1968 -

G 50 000 km
F 20 000 km
E 15 000 km
D 10 000 km
C 5000 km
B 2500 km
A 1000 km

Koelwater/c
Accupell/c
Ruitesproeier/c
Bandenspanning/c
Verlichting/c
UNIFLO/E.E.M.O.

A A1.

B B1.

C C1. t/m C9.
Draaipunten/s
Br.stoffilter/r
Remblokken/c
Parkeerrem/a

D D1. en D2.
Ventilat. koppeling/a
Bougies/c
Onderbrekerpunten/c
Ontstekingstijdstip/c
Vervroeging/c
Wielen wisselen
E.E.M.O.

E E1. en E2.
Br.st.filterel./v
ESSO A.T.F.
ESSO GEAR OIL
GP

F F1. t/m F3.
Br.st.filterel./v
Insp.systeem/c
Bougies/v

G G1.
El. br.stofpomp/c

Banden/v
Accu/v
V-riem/v
Uitlaat/v
ESSO ANTI-FREEZE
ESSO ANTI-RUST

Opmerkingen _____