

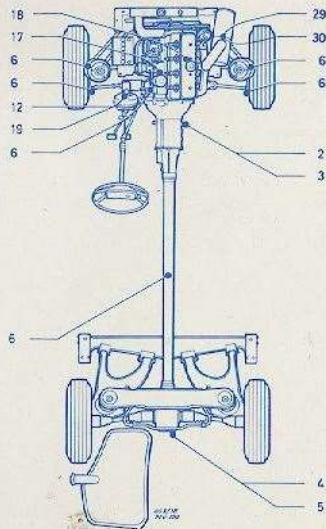

ONDERHOUDSTABEL



SERVICE	KM x 1000	MAANDEN
A	2½	
B	5	
A	7½	
C	10	
A	12½	
B	15	
A	17½	
D	20	
A	22½	
B	25	
A	27½	
C	30	
A	32½	
B	35	
A	37½	
D	40	
A	42½	
B	45	

A	47½
E	50
A	52½
B	55
A	57½
D	60
A	62½
B	65
A	67½
C	70
A	72½
B	75
A	77½
D	80
A	82½
B	85
A	87½
C	90
A	92½
B	95
A	97½
F	100

SERVICE	ONDER DE WAGEN
A B C D E F	1 Motorcarter: aftappen
B	2 Versnellingsbak: bijvullen
C D E F	3 Versnellingsbak: verversen
B	4 Differentieel: bijvullen
C D E F	5 Differentieel (Berline): verversen (zie opmerkingen)
B C D E F	6 Doorsmeren (nippels): fuseekogels (2), stuurkogels (2), stuurhuis (1), cardanaslager (1)
B C D E F	7 Parkeerrem: draaipunten smeren met olie
B C D E F	8 Schakelmechanisme: draaipunten smeren met olie
B C D E F	9 Aandrijfassen: manchetten controleren
B C D E F	10 Remleidingen: controleren
C D E F	11 Brandstofleidingen: controleren

SERVICE	WIELEN EN REMMEN
D F	12 Rem- en koppelingsvloeistof: verversen
B C D E F	13 Schijfremblokken: controleren
B C D E F	14 Remvoeringen (achter): reinigen en controleren
B C D E F	15 Parkeerrem: afstellen
A B C D E F	16 Banden: toestand en spanning controleren

SERVICE	OVERIGE WERKZAAMHEDEN
B C D E F	32 Koelsysteem: bijvullen
B C D E F	33 Koelsysteem: aftappen, doorspoelen en opnieuw vullen (zie opmerkingen)
A B C D E F	34 Radiateur: reinigen
B C D E F	35 Accu: bijvullen
C D E F	36 Stationair toerental: afstellen
B C D E F	37 Chassis en carrosserie: bouten en moeren natrekken
C D E F	38 Motor: bouten en moeren natrekken
B C D E F	39 Schuifdak: geleiders smeren met olie
B C D E F	40 Scharnieren, sloten, portiervangers, e.d.: smeren met olie
B C D E F	41 Brandstof/olie/water: op lekkage controleren
B C D E F	42 Proefrit maken

SERVICE	OVERIGE WERKZAAMHEDEN
B C D E F	17 Oliefilter: element vernieuwen
A B C D E F	18 Motorcarter: opnieuw vullen
A B C E	19 Rem- en koppelingsvloeistofreservoir: bijvullen
D F	20 Rembekrachtiging (Hydrovac): filter vernieuwen
C D E F	21 Startmotor: bouten en moeren natrekken
C D E F	22 Wisselstroomdynamo: bouten en moeren natrekken
C D E F	23 V-riem(en): controleren, afstellen, zonodig vernieuwen
B C D E F	24 Ventilateur: luchtspleet controleren
D F	25 Kleppen: speling controleren, afstellen
D F	26 Brandstoftank: aftappen, reinigen
B C E	27 Brandstoffilter: huis reinigen
D F	28 Brandstoffilter: element vernieuwen
B C E	29 Luchtfiler (oliebad-type): element reinigen, opnieuw vullen met olie
D F	30 Luchtfiler (oliebad-type): element vernieuwen, opnieuw vullen met olie
C D F	31 Inspuitpomp: bouten en moeren natrekken

SERVICE	OPMERKINGEN
5	Differentieel (Familiale, Break): elke 30.000 km verversen
33	Koelsysteem: elk voorjaar vloeistof verversen

Zie ook opmerkingen

SMEERMIDDELEN/TECHNISCHE GEGEVENS

2/3	Versnellingsbak:	UNIFLO of ESSO EXTRA MOTOR OIL 20W-40 inhoud: 1,15 l	24 Ventilateur:	luchtspleet 0,30-0,40 mm
4/5	Differentieel:	ESSO GEAR OIL GP 90 inhoud, Berline: 1,2 l Familiale, Break: 1,6 l	25 Kleppen:	inlaat (koud) 0,15 mm uitlaat (koud) 0,25 mm
6	Doorsmeren:	ESSO MULTI-PURPOSE GREASE H	29/30 Luchtfiler:	olie als voor motor inhoud: 0,27 l
12/19	Rem- en koppelingsvloeistof:	ESSO BRAKE FLUID EHD 500 min. voeringdikte 2,5 mm	32/33 Koelsysteem:	ESSO ANTI-VRIES + ANTI-ROEST inhoud: 10 l
13	Schijfremblokken:	spanning (koud) kg/cm ² p.s.i. voor 1,6-1,7 23-24 achter 1,9-2 27-28		
16	Banden:	Familiale, Break achter 2,5-3,2 36-46		
18	Motorcarter:	ESSO: zie TBA- catalogus ESSO MOTOR OIL 's zomers: 30 's winters: 20W inhoud, XD 90: 5 l XD 88: 4 l		