



instructieboekje



inhoud

Accu	14-27-36-47	Clignoteurs	9-14	Oliefilter	43-48
Achterbrug	44-49	Controle onder het rijden	12	Onderhoud	39
Achteruitkijkspiegel	9	Dashboard	4	Pechlamp	27
Afstellingen	51	Distributie	52	Portieren	24
Algemene gegevens	55	Elektrisch schema	58	Radiator	35-47
Antivries-middel	36	Gebruiksaanwijzingen	15	Remmen	9-14-43
Armsteun	20	Gloeilampen (tabel)	57	Rijden	6
Asbakjes	18	Handschoenenkastje	20	Ruitesproeiers	11
Bagageruimte	26	Hoofdsteun	20	Ruitewissers	11
Banden	30-47	Hydraulische circuits	41-43-50	Servicebeurt 1.000 km	39
Bandenspanning	31	Identificatie	3	Sigaretteaansteker	18
Benzine	6-14-26	Inhouden	57	Smering	44
Benzinetankdop	26	Inrijden	8	Starten	7
Binnenverlichting	18	Instrumentenbord	13	Stroomverdelers	48-49-51
Bougies	48-49-51	Kindersluiting	24	Stuurslot	19
Carburateur	53	Kleptuimelaars	54	Veiligheidsgordels	22
Carrosserie	37-47	Klokje	18	Ventilatie	15
Claxons	9-10	Koelsysteem	34	Ventilator	12-34-48-54
		Koelwater	12-34-36	Ventilatorriem	54
		Koplampen	28	Verlichting	10-26
		Krik	32	Versnellingen	8
		Kruiskoppelingen	48	Versnellingsbak	44-48
		Lichtschakelaar	10	Verwarming	15
		Luchtfilter	49	Verwarmde achterruit	23
		Massaverbinding van accu	27	Vorst (te nemen voorzorgsmaatregelen)	36
		Motor	41-42-56	Wielen	32
		Motorkap	25	Wisselstroomgenerator	27
		Nuttige wenken	25	Zekeringen	28
		Olie	12-41	Zittingen	20

AUTOMOBILES
PEUGEOT
DIRECTION APRÈS-VENTE

In dit instructieboekje vindt U alle aanwijzingen, die U voor een vlotte doeltreffende bediening en voor het juiste onderhoud van Uw Peugeot 504 nodig hebt.

Wanneer U deze ter harte neemt, hebt U de zekerheid, dat U steeds over een betrouwbare wagen beschikt, die U met plezier zult berijden.

Indien U slechts weinig tijd heeft om dit boekje grondig door te nemen, leest dan in ieder geval de belangrijkste alinea's, die met een kleur zijn aangegeven.

Is het vervangen van een onderdeel noodzakelijk, dan is het raadzaam, dat daarvoor uitsluitend
ORIGINELE PEUGEOT ONDERDELEN *gebruikt worden.*

Deze worden namelijk op precies de zelfde wijze vervaardigd als de onderdelen, die nu in Uw auto zitten, zodat een goede pasvorm en kwaliteit verzekerd is.

Mocht U nadere inlichtingen wensen, dan zullen de Peugeot agenten, de Importeur of wijzelf U deze gaarne verstrekken. Wij verzoeken U wel in alle eventuele correspondentie het chassisnummer en de kilometerstand van Uw 504 te vermelden.

Wij wensen U veel genoegen met Uw Peugeot.

identificatie

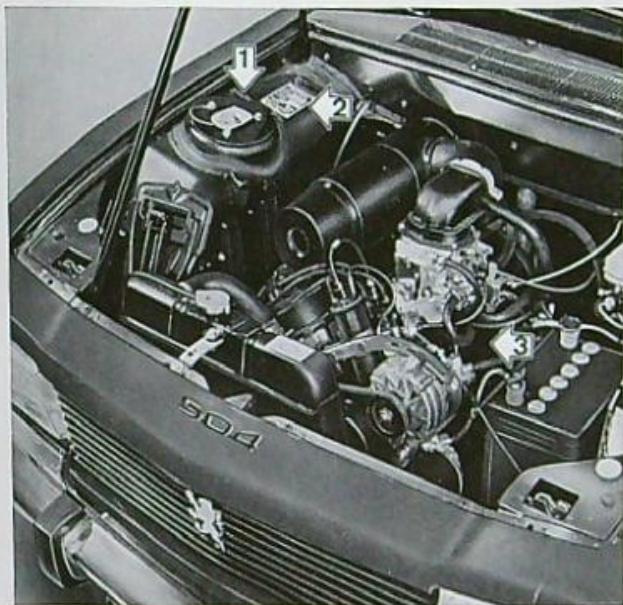

- 1 - Type en Chassisnummer
- 2 - Identificatieplaatje
- 3 - Motornummer (op motorsteun)

Eigenaar _____

Adres : _____

Chassisnummer : _____

Sleutelnummer : stuurslot en portieren :

Sleutelnummer bagageruimte en
handschoenenkastje :

VERZEKERING : _____

Adres : _____

Kentekennummer : _____

dashboard

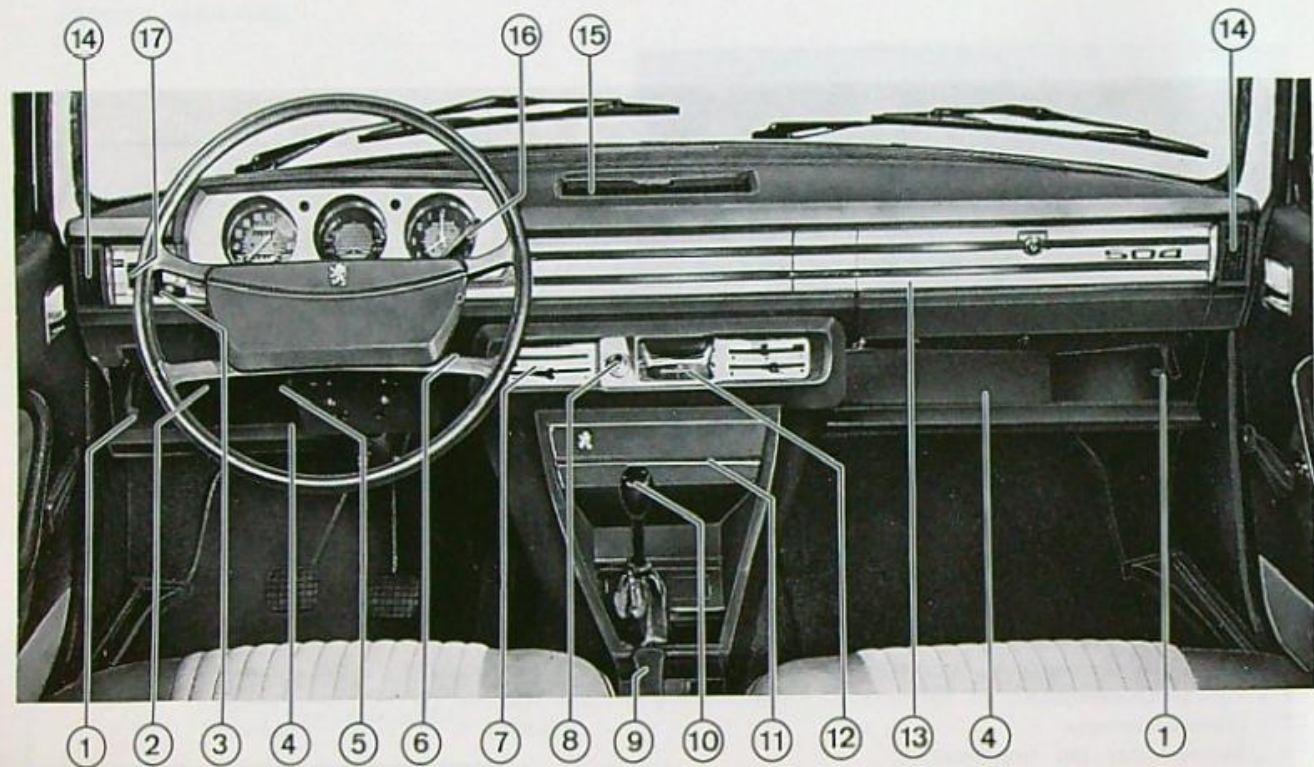

- 1 - Bediening van de frisse luchttoevoer onder het dashboard
- 2 - Zekeringenkastje
- 3 - Lichtschakelaar en bedieningsknop voor de ruitesproeiers en ruitewissers
- 4 - Dashboardkastje
- 5 - Stuurslot - Startschakelaar - Ontstekingschakelaar
- 6 - Choke
- 7 - Bediening voor verwarming en luchtverversing
- 8 - Sigarette aansteker
- 9 - Handrem
- 10 - Versnellingspookje
- 11 - Console voor inbouw van autoradio
- 12 - Asbak
- 13 - Handschoenenkastje
- 14 - Laterale uitstroomopeningen van de verwarming
- 15 - Centrale ventilatierasters
- 16 - Richtingaanwijzerschakelaar en bediening van de claxon
- 17 - Ruitewisserschakelaar

het rijden

Controleer alvorens de motor te starten de volgende punten :

- de goede stand van Uw stoel,
- de gesp van de veiligheidsgordels,
- de afstelling van de achteruitkijkspiegels,
- de handrem,
- het versnellingshandel moet in de neutrale stand staan.

Controleer dagelijks :

- het niveau van :*
- de motorolie en van het koelwater,
 - de koppelings- en remvloeistof,
 - de benzine,
 - het water in de ruitesproeiers.
- de stand van de koplampen.
- de bandenspanning (blz. 31).

Rembekrachtiging :

De rembekrachtiging, die werkt op het vacuüm van de motor, vermindert de op het rempedaal uit te oefenen kracht.

Hij is alleen effectief, indien de motor draait.

Het verdient aanbeveling de auto niet te gebruiken indien :

- de motor is afgezet (afgezet contact),
- de motor niet door de wielen wordt aangedreven (afgezette motor met versn.handel in de neutrale stand of met ingetrapt koppelingspedaal).

In verband met de vrij hoge compressieverhouding van de motor, mag alleen superbenzine gebruikt worden (minimum oktaangetal 95 RM).

HET STARTEN VAN DE MOTOR

Zorg, dat het versnellingshandel in de neutrale stand staat en dat de handrem aangetrokken is.



Laat de motor niet in een afgesloten ruimte draaien vanwege het gevaar van de vergiftige uitlaatgassen.

Koude Motor

- Trek de chokeknop 1, al naar gelang de buitentemperatuur, meer of minder uit.
- Zet het contact aan door de sleutel van het contactslot 2 een halve slag naar rechts te draaien.
- De controlelampjes 8 van de oliedruk, 12 van de remmen en 14 van de choke (pag. 13) moeten gaan branden.
- Om de motor te starten draait men bedoeld contact 2 verder naar rechts, zonder gas te geven.
- Zodra de motor aanslaat, laat men het contact los.
- Laat de motor enige ogenblikken draaien. Het rode controlelampje 8 moet dan uitgaan.
- Druk de chokeknop 1 in naar gelang de motor warm wordt.
- Het controlelampje 14 moet uitgaan, als de choke geheel ingedrukt is.
- Als de handrem losgezet wordt moet het controlelampje 12 uitgaan.

Geef nooit vol gas, indien de motor nog koud is.

- Rijdt rustig weg. Voer de snelheid geleidelijk op zonder veel gas te geven, alvorens de motor zijn werkt temperatuur heeft bereikt.

Tijdens het intrappen van het gaspedaal is een zekere weerstand waarneembaar, waarbij de tweede trap van de carburateur in werking treedt.

Warme Motor

Maak geen gebruik van de choke.

- Geef een klein beetje gas en start de motor.
- Laat het gaspedaal direct los, als de motor aanslaat.

het rijden

Stilzetten van de motor

Draai de sleutel van het contact naar links.

Trekt U nooit de sleutel uit het slot, voordat de wagen geheel stilstaat.

- *Positie « Garage »* : het stuurwiel kan vrij draaien.
- *Positie « Stop »* : bij het draaien wordt, als de vergrendelingspal in de stuurstang valt, het stuurwiel geblokkeerd.

GEBRUIK VAN DE VERSNELLINGEN

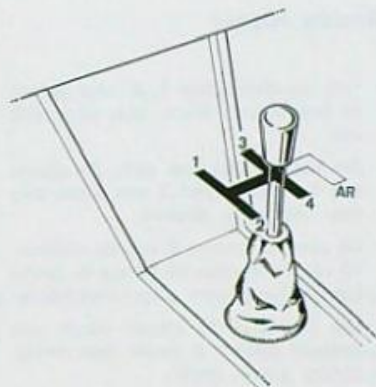

De vier versnellingen vooruit zijn gesynchroniseerd. Het is echter raadzaam, teneinde de koppeling te sparen, de eerste versnelling niet bij een snelheid hoger dan 40 km/u in te schakelen.

Verplaats het versnellingshandel, zoals aangegeven op nevenstaande tekening de neutrale stand ligt in het vlak tussen de 3^e en 4^e versnelling.

Spaar uw motor

- Indien de auto begint te stoten, doordat op een helling of in de stad in een verkeerde versnelling wordt gereden, dient men niet te aarzelen terug te schakelen.
- Vermijdt het langdurig en onnodig doortrekken in de versnellingen, omdat dit het zweven van de kleppen en zodoende motorschade tot gevolg kan hebben.

INRIJDEN

in 1 ^e	in 2 ^e	in 3 ^e	in 4 ^e
30 km/u	55 km/u	80 km/u	120 km/u

De huidige automobielen hebben geen langdurige en vervelende inrijperiode meer van node; het verdient echter aanbeveling de eerste tijd de wagen nog wat te ontzien. Voer daarom gedurende de eerste 1 000 km de snelheid niet op boven de hiernaast aangegeven waarden.

Gedurende de eerste 1 000 km is het toegestaan « bovensmering » toe te passen. Voeg dan **Esso upper motor lubricant** toe aan de benzine in de verhouding van één maatdopje (50 cc) per 10 liter superbenzine.

Aangeraden wordt na de eerste 1 000 km geen gebruik meer te maken van bovensmering.

- Laat nooit onder het rijden Uw voet op het koppelingspedaal rusten.
- Daal nimmer een helling af met het versnellingshandel in de neutrale stand.
- Voordat men de achteruit inschakelt, moet de auto volkomen stilstaan.
- Zet, indien U voor een stoplicht moet wachten, het versnellingshandel in de neutrale stand en laat het koppelingspedaal los, teneinde voortijdige slijtage te voorkomen.
- Bij het stilstaan op een helling, moet U nooit met de koppeling werken om de wagen op zijn plaats te houden.

DE CLIGNOTEURS

De clignoteurs worden bediend door het handel 16 pag. 4.

- naar boven : linker clignoteurs.
- naar beneden : rechter clignoteurs.

CLAXONS

De claxons worden in werking gesteld door een lichte beweging naar het stuurwiel toe van de richtingaanwijzerschakelaar.

ACHTERUITKIJKSPIEGEL

Door de knop op de spiegel te verzetten, wordt de hoek van de anti-verblindingspiegel gewijzigd, zodat men geen hinder heeft van een eventuele achterligger met groot licht.

REMMEN

Bij het wegrijden en in het bijzonder na het wassen of indien de wagen in de winter lange tijd bij vorst heeft buiten gestaan moet men eerst de werking van de remmen controleren.

Bij eventueel nevelen van de onderzijde van de wagen, moet men er zorgvuldig op letten, dat de remschijven schoon blijven.

Handrem

Om de handrem vast te zetten, trekt men de hefboom naar boven, daarbij op het rempedaal trappend om de remblokjes te helpen aantrekken.

Om hem los te zetten, drukt men op de op het uiteinde van de hefboom geplaatste knop, daarbij de hefboom iets aantrekkend.

Dun de hefboom vervolgens naar beneden, totdat het controlelampje 12 (pag. 13) uitgaat.

het rijden

LICHTSCHAKELAAR

Daar de lichtschakelaar op de stuurkolom gemonteerd is, kan hij bediend worden, zonder dat men het stuur behoeft los te laten.

In alle drie de standen: stadslicht, dimlicht en groot licht, worden ook de achterlichten, de verlichting van de kachelbediening en de instrumentenbordverlichting, waarvan de sterkte door de weerstand 9 (zie pag. 13) wordt geregeld, bediend.

Ruitesproeiers-Ruitewissers

Door in axiale richting op de lichtschakelaar te drukken, worden de ruitewissers/ruitesproeiers in werking gesteld, onafhankelijk van de stand van de lichtschakelaar. (Zie ook volgende pagina).

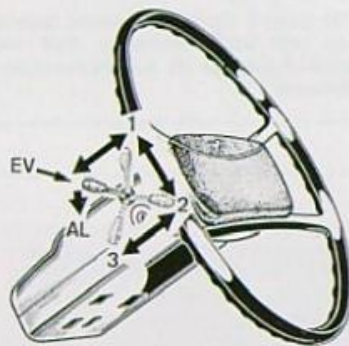

- 1 - Stadslicht
- 2 - Dimlicht
- 3 - Groot licht

LICHTSIGNAAL

Door de lichtschakelaar naar beneden, naar de stand AL, te drukken, kan men met de koplampen lichtsignalen geven.

RUITESPROEIER/SUITEWISSERS

Indien men de lichtsakelaar in axiale richting indrukt, bedient men de elektrische pomp van de ruitesproeiers, waarmee de ruitewissers op de hoogste snelheid functioneren.

Door de schakelaar minder sterk in te drukken, stopt de ruitesproeierpomp, maar de ruitewissers blijven in werking.

Deze bediening werkt onafhankelijk van de schakelaar op het dashboard, waarmee de ruitewissers permanent aangezet kunnen worden.



De ruitewissers, met twee snelheden, worden in werking gesteld door middel van de schakelaar, welke links op het dashboard is gemonteerd.



Deze schakelaar kan in drie standen worden geplaatst, zoals hieronder staat aangegeven.



Stilstand



Langzaam



Snel

Het niveau van het onder de motorkap geplaatste reservoir van de ruitesproeiers dient regelmatig gecontroleerd te worden.

Vul zonodig bij met schoon water, waaraan U eventueel een neutraal middel kunt toevoegen, zoals :

Stopclair in de zomer

Stopgel in de winter

of gedurende het gehele jaar :
Peugeot toevoeging.



CONTROLE ONDER HET RIJDEN

Olie

Het rode controlelampje 8 is verbonden met het mano-contact voor de oliedruk.

Indien onder het rijden dit lampje gaat branden, kan dit wijzen op een defect in de oliecirculatie. Stop onmiddellijk en zet het contact af.

Controleer het olieniveau met de peilstok en vul zonedig bij volgens de aanwijzingen op p. 41.

Start de motor weer. Indien het controlelampje 8 blijft branden of na enige minuten weer gaat branden, moet de motor afgezet worden en de hulp van de dichtstbijzijnde Peugeot-dealer ingeroepen worden.

Water

De werktemperatuur van de motor wordt aangegeven door het middenvak van de thermometer.

Als de naald het rode vakje bereikt wijst dit op een defect in het koelsysteem.

Controleer het waterniveau in de radiator, daarbij de voorzorgen in acht nemend aangegeven op p. 35.

Zo nodig bijvullen tot 5 cm onder de vulopening.

Vul nooit koud water bij als de motor warm is.

Controleer eveneens de ventilatorriem en de werking van de ventilator (pag. 35).

Ventilator

De motor is uitgerust, behalve voor bepaalde landen, met een automatisch in- en uitschakelende ventilator, welke zich inschakelt als de temperatuur van het motorkoelwater 80 à 90° C is.

Hij schakelt zich bij een belangrijk lagere temperatuur automatisch uit.

Indien de motor abnormaal warm wordt, moet men controleren of de ventilator wel automatisch inschakelt (zie pag. 35).

INSTRUMENTENBORD

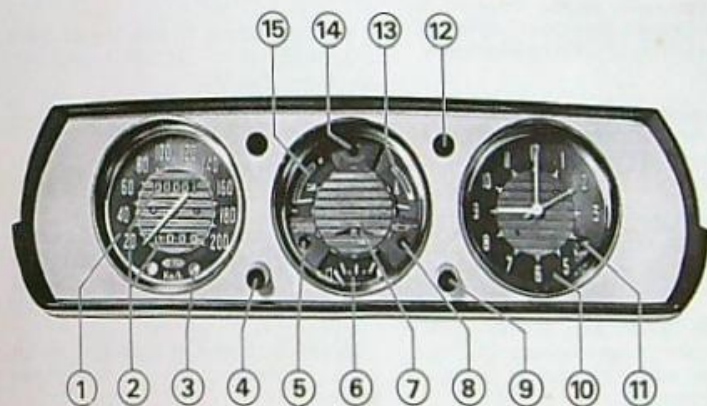

- 1 - Snelheidsmeter
- 2 - Km totaal- en dagteller
- 3 - Controlelampje van de stadslichten
- 4 - Verstelling van de dagteller *
- 5 - Controlelampje van groot licht
- 6 - Benzinemeter
- 7 - Controlelampje van de clignoteurs
- 8 - Controlelampje van de oliedruk
- 9 - Regelbare weerstand van de instrumentenbordverlichting
- 10 - Elektrisch klokje met secondenwijzer
- 11 - Verstelling van het klokje
- 12 - Controlelampje van de remmen
- 13 - Koelwatertemperatuurmeter
- 14 - Controlelampje van de choke
- 15 - Thermische voltmeter (geeft ladingstoestand van de batterij aan)

* Bij bepaalde uitvoeringen bevindt deze knop zich op de tellerschaal.

het rijden

Remmen

Het controlelampje 12 is verbonden met :

- de handrem,
- de remblokjes,
- het remvloeistofreservoir.

Als dit gaat branden, kan dit wijzen op :

- de handrem die aangetrokken is,
- slijtage van de remvoeringen die dan moeten worden vervangen,
- lekkage in één van beide circuits.

Als het controlelampje gaat branden, tijdens normaal rijden moet men onmiddellijk stoppen, met lage snelheid voorzichtig naar de dichtstbijzijnde Peugeot dealer rijden en het remcircuit laten controleren.

Spanning van de accu

Kijk af en toe naar de voltmeter 15 om de spanning van de accu te controleren.

Met stilstaande motor moet 40 à 70 seconden nadat het contact aangezet is, de wijzer zich naar het middengedeelte verplaatsen.

Bij normaal rijden moet de wijzer zich van het middengedeelte naar de + bewegen, wat dan wijst op een normale laadstroom.

Indien de wijzer zich beweegt naar het rode — gedeelte, dan moet men de werking van de elektrische installatie controleren.

Indien de wijzer zich in het rode gedeelte bevindt, aan de zijde van de +, moet de spanningsregelaar gecontroleerd worden.

BENZINEMETER

De benzinemeter geeft 4 standen aan.



De benzinetank is leeg als de naald zich helemaal in het linker vakje van de meter bevindt.

Clignoteurs

De automatisch terugkomende schakelaar van de clignoteurs wordt door lampje 7 gecontroleerd. Het brandt alleen als de clignoteurs functioneren.

Mocht dit lampje te snel aan- en uit gaan, controleer dan de clignoteurlampen.

VERWARMING

Bediening

- 1 - Verwarmingsmanette :
naar links (blauwe punt) : koud.
naar rechts (rode punt) : warm.
- 2 - Manette van de luchtinlaatklep en van de regelbare weerstand van de ventilator :
 O ← F : opening van de luchtinlaatklep.
 ✕ ← O : geleidelijk toenemende snelheid van de kachelventilator.
- 3 - Manette voor de verdeling van de al dan niet verwarmde lucht :
 ▲ : naar de voorruit en de ramen van de voorportieren (ontdooien en ontwasemen).
 ▼▲ : naar boven en naar beneden.
 ▼ : naar beneden.
- 4 - Manette voor de bediening van de centrale rasters (uitsluitend frisse lucht 2)
 + : het centrale ventilatie-raster in het dashboard geopend.
 — : het raster gesloten.

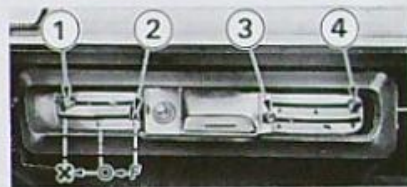

Door de centrale ventilatie-rasters te kantelen kan men de binnenkomende lucht in verschillende richtingen laten stromen.

gebruiksaanwijzingen

Ontdooien en ontwasemen van de voorruit en de ramen van de voorportieren.



Plaats de manette:

- 1 - op de rode punt.
- 2 - naar links. ✗
- 3 - naar links (▲).
- 4 - naar rechts (—) het centrale ventilatieraster gesloten.

Verdeelde verwarming.



Plaats de manette:

- 1 - naar links al naar gelang de gewenste temperatuur.
- 2 - in het midden (O) of naar links ✗
- 3 - op (▼▲).
- 4 - naar rechts (—) het centrale ventilatieraster gesloten.

Maximale toevoer van frisse lucht.



Plaats de manette:

- 1 - op de blauwe punt.
- 2 - in het midden (O) of naar links ✗
- 3 - op (▼▲).
- 4 - naar links (+) het centrale ventilatieraster geopend.

Zwarte pijlen :

Frisse of verwarmde lucht.

Witte pijlen :

Frisse lucht.

Om meer frisse lucht toe te voeren kan men de handels 5 onder het dashboard naar beneden duwen.

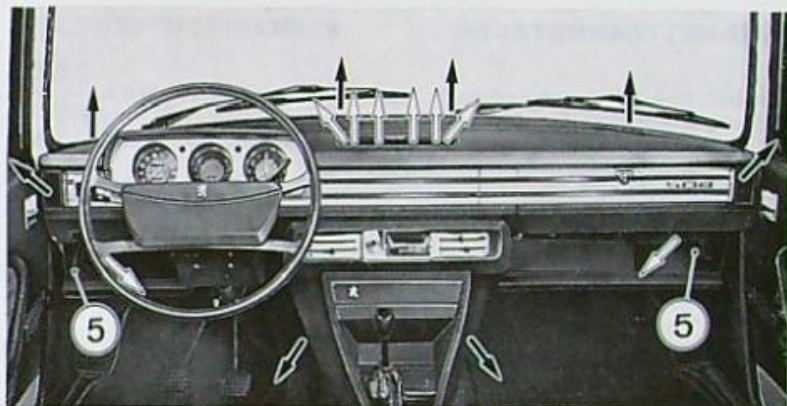
**Bijzondere omstandigheden****1 - Om frisse lucht naar het gezicht en verwarmde lucht naar de voeten te laten stromen :**

Duw de handels 5 naar beneden en plaats de overige manettes als volgt: 1 - op de rode punt.
 2 - in het midden (O) of naar links ✕
 3 - naar rechts (▼).
 4 - naar links (➕).

2 - Om het binnendringen van uitlaatgassen van andere wagens te voorkomen.

Sluit alle luchttoevoerkanalen: manette 2 geheel naar rechts (F); handels 5 omhoog.

gebruiksaanwijzingen

SIGARETTEAANSTEKER

Indien men de sigaretteaansteker wil gebruiken, drukt men de knop geheel in. Na enige ogenblikken springt de knop automatisch terug, waarna men de sigaretteaansteker uit zijn houder kan trekken en hij voor gebruik gereed is.



ASBAKJES

Door de pal in de asbakjes in te drukken, kan men ze uit de houder trekken, teneinde ze te reinigen.

ELEKTRISCH KLOKJE

Het elektrisch klokje is permanent ingeschakeld, mits de batterij niet is uitgeschakeld.

Indien om de een of andere reden de stroom uitgeschakeld is geweest, drukt men op de knop en draait men deze in de gewenste richting, om het klokje gelijk te zetten en weer in te schakelen.



Laat nimmer het klokje stilstaan, wanneer de accu is aangesloten.

Nadat U het klokje gelijk heeft gezet, moet U er zich van verzekeren dat de knop weer in de oorspronkelijke stand is terug gekomen en vrij kan draaien.

BINNENVERLICHTING

Op beide middelste deurstijlen bevinden zich 2 lampjes met een schakelaar, die 3 standen kan innemen :

- 0 - geheel uitgeschakeld.
- 1 - verlichting, door het openen van één van beide portieren aan dezelfde kant.
- 2 - permanente verlichting.

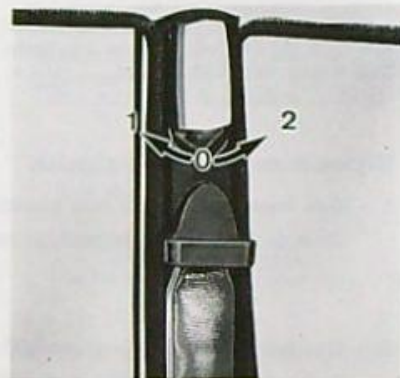

STUURSLOT

Het stuurslot heeft 5 standen



St - Sleutel uit het slot; door het stuur te draaien wordt als de vergrendelingspal in de stuurstang valt, het stuurwiel geblokkeerd.



A - Stand «ACCESSOIRES» sleutel doorgedraaid tot het eerste stuitpunt. In deze stand is het mogelijk, als de wagen stilstaat, gebruik te maken van de verschillende accessoires. Spanning op de zekering 5 (ruitewisser, kachelventilator, eventuele radio enz.) Als de sleutel in deze stand wordt gezet om de radio te gebruiken, dient de manette 2 van de verwarming (pag.16) naar rechts worden geschoven om de ventilator uit te schakelen.



G - Sleutel uit het slot, maar het stuur blijft vrij.



M - Sleutel vast in het stuurslot, ontsteking ingeschakeld; spanning op de zekeringen 3 - 4 en 5.



D - In deze stand wordt de startmotor in werking gesteld. De sleutel komt automatisch terug. Om opnieuw te starten, moet het contact eerst worden verboden,

door 1/4 slag terug te draaien naar de G stand.

Beweeg lichtjes het stuurwiel, als de sleutel enige weerstand mocht ondervinden bij het contact aanzetten.

Haal nooit de sleutel uit het contact als de wagen nog rijdt.

N.B.

Laat nooit de sleutel bij vergissing in de stand «accessoires» staan tijdens langdurig stilstaan (daar dan de accu ontladen wordt door de kachelventilator, radio, enz.) Het is raadzaam om de sleutel uit het slot te halen.

In de «stop»-stand is het stuur geblokkeerd, als het stuurwiel zodanig gedraaid wordt, dat de vergrendelingspal in de stuurstang kan vallen.

gebruiksaanwijzingen

ZITTINGEN

Hoofdsteun

Om de hoofdsteun in de geschikte stand te brengen, trekt men hem naar voren en daarna naar boven.

Om hem weer te laten zakken, hoeft men hem slechts naar voren te trekken.



Kaarthouder

De middenconsole is voorzien van een ruimte, waarin wegenkaarten opgeborgen kunnen worden.



Armsteun achter

Om deze armsteun te gebruiken, trekt men hem naar voren.



VOORZITTINGEN

De stand van de voorstoelen kan gemakkelijk gewijzigd worden, terwijl U zit:

- Trek handel 1 naar boven en verschuif de stoel in de gewenste stand.
- Om de stand van de rugleuning te verstellen, trekt U handel 2 naar boven. U kunt nu de rugleuning in elke gewenste stand zetten.

**Inrichting der slaapplekken**

Om de slaapplekken in te richten maakt men de vergrendeling los door handel 1 naar boven te trekken.

Trek handel 2 naar boven en klap de rugleuning neer tot de gewenste stand.



gebruiksaanwijzingen

VEILIGHEIDSGORDELS

In bepaalde landen worden de auto's afgeleverd met veiligheidsgordels op de voorste zitplaatsen.

Het omdoen

- Doe de schouderriem over Uw schouder en het andere deel over Uw heup.
- Haak de gesp op de beugel tussen de stoelen.



- Stel de riem op de juiste wijze in.
- Om de gordel strakker te maken, dient men het bovenste deel aan te trekken.
- Om de gordel losser te maken, trekt men aan de onderste riem, waarbij de verstelgesp gekanteld dient te worden.

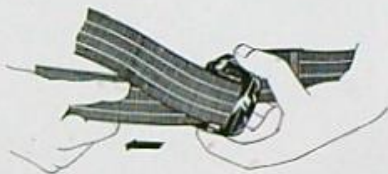

Losmaken

- Trek de gesp van de beugel.

Ophangen

Om te vermijden, dat de gordel op de vloer blijft liggen, kan hij met de gesp in een houder gestoken worden.

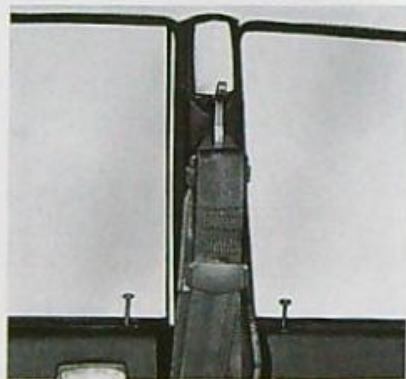

Onderhoud

De veiligheidsgordels kunnen uitsluitend met lauw zeepwater worden gereinigd. Gebruik beslist geen sterke reinigingsmiddelen.

Veiligheids maatregelen

Iedere gordel mag niet gebruikt worden voor meer dan één persoon en is niet geschikt voor kinderen onder de 6 jaar.

Om de doeltreffendheid van de veiligheidsgordel niet te verminderen, mag hieraan geen wijziging worden aangebracht.

Vermijd beschadiging van de riemen door scherpe voorwerpen.

De gordels mogen niet geveerd of gebleekt worden.

Na een ongeval moeten de veiligheidsgordels worden vervangen en de bevestigingspunten op deformatie worden gecontroleerd.

VERWARMDE ACHTERRUIT

VERWARMDE ACHTERRUIT

De verwarming van de achterraut geschiedt door een links naast de stuurkolom gemonteerde schakelaar.

Wanneer de verwarming van de achterraut ingeschakeld is, gaat het gele controlelampje in deze schakelaar branden.

Door het grote vermogen van deze installatie (ong. 150 watt), moet de achterraut-verwarming niet worden gebruikt bij afgezette motor.

Om beschadiging van het verwarmingselement te voorkomen, mag de achterraut nooit aan de binnenkant worden afgekrabt.

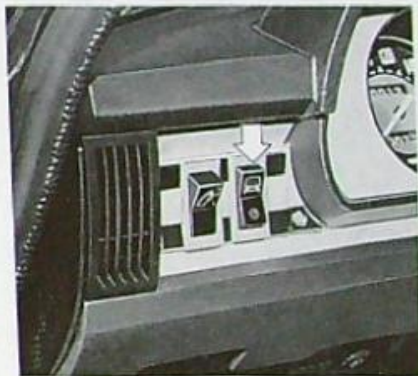

Veiligheidsgordels achter

Er zijn bevestigingspunten aangebracht om veiligheidsgordels voor de achterpassagiers te kunnen monteren.

gebruiksaanwijzingen

PORTIEREN

Het openen van de portieren

- *Van buiten*: druk de knop van de portierkruk naar binnen.
- *Van binnen*: trek aan de hefboom.

N.B.

Als de knop naar beneden gedrukt wordt, alvorens het portier te sluiten, blijft dit alleen vergrendeld, indien men tijdens het sluiten de knop van de portierkruk ingedrukt houdt.

Zorg er dus voor, dat uw sleutels uit de wagen zijn, alvorens de deuren te vergrendelen.

Het grendelen van de portieren

Voorportieren - *van binnen*, druk de knop naar beneden.
van buiten, door de sleutel in de juiste richting te draaien, opdat de knop naar beneden getrokken wordt.

Achterportieren - druk de knop aan de binnenzijde naar beneden.



Kindersluiting

Een handeltje, dat bereikbaar is als het portier open is, is aangebracht om het openen van het achterportier van binnenuit te voorkomen.

Wanneer dit handeltje omhoog staat is openen van het achterportier van binnenuit n.l. onmogelijk.



MOTORKAP

Het openen van de motorkap geschiedt, door het handel onder het dashboard naar beneden te trekken.



Vervolgens licht men de veiligheidspal in de neus van de motorkap op.

Deze wordt in open positie gehouden door een automatisch uitklappende steun.



Om de motorkap weer te sluiten, tilt men deze een weinig op en duwt men de steun naar achteren.

Zorg ervoor, dat de zijdelingse veiligheidssloten goed sluiten.



gebruiksaanwijzingen

BENZINETANKDOP

De vulopening bevindt zich op het linker achterscherf.

Om de tankdop te verwijderen moet men hem indrukken en dan naar links draaien.

Gebruik uitsluitend superbenzine (min. oktaangetal 95 RM) vanwege de hoge compressieverhouding van de motor.

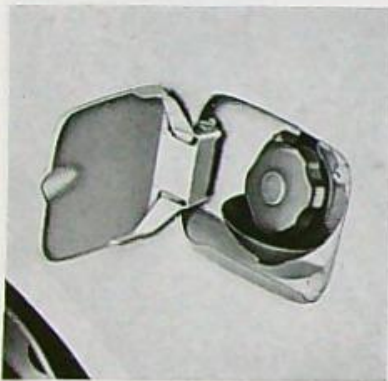

VERLICHTING ACHTER

De achterlichten bestaan uit :

- 1 - Clignoteur
- 2 - Achteruitrijlamp
- 3 - Stadslicht
- 4 - Stoplicht

De lampen zijn bereikbaar, na het wegnemen van het beschermglas.

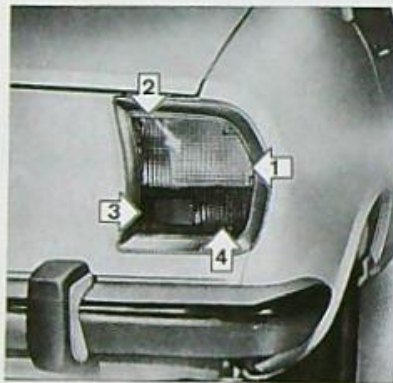

BAGAGERUIMTE

Om het deksel van de bagageruimte te ontgrendelen, draait men de sleutel naar rechts. Door de knop 1, in dezelfde richting te draaien kan men het deksel openen.

De 2 scharnieren houden het kofferdeksel in de geopende stand.

De verlichting geschiedt door het lampje 2, dat bij het openen van het deksel automatisch gaat branden.

Om het kofferdeksel te sluiten, moet men de sleutel naar links draaien.



ACCU

De accu van 12 V - 45 Ah bevindt zich links van de motor onder de motorkap.

Bij normaal gebruik heeft de wisselstroomgenerator voldoende capaciteit om de accu in geladen toestand te houden.

Wordt gedurende lange tijd geen gebruik gemaakt van de wagen, dan is het, voor het goede onderhoud van de accu noodzakelijk, deze elke maand te laden (pag. 47).

WISSELSTROOMGENERATOR

De wisselstroomgenerator vereist geen speciaal onderhoud, maar enige voorzorgsmaatregelen moeten in acht genomen worden:

- Maak de bedrading tussen generator/accu nooit los wanneer de motor draait.
- Bij het laden van de accu moeten beide accuklemmen los gemaakt worden.
- Zorg ervoor, dat kabel 8 « EXC » van de spanningsregelaar/generator nooit tegen de massa komt.

Bij de montage van de accu, in de wagen, na vervanging of laden, moeten de hoezen van de ARELCO accupoolklemmen voor de helft met ESSO Multipurpose Grease H gevuld worden.

AANSLUITING VOOR PECHLAMP

Zelfs als de accu is uitgeschakeld bestaat de mogelijkheid een pechlamp aan te sluiten, daar in beide accupoolklemmen een stekkercontact is opgenomen.

Uitschakeling van de gehele elektrische installatie

Door de plastic vleugelmoer, welke zich bevindt op de negatieve pool van de accu twee slagen los te draaien, schakelt men de gehele elektrische installatie uit.

Na de vleugelmoer weer aangedraaid te hebben, dient men niet te vergeten het elektrisch klokje gelijk te zetten, waardoor het tevens weer op gang wordt gebracht.

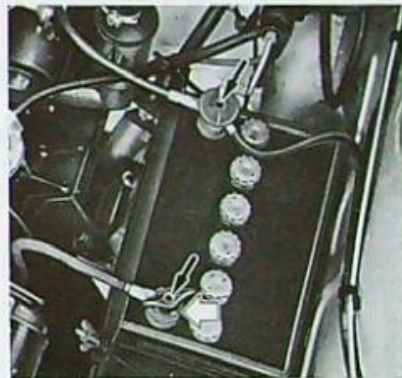

nuttige wenken

ZEKERINGEN

Het zekeringenkastje is links onder het dashboard geplaatst (2 pag. 4).

De 5 zekeringen beschermen respectievelijk :



- F1 5A - Vóór- en achterverlichting
violet Nummerbordverlichting
Instrumentenbordverlichting
Verlichting bediening
luchtversersing
Stadslichten controlelampje
- F2 10A - Binnenverlichting
groen Kofferruimteverlichting
Claxon
Klokje (+ permanent)
Sigarette-aansteker
Verlichting handschoenenkastje
- F3 10A - + Na aanzetten contact
groen Achteruitrijlampen
Stoplichten - Autom. in- en
uitschakelende ventilator
- F4 15A - Ventilator v.d. verwarming
geel Ruitwissers, ruitesproeiers
Relais van de ruitwissers
Achterruitverwarming
- F5 10A - Richtingaanzijzers
groen Benzinemeter
Thermische voltmeter
Koelwatertemperatuurmeter
Controlelampjes van :
oliedruk
choke
remmen
Accessoires

KOPLAMPEN

De koplampen zijn van het asymmetrische type. Deze lampen hebben het voordeel, dat de rechter wegheeft en de rechter berm over grotere afstand worden verlicht.

De afstelling dient met de grootste nauwkeurigheid te geschieden, daar de wagen tijdens het gebruik verschillende standen t.o.v. het wegdek inneemt.

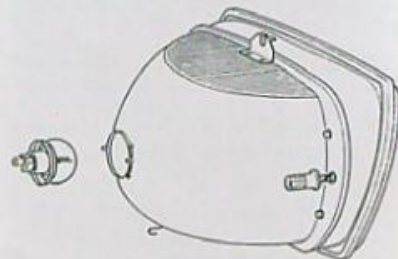

Verandering van de afstelling van de koplampen

Indien men naar een land gaat met links verkeer, moet de afstelling van de koplampen gewijzigd worden.

Hier toe gaat men als volgt te werk:

- Verwijder de lampkraag door beide veertjes naar buiten te klappen.
- Verwijder de gloeilamp.
- Druk het geleideblokje van de fitting in de tegenovergestelde stand.
- Monteer de lamp met het geleidepennetje in het geleideblokje, dat nu dus in de andere stand staat.

Als de lamp goed in de fitting zit, kunnen de beide veertjes weer aangedrukt worden.

Vervanging van een gloeilamp

- Verwijder de lamp uit de fitting, door de twee veertjes van de lampkraag 1 naar buiten te klappen.
- Trek het aansluitblokje van de gloeilamp.
- Monteer de nieuwe gloeilamp, waarbij het uitsteeksel in de uitsparing van de reflector moet vallen.

Als de lamp aangebracht is, moet men de twee veertjes op de lampkraag klappen.



Afstellingen

De hoogte-afstelling geschiedt met de stelmoer 2.

De zijwaartse afstelling geschiedt met de stelmoeren 4.

Afstelling naar belasting van de wagen

Als de wagen aan de achterzijde zwaar beladen is, is het mogelijk dat de gedimde lichten voor tegenliggers toch verblindend zijn.

Teneinde dit bezwaar op te heffen, is het mogelijk de koplampen lager te stellen door de correctienok 3 een kwart slag te verdraaien.

Zorg er voor altijd een doosje met reservelampjes in Uw wagen te hebben. Uw dealer heeft speciale reserve-setjes voor Uw 504 in voorraad.



nuttige wenken

BANDEN

Verwisselen

Teneinde een zo groot mogelijke levensduur te verkrijgen, dient men de banden periodiek te verwisselen volgens één der onderstaande schema's, waarbij niet vergeten dient te worden de banden weer op de juiste spanning te brengen en ze te laten uitbalanceren.

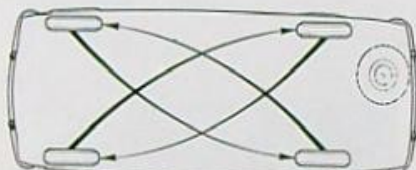

De banden moeten worden vervangen, zodra het merkteken voor de slijtage zichtbaar wordt.

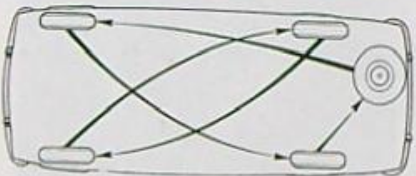

Zeer belangrijk

De Michelin XAS banden zijn aan de buitenkant voorzien van de aanduiding « côté extérieur ». De banden moeten altijd met deze aanduiding aan de buitenkant gemonteerd worden.

Bandenspanning

Controleer, tenminste elke maand of elke 5000 km en voor elke grote rit de bandenspanning.

De bandenspanning moet koud gemeten worden, nadat de auto tenminste een uur stil heeft gestaan, daar de toename van de bandenspanning bij het begin van de rit relatief sneller verloopt.

Bij de snellere auto's, in geval van lange ritten met grote snelheid, bv. de autosnelweg, moet de bandenspanning worden verhoogd.

Nooit de bandenspanning verlagen bij warme banden.

Indien U bent gaan rijden zonder de bandenspanning koud te hebben laten controleren, moet U, bij controle van de bandenspanning als de banden warm zijn, 0,3 kg/cm² optellen bij de voorgeschreven bandenspanning in koude toestand.

De spanning moet hierna nogmaals gecontroleerd worden wanneer de banden koud zijn.

Na vervanging van een band, bv bij een lekke band, is het raadzaam met matige snelheid te rijden, totdat de band weer op de juiste spanning is gebracht.

BANDENSPANNING IN ATMOSFEER (kg/cm²) IN KOUDE TOESTAND

MET VOLLE BELASTING			OP LANGE AFSTAND MET GROTE SNELHEID		
Type	Voor	Achter + reservewiel	Type	Voor	Achter + reservewiel
Michelin XAS	1,5	1,8	Michelin XAS	1,7	2
Dunlop SP Sport	1,6	1,9	Dunlop SP Sport	1,9	2,2
Kléber V 10 GT	1,6	1,9	Kléber V 10 GT	1,8	2,1

Bij andere type banden kan men de spanning met 0,2 atm. verhogen.

nuttige wenken

GEREEDSCHAP

De krik en de wielsleutel bevinden zich op het binnenscherm, rechts voor onder de motorkap.



Verwisseling van een wiel

- Trek de handrem aan en zet de wagen in een versnelling (1e. of achteruit).
 - Om het reservewiel uit het rek te nemen, moet de sluiting ontgrendeld worden via de treknop in de bagageruimte. Licht daarna het rek iets op om de veiligheidspal los te maken.
 - Maak zo nodig het vlak, waarmee het wiel tegen de naaf komt schoon.
 - Blokkeer het wiel tegenover het wiel dat verwisseld moet worden.
- Verwijder de wioldop en draai de wielmoeren los.
 - Plaats de krik onder de kriksteun, die het dichtste bij het te verwisselen wiel zit:
 - midden vóór, voor een voorwiel,
 - vóór het wiel bij een achterwiel.
 - Haak de draaibare kop van de krik met de omgezette rand in de kriksteun.
 - Duw de krik in de as-richting van de schroefspil om de kop te kantelen, zodat de knik goed op de grond rust.

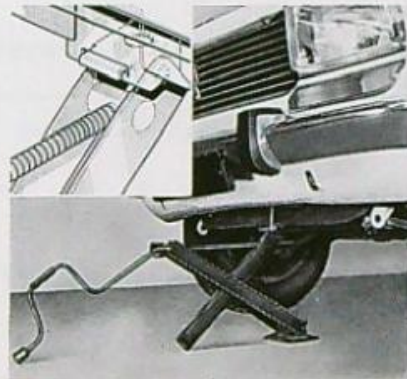

- Draai vervolgens de schroefspil met de hand aan, totdat de grondsteun van de krik op de grond komt.
- Controleer of de krik goed in de steun of onder de dwarsbalk zit.
- Breng de slinger onder een hoek van 90° aan op de schroefspil waarbij het korte uiteinde van de aandrijfpin in het gesloten oog van de vork op de schroefspil komt.
- Krik de wagen omhoog en vervang het wiel.

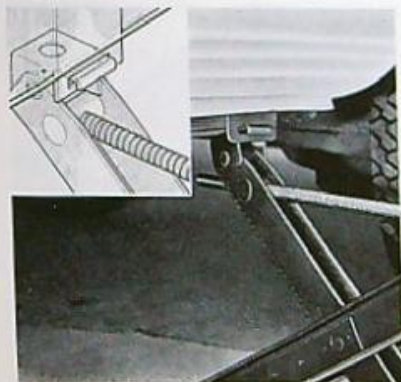

- Laat zo snel mogelijk de bandenspanning controleren.

Het verdient aanbeveling na elke reparatie van een band of bij het periodiek verwisselen van wielen, deze te laten uitbalanceren.

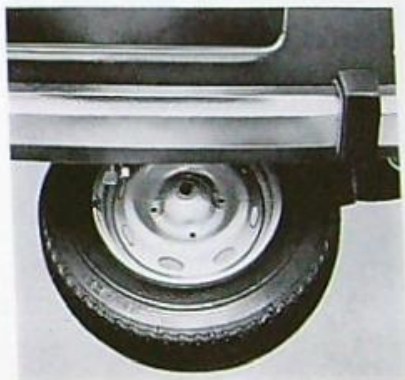

Plaats het reservewiel met de buitenkant naar boven gericht in het reservewiel-rek.

Om het verliezen of het stelen van het reservewiel tegen te gaan, dient men de bevestiging van het rek te vergrendelen door de pal goed in te drukken.

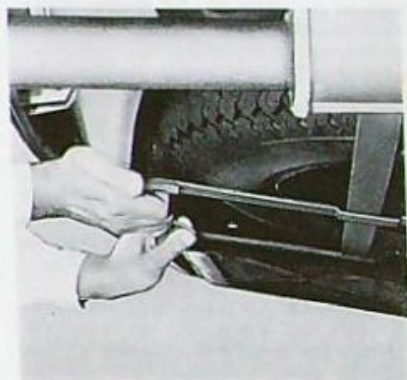

nuttige wenken

KOELSYSTEEM

Opdat de motor zo snel mogelijk zijn normale werkteemperatuur bereikt, is in het koelsysteem een thermostaat opgenomen, die pas bij een bepaalde temperatuur opengaat. De thermostaat is speciaal voor Uw wagen ontworpen en mag nooit verwijderd worden.

Het is voldoende de radiator te vullen tot plm. 5 cm onder de vulopening. Zou men de radiator toch geheel vullen, dan zou het overtollige water door het overlooppijpje van de radiator verdwijnen. In de winter zou bovendien telkens een gedeelte van het antivriesmiddel verloren gaan.

Aftappen van het koelwater

(bij schoonspoelen of reparatie).

Het verdient aanbeveling bij het aftappen van het koelwater, het antivriesmengsel op te vangen (behalve bij het jaarlijkse schoonspoelen).

Het aftappen geschiedt als volgt:

- Manette 1 (pag. 15) van de verwarming verplaatsen naar de rode punt, waardoor tevens het radiateurje van de kachel wordt afgetapt.
- Vuldop van de radiator nemen.
- Open de aftapkraan, welke zich aan de voorzijde van de radiator bevindt.
- Demonteer de aftapplug, rechts achter in het cilinderblok.
- Controleer of al het koelwater wegloopt.

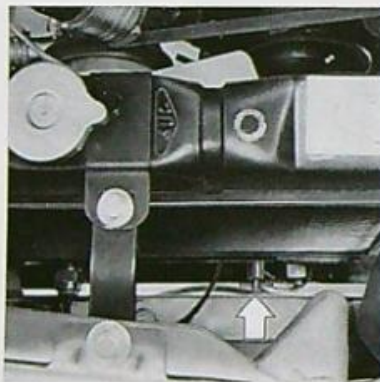

Automatisch in- en uitschakelende ventilator

Indien de motor abnormaal warm wordt, moet men controleren of de ventilator wel automatisch inschakelt.

- Zet het contact aan, maar laat de motor niet draaien.
- Verbindt de twee contacten, die zich op de schakelaar bevinden, die naast het aftapkraantje op de radiator gemonteerd is.
- Bij het contact maken, moet men duidelijk het geluid horen, waarmee de ventilator tegen de poelie getrokken wordt.

Mocht de ventilator om de één of andere reden niet ingeschakeld worden, dan is het mogelijk toch het steeds meedraaien te verzekeren door als volgt te werk te gaan:

- draai de contra-moeren van de 3 stelschroeven los. (pag. 54)
- draai de 3 stelschroeven matig aan.
- zet de contra-moeren weer vast.

De ventilator zal nu constant aangedreven worden, totdat U hem kunt laten repareren.

RADIATEUR

Bij het losdraaien van de radiator dop bij warme motor, moet men voorzichtig te werk gaan (de vuldop bevat een overdrukklep die is afgesteld op 280 m.b.). Draai de dop tot de eerste aanslag en laat de druk ontsnappen, alvorens verder te draaien.

Men controleert regelmatig of het koelwerk van buiten niet verstopt is door insecten e.d. Het verdient aanbeveling dit koelwerk op gezette tijden schoon te blazen met gecomprimeerde lucht.

Vullen van het koelsysteem

Controleer de goede afdichting van de aftapplug in het cilinderblok en verzeker U ervan, dat het aftapkraantje van de radiator goed gesloten is.

Na het vullen van het koelsysteem, laat men de motor enige minuten draaien, opdat ook de radiator van de verwarming zich vult.

Controleer vervolgens het niveau in de radiator en vul zonnodig bij tot 5 cm onder de vulopening.

nuttige wenken

VOORZORGSMAATREGELEN TE NEMEN BIJ KOUDE

Koelsysteem

Om bevriezing van het koelsysteem te voorkomen verdient het aanbeveling de benodigde hoeveelheid ESSO antivries volgens onderstaande tabel aan het koelwater toe te voegen.

Tot	Gebruik	PEUGEOT of ESSO Antivries
— 5° C	1 liter	
— 12° C	2 liter	
— 21° C	3 liter	
— 35° C	4 liter	

De automatisch in- en uitschakelende ventilator treedt tussen de 80 en 90° C in werking. Omdat alcohol reeds bij 78° C begint te koken, is het verboden dit als antivriesmiddel te gebruiken.



Rubber tochtstrippen

Teneinde het vastvriezen van de rubber tochtstrippen van de portieren en van het bagageruimtedeksel te voorkomen, verdient het aanbeveling deze door middel van een kwast in te smeren met glycerine.

Accu

Zorg dat de accu goed opgeladen is. Een geladen accu is namelijk minder gevoelig voor vorst dan een lege of half-geladen accu.

Radiatorhoes

De radiatorhoes is bestemd om gemonteerd te worden zodra de temperatuur beneden de 0° C is, maar moet tot — 10° C worden gebruikt met geopende kleppen.

Bij temperatuur beneden de — 20° C moeten de kleppen van de hoes gesloten worden.

Wassen

De producten, die in de winter bij sneeuw en ijzel op de weg gestrooid worden, zijn zeer corrosief.

Was daarom Uw wagen veelvuldig en vergeet daarbij ook niet de onderzijde.

Het verdient aanbeveling om de roestvrij stalen bumpers en sierlijsten met een daarvoor geschikt anti-corrosiemiddel te behandelen, daar de zouten welke in de winter op de wegen worden gestrooid zeer agressief zijn en dit materiaal kunnen aantasten.

ONDERHOUD VAN DE CARROSSERIE**Wassen**

Alhoewel op zich zelf een eenvoudige behandeling, zijn toch enige voorzorgen aan te bevelen.

Men mag niet :

- een auto wassen in de volle zon noch bij vriezend weer.
- een waterstraal gebruiken met hoge druk.
- petroleum of andere middelen, van welke aard ook, aan het water toevoegen.

Het beste is :

- allereerst met veel water de modder los maken en daarna weg te spoelen.
- gebruik de spons zonder erop te drukken.
- gebruik bij het sponsen veel water.
- droog de wagen met een goed uitgespoelde zeemleren lap.

Ruiten

Na het wassen nawrijven met een droge schone doek, eventueel met een reinigingsmiddel voor glas.

Vergeet vooral niet de ruitewisservegertjes eveneens te reinigen.

Schuifdak

Men dient er voor te zorgen, dat de vier waterafvoerkanalen niet verstopt zijn door afval van b.v. bloesem, bladeren etc.

Zo nodig met perslucht schoonblazen.

In de was zetten

Alle in de handel verkrijgbare middelen kunnen worden gebruikt voor de synthetische lakken der verschillende modellen van onze produkties.

Accessoires van plastic

De van plastic vervaardigde accessoires dienen uitsluitend met schoon water of met zeepwater te worden gereinigd.

In geen geval mag gebruik gemaakt worden van benzine of van trichloorethyleen, daar deze middelen bepaalde plastic materialen aantasten.

Teervlekken

De verschillende in de handel verkrijgbare middelen om teervlekken te verwijderen zijn niet alle geschikt voor iedere laksoort : met sommige van deze middelen loopt men gevaar dat de lak wordt aangetast en er lichte plekken ontstaan die, na opdrogen, blijvend zijn. Bij het lakwerk van de 504 moeten teervlekken uitsluitend verwijderd worden met een vette substantie, zoals boter vaseline-olie, olijfolie, wonderolie.

nuttige wenken

Bekleding van het interieur

Bekleding van stof :

- Verwijdering van vlekken :

Vlekken zijn te verwijderen met een schone lap, bevochtigd met wasbenzine.

Gebruik geen trichloorethyleen of gewone benzine, daar deze middelen schadelijk voor de bekleding zijn, terwijl zij bovendien vlekken achterlaten.

- Schoonmaken en oprispen van de bekleding :

Het wassen van de bekleding geeft een zeer goed resultaat, maar een nadeel is, dat de bekleding geheel van de zittingen verwijderd moet worden, wat een lastige en kostbare handeling is.

In de handel zijn z.g. droogschuim reinigingsmiddelen verkrijgbaar, die met een speciale spons opgebracht worden. Deze middelen geven een goed resultaat zonder de bekleding te beschadigen.

Leerbekleding

De leerbekleding dient geregeld te worden gereinigd met een schone doek, na deze te hebben gedrenkt in lauw zeepwater, b.v. toiletzeep. Daarna met schoon water naspoelen en met een zachte droge doek drogen.

Men gebruike nimmer regenwater.

Ook mag geen gebruik worden gemaakt van andere reinigings- of glansmiddelen, zoals polish, benzine, ledervet etc.

Bekleding van kunstleer

De kunstleer-bekleding kan worden gereinigd met een spons, die met een weinig zeepwater is bevochtigd of met een ander geschikt produkt, zo nodig met benzine, doch nimmer met andere oplosmiddelen zoals b.v. trichloorethyleen.

De oorspronkelijke glans komt, na afdrogen en wrijven met een droge doek, weer terug. Derhalve is het af te raden te trachten er een hogere glans aan te geven door gebruik van was of dergelijke middelen.

*Gebruik voor de smering van Uw 504 uitsluitend de **ESSO** smeermiddelen, die op de volgende pagina's zijn vermeld.*

Zij werden gekozen na talrijke proefnemingen, zodat zij uitstekend voldoen voor het onderhoud van Uw wagen. Bovendien tasten zij niet de bij onze automobielen toegepaste alliages aan.

BELANGRIJK

Tijdens de produktie is het mogelijk, dat sommige onderdelen en smeervoorschriften worden gewijzigd, waardoor de afstellingen en het periodieke onderhoud eveneens kunnen veranderen. Daarom is het raadzaam uw dealer te raadplegen alvorens tot een reparatie of vervanging over te gaan.

EERSTE 1 000 km SERVICE-BEURT

De service-beurt, aangeboden na de levering van elke nieuwe Peugeot is verplicht.

Zij moet door een officiële Peugeot dealer worden verricht tussen 1 000 en 1 200 km, binnen een termijn van drie maanden na de datum van aflevering.

De garantiekaart, op vertoon waarvan deze service-beurt wordt verricht, wordt U bij de auto geleverd.

Voor de service-beurt zal men de wagen gewoonlijk een dag moeten missen.

Maak tijdig van te voren een afspraak met uw dealer.

onderhoud

Frequentie van de uit te voeren werkzaamheden		ORGANEN	PAG.
Elke 1 000 km	Niveau controleren	Olie van het motorcarter	41
		Rem- en koppelingsvloeistof	41
Elke 5 000 km	Verversen	Olie van het motorcarter	42
	Controleren	Hydraulische circuits	43
		Dikte van de schijfrem-segmenten	43
	Niveau controleren	Versnellingsbak	44
		Achterbrug	44
Smeren	Mechanische delen en de carrosserie	45	
Elke 5 000 km of elke maand	Niveau controleren	Water in de radiator	47
		Elektrolyt in de accu	47
	Spanning controleren	Banden	47
Elke 10 000 km	Vervangen	Oliefilterelement	48
	Verversen	Versnellingsbak	48
	Controleren	Bougies	48
		Contactpuntafstand en ontstekingstijdstip	48
		Ventilator	48
		Stofhoezen van de kruiskoppeling	48
Elke 15 000 km	Verversen	Achterbrug	49
Elke 20 000 km	Vervangen	Bougies	49
		Luchtfilterelement	49
	Smeren	Verdeler	49
Elke 40 000 km of elke 2 jaar.	Verversen	Hydraulische circuits van de rem en de koppeling	50

Elke 1 000 km

MOTOR

Niveau controle

Het bijvullen van olie tussen twee verversingen behoort tot het normale onderhoud en dient te geschieden in overeenstemming met de merktekens op de oliepeilstok.

- Het bovenste merkteken correspondeert met de maximale hoeveelheid olie in het carter na aftappen en verversen.

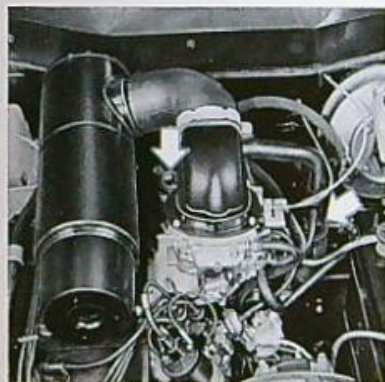

- Het onderste merkteken geeft de minimum hoeveelheid olie aan, die zich absoluut in het carter MOET bevinden.

Bij het bijvullen nimmer het bovenste merkteken overschrijden, daar de olie dan onnodig verbruikt zal worden.

Gebruik uitsluitend

ESSO UNIFLO 10W-50

Hydraulisch circuit

Controleer regelmatig het vloeistofniveau in het doorzichtige reservoir. Op het reservoir is een merkstreep aangebracht, die het maximum niveau aangeeft. Vul niet bij boven deze streep.

Tengevolge van het dunner worden van de schijfremsegmenten is het mogelijk, dat het niveau enkele millimeters daalt.

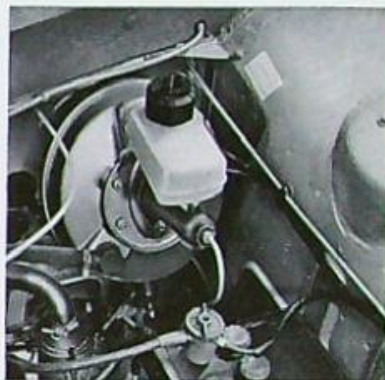

Indien het vloeistofniveau aanzienlijk gedaald is, aangegeven door het gaan branden van het controlelampje 12 (pag 13), laat dan de toestand van de remvoering en het hydraulisch circuit controleren.

Gebruik uitsluitend

Lockheed remvloeistof 55
of Nafic FN3 of Peugeot remvloeistof

onderhoud

Elke 5 000 km

MOTOR

Olie verversen

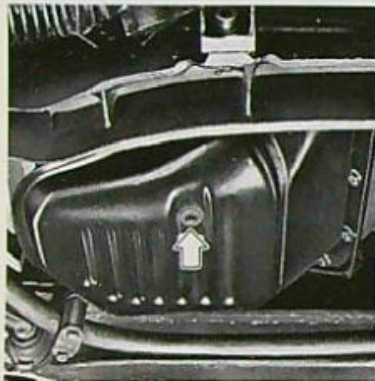

Het aftappen van de motorolie dient bij warme motor te geschieden

Bijvullen



Inhoud van het motorcarter : 4 l. of dm³

Gebruik uitsluitend

ESSO UNIFLO 10 W-50

Bij veelvuldig gebruik van Uw wagen in stadsverkeer : taxi's, huis aan huis etc.... evenals bij gebruik tijdens hevige koude, dient men elke 2 500 km de olie te verversen, daar in deze omstandigheden de olie zich snel verzadigt met water en benzine, waardoor de smeereigenschappen achteruit gaan

OLIEFILTER

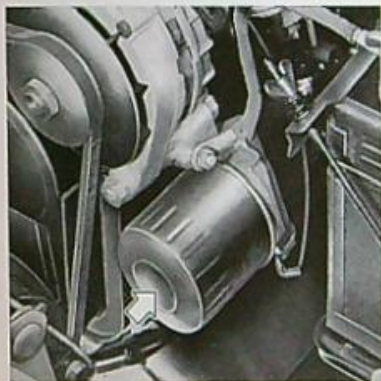

Het oliefilterelement « Easy Change » Purflux LS 152 A of Lockheed DBA FC 109 Ond. nr. 1109.23 moet vervangen worden :

- na de eerste 5 000 km
- na de eerste 10 000 km
- en vervolgens elke 10 000 km

Dit element mag niet vervangen worden bij tussentijdse verversingen.

HYDRAULISCHE CIRCUITS

Controleren op lekkage.

REMMEN

Controleer de remsegmenten. Indien de dikte van de remvoering minder dan 2,5 mm bedraagt, moeten alle segmenten per as vernieuwd worden.

Controleer tevens de spanning van de handremkabel.

onderhoud

Elke 5 000 km

Niveau controleren

Controleren van het niveau en eventueel bijvullen tot niveau-stop.

Bij eventuele lekkage dien onmiddellijk de afdichting gecontroleerd te worden

VERSNELINGSBAK

ESSO UNIFLO 10W-50

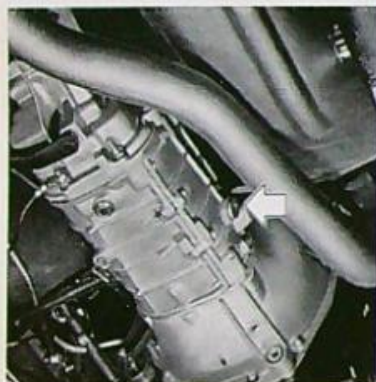

ACHTERBRUG

ESSO GEAR OIL GX 80

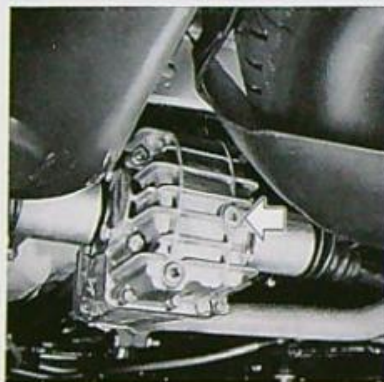

*Te smeren met enkele druppels
MOTOROLIE*

Draaipunten

Handrem. Versnellingshandel.

Kabeltjes

Choke - Verwarming.
Motorkapbediening.

Elke 5 000 km

MECHANISCHE ORGANEN

Smeren met : **ESSO MULTIPURPOSE GREASE H** (6 smeerpunten).

Linker fusée

Linker spoorstangkogel

Tandheugel van stuurinrichting.



Rechter fusée.

Rechter spoorstangkogel.

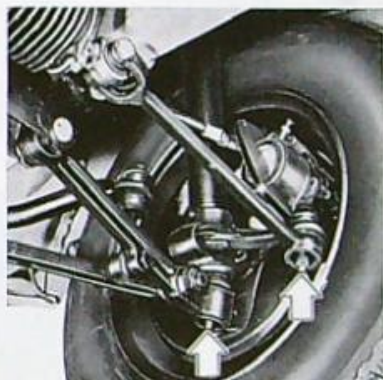

Middelste lager van de cardanas.



onderhoud

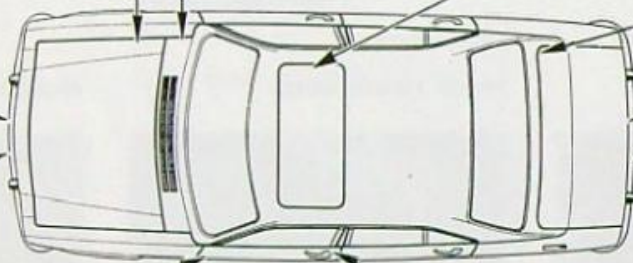

Elke 5 000 km

SMEERPUNTEN CARROSSERIE

Smeer met **Esso Handy oil**

- 1 - Veiligheidspal van motorkap
- 2 - Scharnieren van motorkap en van zijn steun
- 3 - Glijders van het schuifdak
- 4 - Koffersluiting en kofferscharnieren
- 5 - Motorkapsluiting
- 6 - Portierscharnieren en portier-ophouders
- 8 - Grendelmechanisme van het reservewielrek

Smeer met glycerine

- 7 - Portiersloten

Elke 5 000 km
of elke maand

ACCU

Controleer of de platen ongeveer 1 cm ondergedompeld zijn.

Uitsluitend bijvullen met gedestilleerd water. Dit is van groot belang voor de levensduur van de accu.

Bij intensief stadsverkeer of in de winter vormt het veelvuldige starten van de motor een zware belasting van de accu.

Het verdient aanbeveling, al naar het gebruik, de accu af en toe bij te laden, met een laadstroom van 1/10 van de capaciteit, waarbij de + en - aansluitingen los genomen dienen te worden.

BANDEN

Controleer de bandenspanning en vergeet daarbij het reservewiel niet. (pag. 31).

De spanning van de banden moet gemeten worden, wanneer de banden koud zijn.

Een te lage spanning heeft een nadelige invloed op de levensduur van de banden, verhoogt de weerstand op de weg en veroorzaakt daardoor een hoger benzineverbruik.

RADIATEUR

Controleer het niveau van het koelwater bij koude motor en vul zonodig bij tot plm 5 cm onder de vulopening.

Het verdient aanbeveling eens per jaar na de winter het koelsysteem schoon te spoelen en bij te vullen met schoon water.

onderhoud

Elke 10 000 km

VERSNELLINGSBAK

Olie ververset

Inhoud: 1,150 l. of dm³

ESSO UNIFLO 10W-50

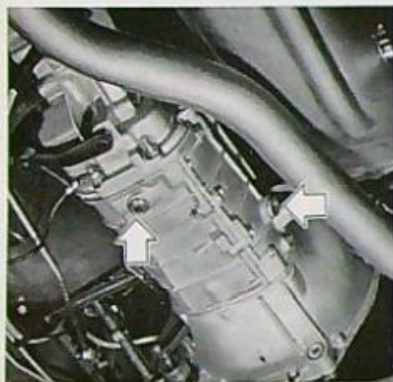

OLIEFILTER

Vervang het oliefilter bij het olieversen (zie pag. 43).

BOUGIES

Reinig de bougies en controleer de elektrodenafstand: 0,6 mm.

AUTOMATISCH IN- EN UIT-SCHAKELENDE VENTILATOR

Controleer de afstelling van de luchtspleet (zie pag. 54).

ONTSTEKING

Controleer de contactpuntafstand en het ontstekingstijdstip (pag. 51).

KRUISKOPPELINGEN

Controleer de stofhoezen.

Elke 15 000 km

ACHTERBRUG

Olie verversen

Inhoud: 1,200 l. of dm³

ESSO GEAR OIL GX 80

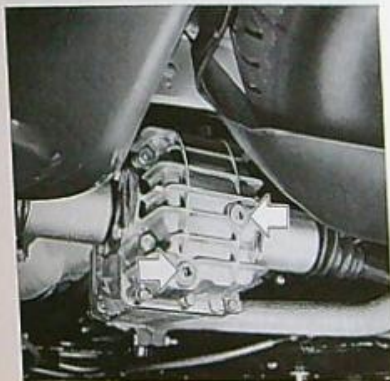

Elke 20 000 km

BOUGIES

Vernieuw de bougies (pag. 51)

STROOMVERDELER

*Te smeren met enkele druppels
MOTOROLIE*



viltje onder de rotor (heel weinig).

LUCHTFILTER

Vervang het luchtfilterelement door een origineel element ond. nr. PD. 1445.49, elke 10 000 km onder zware bedrijfsomstandigheden (stoffige wegen).



onderhoud

Elke 40 000 km

HYDRAULISCHE CIRCUITS

Aftappen, opnieuw vullen en ontlichten van de hydraulische rem- en koppeling-circuits.

Uitsluitend gebruiken :

Lockheed vloeistof 55

of Nafic FN 3 of Peugeot vloeistof.

Indien de wagen slechts weinig gebruikt wordt, is het raadzaam dit eenmaal in de 2 jaar te doen.

OLIEBADLUCHTFILTER

Dit filter, dat in bepaalde landen als extra geleverd wordt, vraagt een speciaal onderhoud.

Elke 5 000 km

- Demonteer het filterelement en maak het schoon met dieselbrandstof. **Na uitschudden**, dit element weer monteren.
- Reinig het huis.
- Vul het huis bij met motorolie tot aan het merkteken.

« NIVEAU »

inhoud ongeveer 260 cm³.



Aangeraden wordt de hierna omschreven werkzaamheden alleen door een officiële Peugeot agent te laten uitvoeren.

Wacht daarbij niet tot het laatste moment voor het maken van een afspraak.

Bij het nadere van de vakanties zijn de werkplaatsen altijd zeer bezet. Maak dus tijdig een afspraak voor de te verrichten werkzaamheden.

ONTSTEKING

Ontstekingsvolgorde : 1 - 3 - 4 - 2.

Voorontsteking : 8° op het vliegwiel.

De juiste afstand tussen de geopende contactpunten is : 0,4 mm

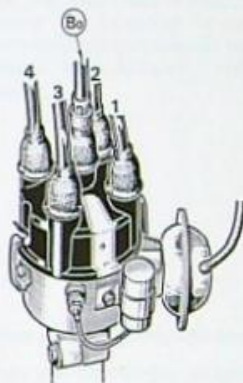

BOUGIES

De voorgeschreven bougies zijn :

AC : 44 XL : Ond.nr. 5961.15
 MARCHAL : 35 HS : Ond.nr. 5961.25
 CHAMPION : N 7 Y : Ond.nr. 5961.27

De juiste afstand tussen de elektroden is : 0,6 mm.

De montage van bougies, die niet geschikt zijn voor het type motor, kunnen leiden tot een algehele vernieling van de motor.

afstellingen

DISTRIBUTIE

Afstellen van de distributie dient noodzakelijkerwijze te geschieden met abnormaal grote klepspeling. Breng de klepspeling van de 1^e. cilinder met behulp van een voelmaatje op 0,7 mm ; met deze speling dient de afstelling als volgt te zijn : .

Na controle van de distributieafstelling moeten de kleptuimelaars op normale speling afgesteld worden.

Aantal graden
op het vliegwiel

Vooropening inlaat	1°
Nasluiting inlaat	36°
Vooropening uitlaat	33°
Nasluiting uitlaat	5°30'

CARBURATEUR

De tweetraps carburateur van het merk 32-35 SEIEA 2, is voorzien van een anti-bevriezingsstelsel.

De afstelling is zodanig, dat een maximaal rendement wordt verkregen. De oorspronkelijke afstelling dient dan ook niet te worden gewijzigd.

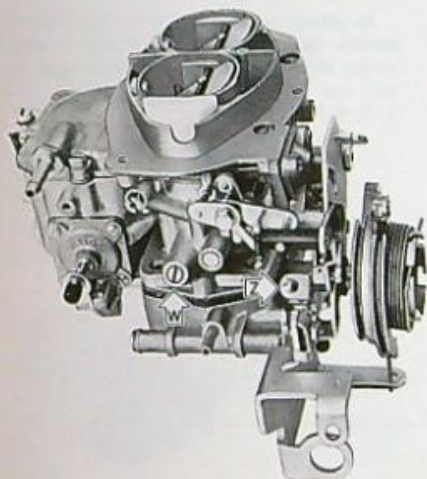
**Afstelling voor het stationair draaien**

Teneinde de luchtverontreiniging zo veel mogelijk te beperken moet het afstellen van het stationair draaien volgens de hieronder beschreven methode plaatsvinden.

Voorafgaande werkzaamheden

Allereerst dient het ontstekingsstelsel in goede staat en perfect afgesteld te zijn.

De motor moet warm zijn (ventilator ingeschakeld).

Afstelling

- Draai de afstelschroef **Z** zodanig, dat een toerental van ongeveer 840 omw/min verkregen wordt.
- Zoek het maximum toerental met de mengselregelschroef **W**.
- Breng met de afstelschroef **Z** het toerental weer op 840 omw/min.
- Herhaal een en ander nogmaals totdat het toerental precies op 840 omw/min komt.
- Beëindig de afstelling door met de mengselregelschroef **W** het toerental terug te brengen tot 800 omw/min, zonder dat de motor onregelmatig gaat lopen.

Als het afstellen voor stationair draaien moeilijk of onmogelijk blijkt, dient men zich ervan te overtuigen dat geen lucht toetreedt langs de pakking van de carburateurflens, klepdeksel, enz.

afstellingen

KLEPTUIMELAARS

Af- en nastellen dient uitsluitend te geschieden bij koude motor.

De speling tussen tuimelaars en klepstelen dient dan te bedragen :

Inlaat : 0,10 mm

Uitlaat : 0,25 mm

Onderstaande klep dient geheel geopend te zijn	Voor het afstellen van onderstaande tuimelaars
U ¹	I ³ U ⁴
U ³	I ⁴ U ²
U ⁴	I ² U ¹
U ²	I ¹ U ³

AUTOMATISCH IN-EN UITSCHAKELENDE VENTILATOR

De normale speling tussen de ventilator en de poelie moet zijn : 0,35 mm.

Indien nodig kan de luchtspleet afgesteld worden door middel van de drie stelschroeven.

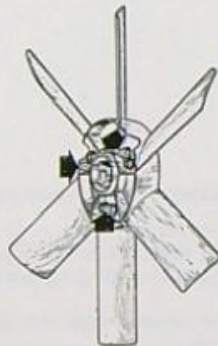

VENTILATORRIEM

De spanning van de ventilatorriem dient alleen afgesteld te worden, wanneer de riem bij koude motor « slipt ».

De afstelling dient koud te geschieden, terwijl de generator gekanteld wordt, nadat de afstellingsbout losgedraaid is, om een verlenging van de riem van 3 % te krijgen.



ALGEMEEN

Type	504 A 11
Aantal zitplaatsen	5
Leeggewicht van de wagen (ongeveer)	1 230 kg
Maximum toelaatbaar gewicht	1 710 kg
Maximum treingewicht	2 810 kg
Max. hellingpercentage belast of bij max. treingewicht	12,5 %

Maximum aanhangwagengewicht, afhankelijk van het treingewicht :

— ongeremd	615 kg*
— geremd	1 300 kg*
Max. snelheid met aanhanger	80 km/h

* Deze waarden gelden voor Frankrijk. In andere landen dient men zich te houden aan de daar geldende regels

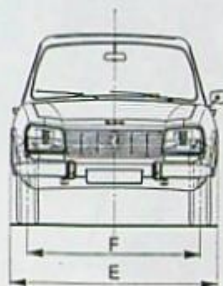
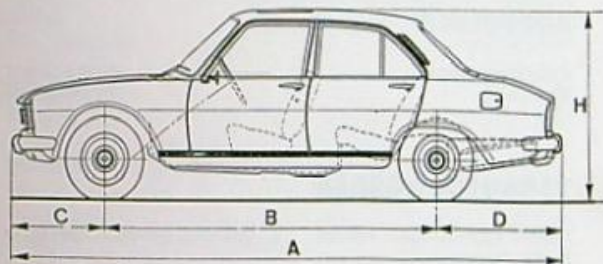

A -	4,49 m
B -	2,74 m
C -	0,72 m
D -	1,03 m
E -	1,69 m
F - vóór	1,42 m
achter	1,36 m
H - onbelast	1,46 m
belast	1,41 m

algemene gegevens

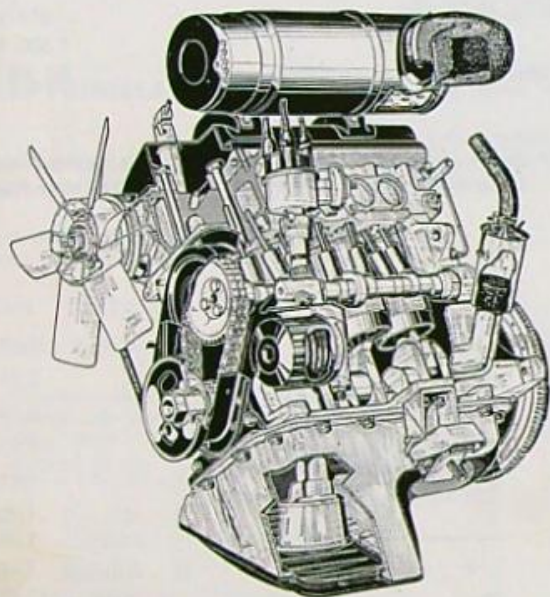

MOTOR

Type	XN 1
Fiscaal vermogen (Frankrijk)	11 CV
Plaatsing	45° gekanteld
Aantal cilinders	4
Boring	88 mm
Slag	81 mm
Cilinderinhoud	1971 cc
Compressie-verhouding	8,35/1
Cilinderblok	van gietijzer
Cilindervoeringen	nat en uitneembaar
Cilinderkop	van aluminium
Kleppen	kopkleppen bediend door tuimelaars
Nokkenas	in zijkant van cilinderblok
Carburateur	Solex 32-35 SEIEA 2
Smering	onder druk
Koeling	waterkoeling
Ventilator	in- en uitschakelend

KOPPELING

Koppelingsplaat	droge plaat
Bediening	hydraulisch

VERSNELLINGSBAK

Aantal versnellingen vooruit	4, volledig gesynchroniseerd
Bediening	pook

VOORTREIN

Gegevens (rijklaargewicht)

toespoor	3 ± 1 mm
wielvlucht	0°38'
fuseelangshelling	2°40'

ACHTERTREIN

Hypoid achterbrug afgeveerd

STUURINRICHTING

Draaistraal : tussen trottoirs 5,20 m
tussen muren 5,45 m

REMMEN

Type 4 schijfremmen
Bediening : voetrem hydraulisch met remkrachtverdeler
Handrem met kabels op de achterwielen

VERING

Type alle wielen onafhankelijk geveerd
Veren schroefveren en stabilisatorstangen
Schokbrekers telescopisch

BANDEN

Maten 175 HR 14" (175 x 355)

ELEKTRISCHE INSTALLATIE

Accu 12 V - 45 Au *
Generator 500 W

* 65 Au in bepaalde landen

GLOEILAMPEN

Koplampen	Asymmetrisch 12V 45/40W - P 45t/4l
Clignoteurs vóór en achter Stoplichten Achteruitrijlampen	BA 15 s/19 - 12 V 21 W
Voor-en achterverlichting Kofferverlichting Kentekenplaatverlichting Verlichting handschoenenkastje	BA 15 s/19 - 12 V 5 W
Instrumentenbordverlichting Remcontrolelampje Oliedrukcontrolelampje	BA 9 s - 12 V - 4 W
Controlelampje van de clignoteurs Controlelampje van de choke Controlelampje van groot licht Controlelampje v. stadslichten Verlichting van bediening van verwarming	BA 9 s - 12 V - 2 W
Binnenverlichting	Buislampje 12 V - 4 W

INHOUDEN

Motor carter	4
Versnellingsbak	1,150
Achterbrug	1,200
Benzinetank	56
Koelsysteem	7,8

algemene gegevens

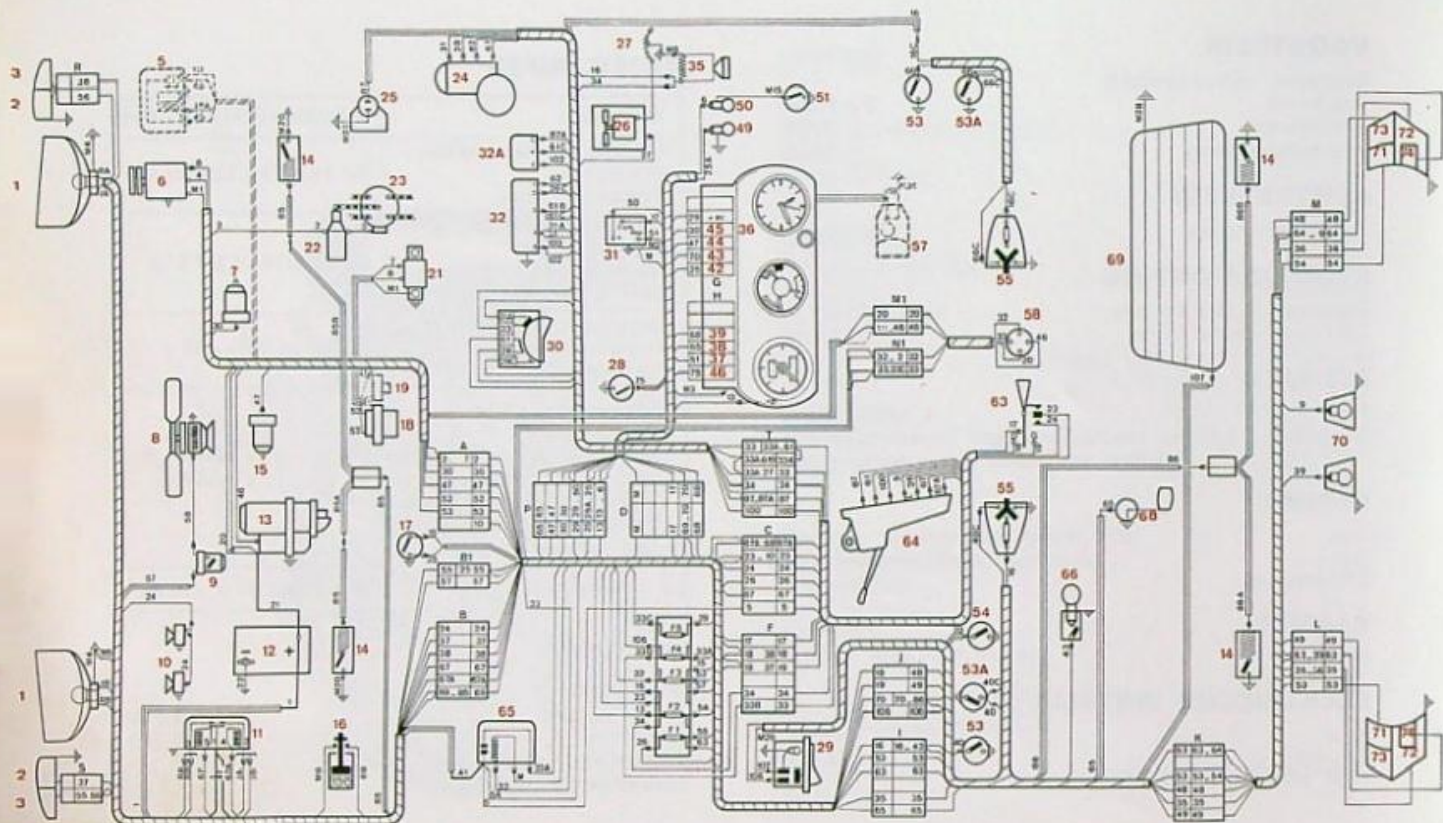

504 automatique
Verwarmede achterruit

ELEKTRISCHE INSTALLATIE

1	Koplampen	26	Verwarmingsventilator	51	Verlichtingsschakelaar handschoenenkastje
2	Clignoteur voor	27	Regelbare weerstand verwarmingsventilator	53	Schakelaar op de voordeur
3	Stadslicht			53 A	Schakelaar op de achterdeur
5	Startrelais	28	Schakelaar voor chokecontrolelampje	54	Handremschakelaar
6	Wisselstroomgenerator			55	Binnenverlichting
7	Manocontact van de oliedruk	29	Schakelaar voor de verwarmde achterraut	57	Schakeltableau
8	In- en uitschakelende ventilator	30	Ruitewisserschakelaar	58	Stuur- starslot
9	Thermocontact van de in- en uitschakelende ventilator	31	Clignoteurcentrale	63	Bedieningshandel van de richtingaanwijzer en claxon
10	Claxon	32	Relais van ruitewissermotor	64	Verlichtingsschakelaar en gecomb. ruitewisser/ ruitesproeierschakelaar
11	Relais van de koplampen	32 A	Snelheidsregelaar ruitewissers		
12	Accu	35	Sigarette-aansteker	65	Relais van de achterrautverwarming
13	Startmotor	36	Klokje	66	Bagageruimteverlichting
14	Remblokjes	37	Clignoteur controlelampje	68	Benzinemetervlotter-element
15	Aansluiting van de temperatuurmeter	38	Benzinemeter	69	Achterrautverwarming
		39	Grootlicht controlelampje	70	Nummerbordverlichting
16	Remvloeistofreservoir	42	Dashboardverlichting	71	Achteruitrijlampen
17	Stoplichtschakelaar	43	Remcontrolelampje	72	Remlichten
18	Achteruitrijlampenschakelaar	44	Koelwatertemperatuur controlelampje	73	Clignoteurs achter
19	Autom. startveiligheid	45	Oliedrukcontrolelampje	74	Achterlichten
21	Spanningsregelaar	46	Controlelampje voor de choke	F1 t/m F5	Zekeringen
22	Bobine	49	Verlichting van de verwarmingshandels	+ a.c.	Spanning na aanzetten contact
23	Stroomverdeler				
24	Ruitewisser met 2 snelheden	50	Verlichting van het handschoenenkastje		
25	Ruitesproeierpompje				

algemene gegevens

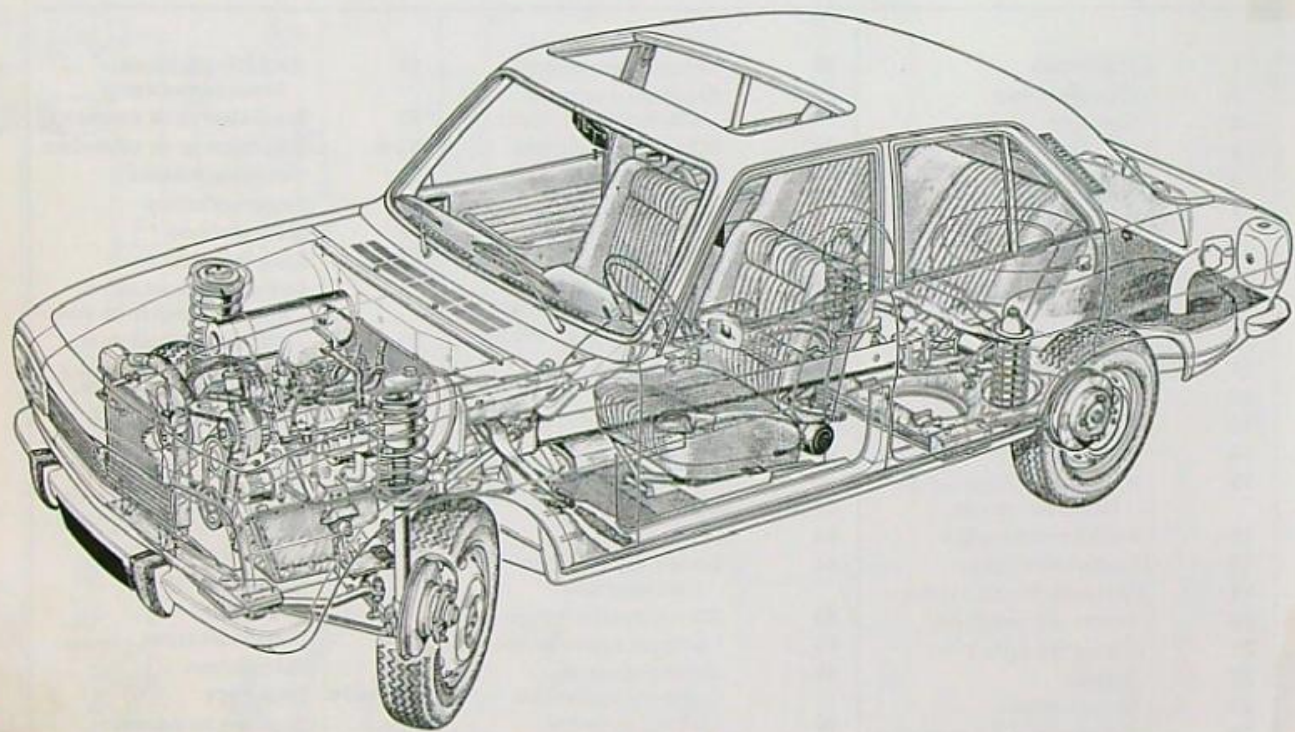

AUTOMOBILES PEUGEOT

SOCIÉTÉ ANONYME RÉGIE PAR LES ARTICLES 26 A 28 DE LA LOI
SUR LES SOCIÉTÉS COMMERCIALES AU CAPITAL DE 500.000.000 F

75 avenue de la Grande-Armée - PARIS (16^e)
Adr. postale: B.P. 01 - 75761 PARIS CEDEX 16
Tél. (1) 267.20.00 - Télex: 61700 PEUGSIEG PARIS
R. C. PARIS 55 B 14 450 - I.N.S.E.E. 261 75 1160019

UITTREKSEL VAN DE ALGEMENE VERKOOPVOORWAARDEN

1^o Modellen - Prijzen en reclame, onder welke vorm ook, evenals tentoongestelde automobielen kunnen niet als bindend worden beschouwd voor de fabrikant. Deze behoudt zich het recht voor alle veranderingen die hij nodig acht op zijn

productie toe te passen, zonder de verplichting deze veranderingen eveneens toe te passen op reeds eerder geleverde of nog in bestelling zijnde automobielen.

GARANTIEVOORWAARDEN

De fabrikant garandeert de nieuwe auto's tegen iedere constructie- of materiaalfout gedurende een periode van 6 maanden na de dag, waarop de auto werkelijk in gebruik werd genomen.

De garantie omvat het vervangen of repareren van door de fabriek als defect beoordeelde onderdelen, alsmede de arbeidsloonkosten, die dit met zich meebringt. In geen geval is de fabrikant aansprakelijk voor sleepkosten of voor de gevolgen van het niet kunnen gebruiken van de auto.

De onder garantie verrichte werkzaamheden hebben niet tot gevolg, dat de garantietermijn verlengd wordt.

De verantwoordelijkheid van de fabrikant is uitdrukkelijk beperkt tot de hierboven omschreven garantie.

De garantie wordt ingetrokken en de fabrikant acht zich van elke verantwoordelijkheid ontslagen:

a) indien de auto gerepareerd is buiten de werkplaatsen van het officiële agentennet;

b) indien de auto omgebouwd of gewijzigd is;

c) indien originele onderdelen vervangen zijn door onderdelen, die de fabrikant niet voor de originele montage gebruikt;

d) indien de defecten te wijten zijn aan een nalatigheid, aan een verkeerd gebruik of een niet opvolgen van de in het instructieboekje gegeven voorschriften, aan een zelfs maar tijdelijke overbelasting of aan de onervarenheid van de bestuurder.

Aan iedere koper van een nieuwe auto wordt een garantiebewijs verstrekt, dat recht geeft op een gratis controlebeurt, die in een tot het agentennet behorende werkplaats moet worden verricht tussen kilometerstand 1000 en 1200 en binnen 3 maanden. Onderdelen en smeermiddelen, die voor deze controlebeurt gebruikt worden, zijn voor rekening van de cliënt.

De garantie vervalt, indien de gratis controlebeurt niet verricht wordt onder de hierboven omschreven voorwaarden.

