

Peugeot 504

Follow-me Commercial



COMFORT VOOR CHAUFFEUR EN LADING
GROOT NUTTIG LAADVERMOGEN
VEEL NUTTIGE LAADRUIJTE
ZUINIG EN ECONMISCH IN HET GEBRUIK
GROTE TOEGANKELIJKHEID VAN DE LAADRUIJTE
DE ROBUUSTE CARROSSERIE SAMEN MET HET DEGELIJKE ONDERSTEL
GEVEN DEZE AUTO EEN BETROUWBARE EN LANGE LEVENSDUUR



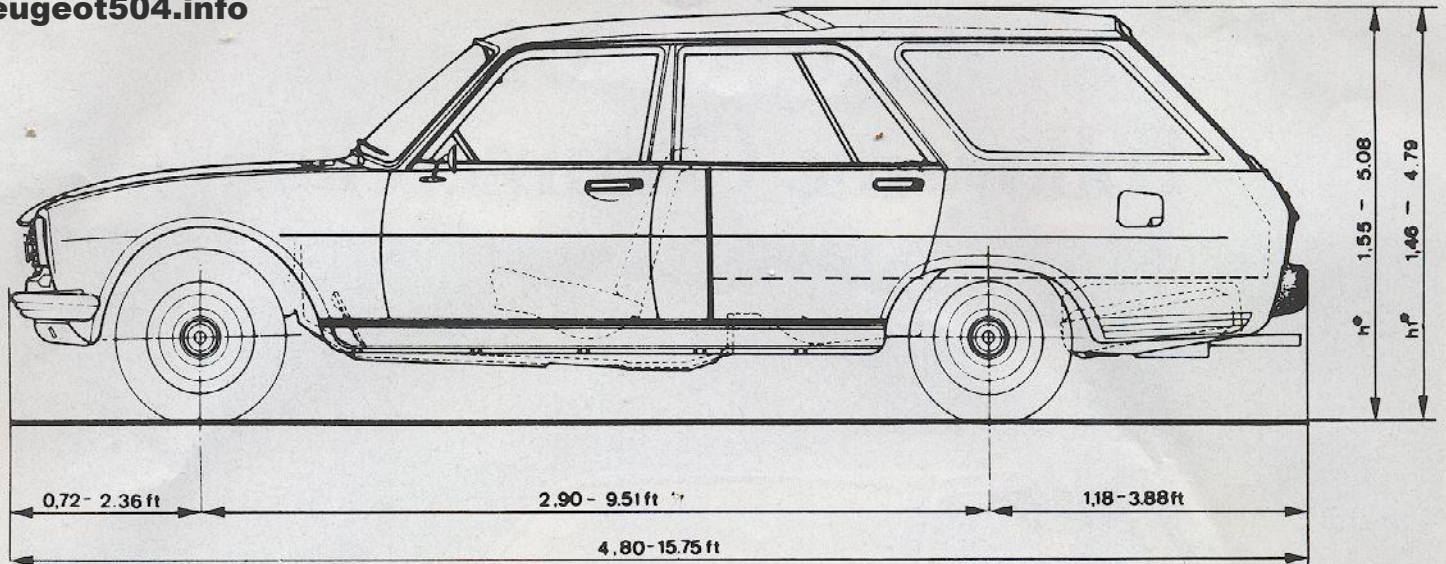

**BENZINE MOTOR
COMMERCIAL**

4 - cilinder
vermogen: 73 DIN pk
inhoud: 1796 cc
koppel: 14 mkg/2500 omw/min
boring x slag: 84 x 81 mm
snelheid: 146 km/h

**BENZINE MOTOR
COMMERCIAL GR**

4 - cilinder
vermogen: 96 DIN pk
inhoud: 1971 cc
koppel: 16,4 mkg/3000 omw/min
boring x slag: 88 x 81 mm
snelheid: 162 km/h

**LAADRUIMTE
ALLE TYPEN**

laadvloerlengte: 208 cm
laadvloerbreedte: 138 cm
hoogte laadruimte: 90 cm
inhoud laadruimte: 2500 l
brandstoftank: 60 l

**DIESEL MOTOR
COMMERCIAL**

4 - cilinder
vermogen: 59 DIN pk
inhoud: 2112 cc
koppel: 11,9 mkg/2500 omw/min
boring x slag: 90 x 83 mm
snelheid: 126 km/h

**DIESEL MOTOR
COMMERCIAL GRD**

4 - cilinder
vermogen: 70 DIN pk
inhoud: 2304 cc
koppel: 13,4 mkg/2000 omw/min
boring x slag: 94 x 83 mm
snelheid: 130 km/h

**VERBRUIK
COMMERCIAL**

bij 90 km/h over 100 km:
8,8 liter benzine/7,8 liter diesel
bij 120 km/h over 100 km

12 liter benzine/8,2 liter diesel

**ONDERSTEL – UITRUSTING
ALLE TYPEN**

zelfdragende carrosserie
achterwielaandrijving
voor schroefveren, onafhankelijk
achter starre as met schroefveren
4 gesynchroniseerde versnellingen

STANDAARD BIJ GR – GRD
stabilisatorstangen voor en achter
hoofdsteunen
elektrische klok
moquette vloerbedekking voor
haloegen koplampen

COMMERCIAL GR – GRD

bij 90 km/h over 100 km:
7,9 liter benzine/7,5 liter diesel
bij 120 km/h over 100 km:
10,7 liter benzine/10,4 liter diesel

REMMEN

gescheiden vacuüm bekrachtigd
remsysteem
voor schijf en achter
trommelremmen
handrem op achterwielen
remkrachtregelaar

EXTRA'S BIJ GR – GRD

metaallak
automaat (alleen op benzinemodel)
getint glas (speciale bestelling)

AANHANGERGEWICHT:

commercial benzine max. 1300 kg
commercial diesel max. 1300 kg
commercial GR benzine max. 1300 kg
commercial GRD diesel max. 1300 kg

BESTURING

Tandheugelbesturing voor
haarscherp sturen
draaicirkel tussen muren
11,40 m.

KLEUREN

alle kleuren waarin de break
leverbaar is, zijn van toepassing
voor de overeenkomstige
commercial - serie.

LAADVERMOGEN

commercial benzine 675 kg
commercial diesel 680 kg
commercial GR benzine 720 kg
commercial GRD diesel 740 kg

**ELEKTRISCHE
INSTALLATIE**

12 Volt
500 Watt wisselstroomdynamo

BANDEN:

185 SR 14 (versterkt)

EIGEN GEWICHT

commercial benzine 1270 kg
commercial diesel 1340 kg
commercial GR benzine 1250 kg
commercial GRD diesel 1340 kg

Uw Peugeot-dealer