

Kolmen istuttava tavara-auto.



Uusi
Peugeot 504
avolava.



**Siinä on henkilöautoa
niin paljon kuin
tavara-autossa voi olla...**

Mittaa mukavuus. Mittaa käytännöllisyys.

Tämän tyyppisen auton ideahan on siinä, että voit ajella sillä lähes henkilöautomaisen mukavasti ja lisäksi vielä kuljettaa mahtavan määrän tavaraa.

Siis aikamoiset vaatimukset. Mutta mitenkään kehumatta voidaan todeta, että Peugeot ei näissä asioissa ole mikään oppipoika. Tavara-autokoke-musta on kunnioitettavat 80 vuotta.

Ja tuo äly ja oivallus näkyvät kaikkialla autossa. Ohjaamon suunnittelussa on etusijalla ollut käytännöllisyys unohtamatta silti mukavuutta.

Ja huomaa: uusi Peugeot 504 avolava tarjoaa leveän ja tukevan istuimen kolmelle täysikasvuiselle. Siis lähes henkilöautomaisen kuljetuskyvyn. Tai oikeastaan enemmänkin, sillä tutkimusten mukaan Suomessa henkilöautolla liikkuu keskimäärin alle kaksi henkilöä matkaa kohden.

Peugeot on aina osannut tehdä autoihinsa alustan. Niin nytkin: jousitus ja tuenta ovat sitä luokkaa, että 504 avolavan ajettavuus niin tyhjänä kuin kuormattunakin on erinomainen. Ja kun kyse on vielä tavara-autosta, nostaa se pisteiden arvoa entisestään.

Auton vakavuus kaikissa kuormausolosuhteissa johtuu myös pitkästä, 3 metrin akselivälistä sekä suuresta raideleveydestä (1,4 m).

Autossa on hammastanko-ohjaus ja vain 6 metrin kääntösäde. Taittelet Peugeotia mukavasti ahtaissakin paikoissa.

Mennäänpä sitten konehuoneen puolelle. Peugeot 504 avolavaa tarjotaan Sinulle niin bensa- kuin dieselmoottorillakin. Tekniset yksityiskohdat löydät tämän esitteen tekniikkasivulta. Molemmat moottorit ovat Peugeotin omaa tuotantoa ja miljoonin kilometrein jo testattuja.

Peugeot-dieselin suosiosta saat jonkinlaisen käsityksen vilkuilemalla liikenteessä olevia takseja.

Ammattimies perustaa laatuun, vankkaan, koeteltuun tekniikkaan ja taloudellisuuteen.

Bensa tai diesel. Kunhan kuulemme mihin ajoon autoa ajattelet, laskemme kannattavuusrajan puolestasi.

Ja sitten lavalle. Neliöitä on siellä lähes 3,5, pituutta 2 metriä ja takalauta vaaka-asennossa vielä 38 cm lisää. Suurin leveys on 1,5 metriä ja lokasuojienkin kohdalta vielä 1,11 m.

Takalaudan saat tietysti myös ala-asentoon ja kokonaan poisikin.

Laidat ovat tukevat ja takalauta sisäpuolelta tasaiseksi pellitetty. Ja kun lattia on vielä uritettu, käy raskaankin kuorman siirtely vaivattomasti.

Asia, jolle varmasti osaat antaa arvoa monastikin päivässä on matala kuormauskorkeus. Vain 80 cm. Täysin kuormattuna tuo mitta on 73 cm. Nuo vaivaiset 7 cm osoittavat, että Peugeot 504 avolavalla on erinomainen kuormansietokyky.

Ja se taas merkitsee pelkkää plussaa auton ajettavuudelle.

Vielä eräs näppärä yksityiskohta: Peugeotin sivulaidoissa on valmiit lovet pikalukittavia kaaria varten. Kaaret ja katos lisäävät entisestään auton monikäyttöisyyttä.

Tällaisia eri kateratkaisuja on Peugeotilla tarjottavanaan useitakin. Esimerkiksi alusta-ohjaamolle on mahdollista rakentaa joko vaneri-, lasikuitu- tai alumiinikoreja aina 6 m³:n tilavuuteen saakka. Myös eristettyinä vakio- ja erikoiskuljetuksia varten. Tässä on tosi mielekäs vaihtoehto umpipaketti-autoa suunnittelevalle.

Alusta-ohjaamolle voi myös rakentaa eri pituisia ja levyisiä lavoja, vieläpä kipillä varustettunakin. Keskustele eri vaihtoehtoista myyjäsi kanssa, näin löydät itsellesi käyttökelpoisimman vaihtoehdon.

Ja tutkittuasi tämän esitteen on aika siirtyä käytännön kokeisiin. Ajamallaan asiat parhaiten selviävät.

Ja selviää sekin, oletko kanssamme samaa mieltä: uudessa Peugeot 504 avolavassa on henkilöautoa niin paljon kuin tavara-autossa voi olla ja lavaa, jossa on käytännöllisyyttä vaikka muille jakaa.



Tutki tekniikka.

Alusta

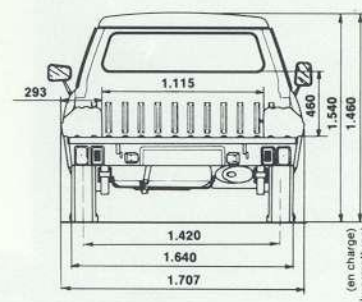
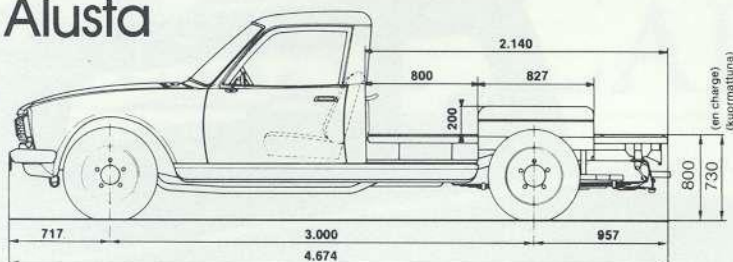

Avolava

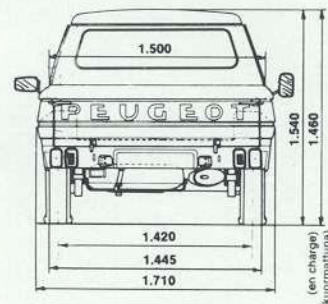
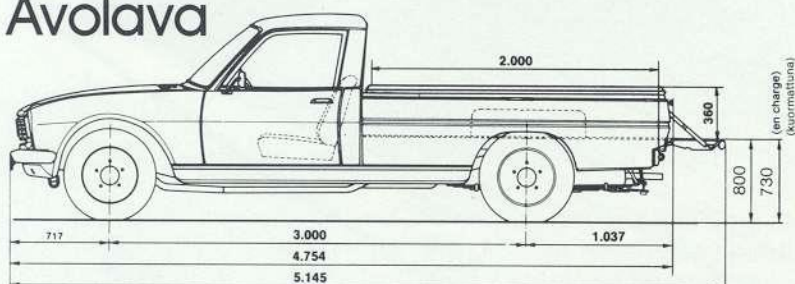

Kori ja yleistä:

itsekantava, elektroforeesikäsitelty teräskori. Kokonaispituus 4,75 m. Kokonaisleveys 1,71 m. Korkeus tyhjänä 1,54 m, täysin kuormattuna 1,46 m. Lavan pinta-ala 3,25 m². Tilavuus katoksen alla 3,7 m³. Raideleveys edessä 1,41 m, takana 1,42 m. Akseliväli 3,00 m. Omapaino: bensiini 1250 kg, diesel 1310 kg. Kokonaispaino: bensiini 2270 kg, diesel 2330 kg. Kantavuus: bensiini 1020 kg, diesel 1020 kg. Polttoainesäiliön tilavuus 64 l.

Bensiinimoottori:

nelisylinterinen rivimoottori. Vaihdeputket. Kampiakseli tuettu 5 runkolaakerilla. Nestejäähdytys. Tilavuus 1618 cm³. Maksimiteho 44,5 kW ISO - 62 hv DIN/5200 kierr./min. Maksimivääntömomentti ISO 118 Nm/2500 kierr./min. Huippunopeus 130 km/h.

Dieselmoottori:

nelisylinterinen rivimoottori. Vaihdeputket. Kampiakseli tuettu 5 runkolaakerilla. Nestejäähdytys. Tilavuus 1948 cm³. Maksimiteho 34 kW ISO - 49 hv DIN/4500 kierr./min. Maksimivääntömomentti ISO 103 Nm/2100 kierr./min. Huippunopeus 115 km/h.

Kytkin:

kuiva, hydraulisesti ohjattu yksilevykytkin.

Vaihdelaatikko:

nelinopeuksinen, täysin synkronoitu vaihteisto.

Voimansiirto: hypoidivetopyörästö.

Jousitus:

edessä kierrejouset sekä kallistuksenvakain, takana pitkittäiset lehtijouset.

Renkaat: 185 SR x 15.

Ohjaus:

hammastanko-ohjaus, kääntösäde 6 m.

Jarrut:

kaksipiirinen jarrujärjestelmä, rumpujarrut edessä ja takana.

Sähkölaitteet:

12 V - 750 W:n vaihtovirtalaturi.

Vakiovarusteet:

säädettävä istuin 3:lle. Rullavyöt. Kerrostettu tuulilasi. Kaksinopeuksiset lasinpyyhkimet. Sähkötoiminen ikkunanpesin.

Lisävarusteena:

erilliset pikalukittavat kaaret ja peite.

Polttoaineen kulutus:

Din 70030 normin mukaan Diesel 10,9 l/100 km, Bensiini 12,7 l/100 km.

Valmistaja pidättää oikeuden mitta- ja rakennemuutoksiin.



...ja lavaa, jossa on
käytännöllisyyttä
vaikka muille jakaa.

Peugeot 504 avolava. Kolmen istuttava tavara-auto.



PEUGEOT

Maahantuoja: Oy Maan Auto Ab
Särkiniementie 7,
00210 Helsinki 21