

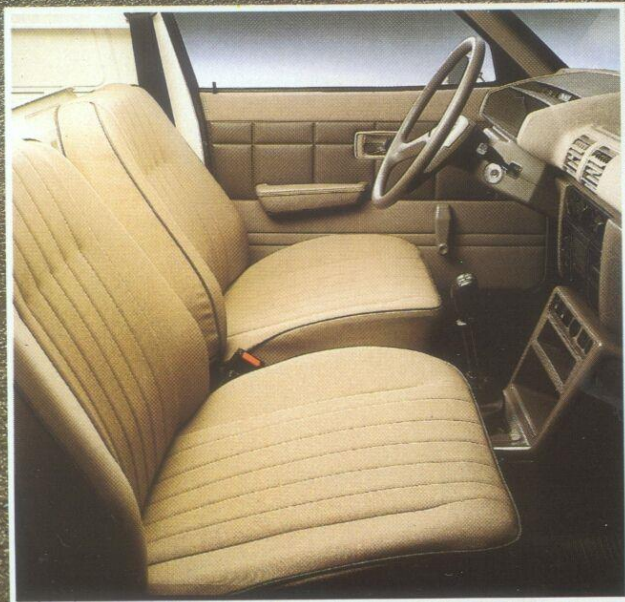

PEUGEOT VU

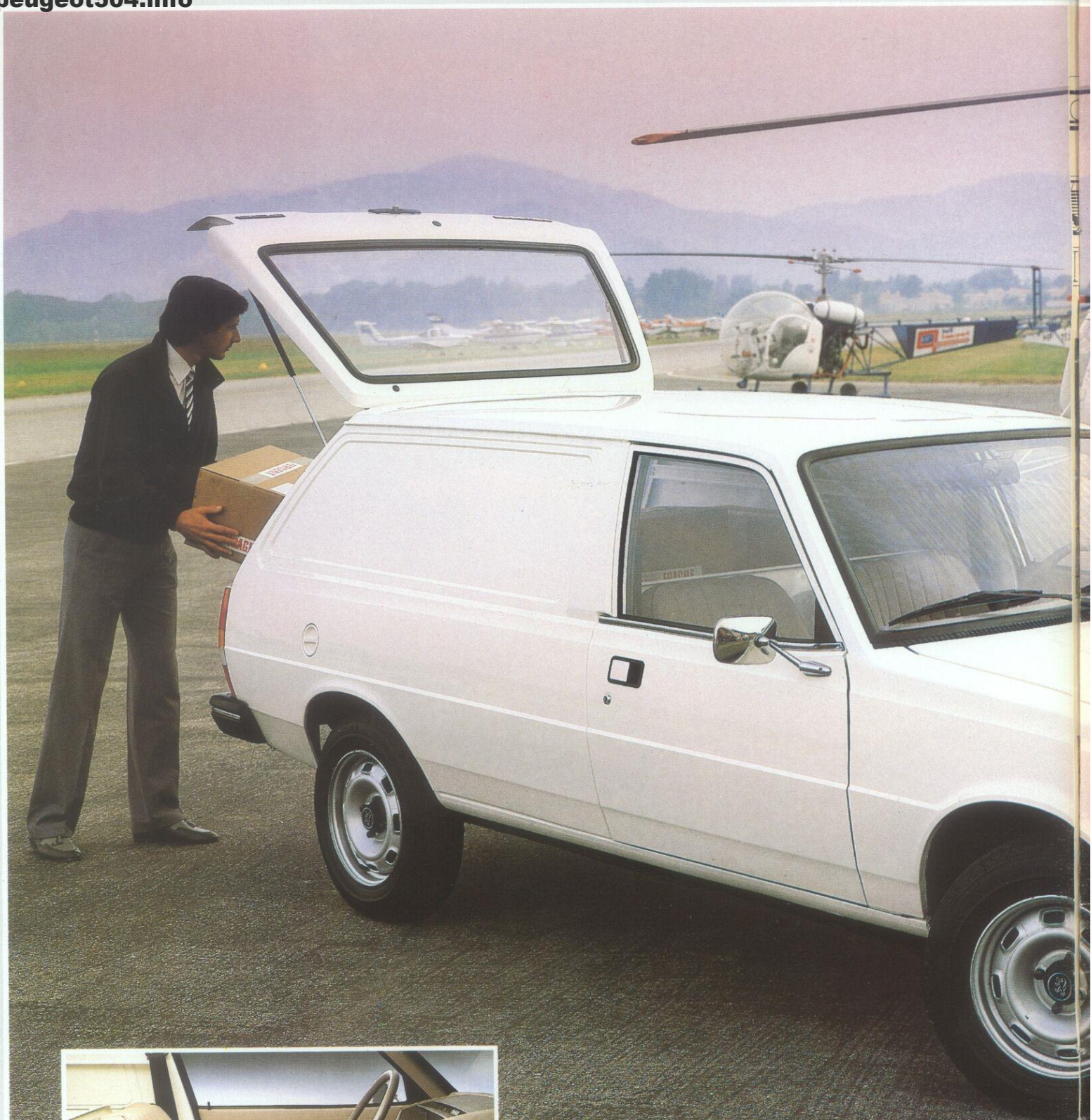



Peugeot 305 Bestel

De Peugeot 305 Bestel weet als geen ander het nuttige met het aangename te verenigen.

Deze zeer functionele en praktische bestelauto biedt het comfort en de elegantie van de 305 (Sedan) waarvan hij is afgeleid.

Voor het modeljaar '83 profiteert hij dan ook mee van het nieuwe aerodynamische ontwerp van dit type, hetgeen leidde tot betere prestaties, lager geluidsniveau van de motor en een aanzienlijke besparing van het brandstofverbruik.

De 305 Bestel biedt u keus uit twee motoren, beide voorzien van een 4-versnellingsbak.

Een benzinemotor met een cilinderinhoud van 1290 cm³, die een vermogen ontwikkelt van 65 pk DIN (47 KW ISO) bij 6000 omw/min. of een geheel nieuwe dieselmotor van 1905 cm³, die een vermogen ontwikkelt van 65 pk DIN (47 KW ISO) bij 4600 omw/min.

De onafhankelijke geveerde wielophanging rondom zorgt voor een buitengewoon comfortabel weggedrag en een zeer goede wegligging. De 305 Bestel biedt een zeer groot laadoppervlak en -volume.

Dankzij de horizontaal geplaatste achterveerpoten en schokbrekers ontstaat er een nuttige laadvloerbreedte tussen de wielkasten van maar liefst 1,14 m. De geheel vlakke laadvloer heeft een nuttige lengte van 1,81 m. en het laadvermogen bedraagt 470 kg (incl. bestuurder).

De standaarduitrusting is te vergelijken met die van een personenauto.

Er is alles aan gedaan om het de bestuurder en passagier zo aangenaam mogelijk te maken.

Gescheiden stoelen (rugleuning van de bestuurdersstoel verstelbaar), ventilatie/kachelaanjager met 3 snelheden, inbouwvoorziening voor een autoradio, armsteunen op de portieren, binnenspiegel met anti-verblindingsstand, in twee standen verstelbare koplampen, compleet geheel nieuw ontworpen dashboard met onder andere meters en verklikkerlichtjes voor watertemperatuur en het minimum brandstofniveau en een centraal controlelampje voor water, olie, accu en remmen.

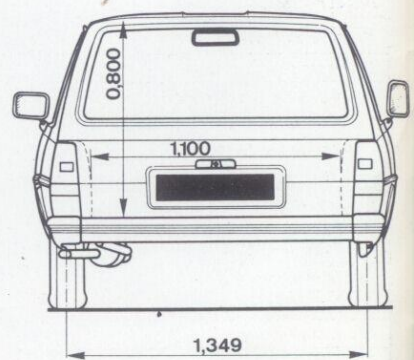
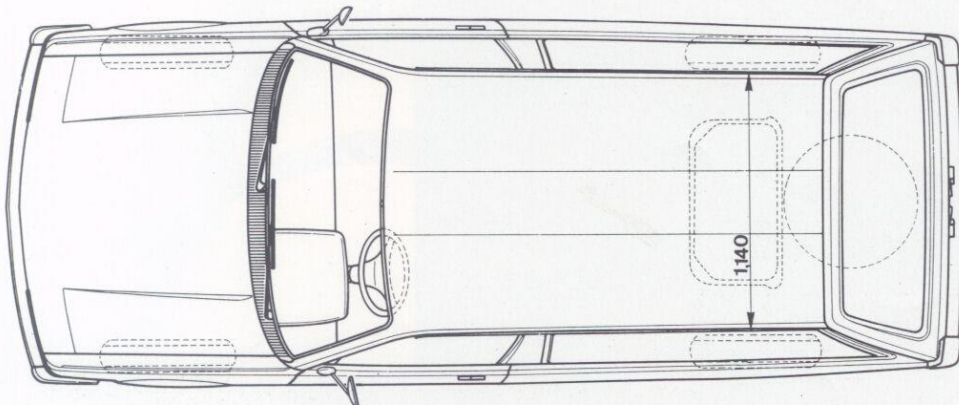
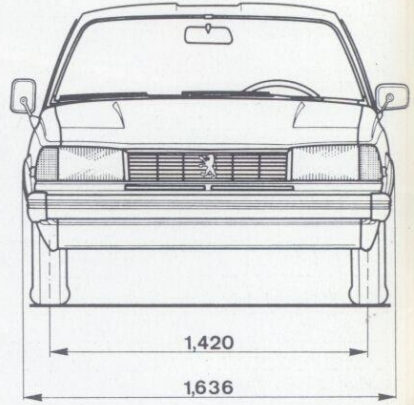
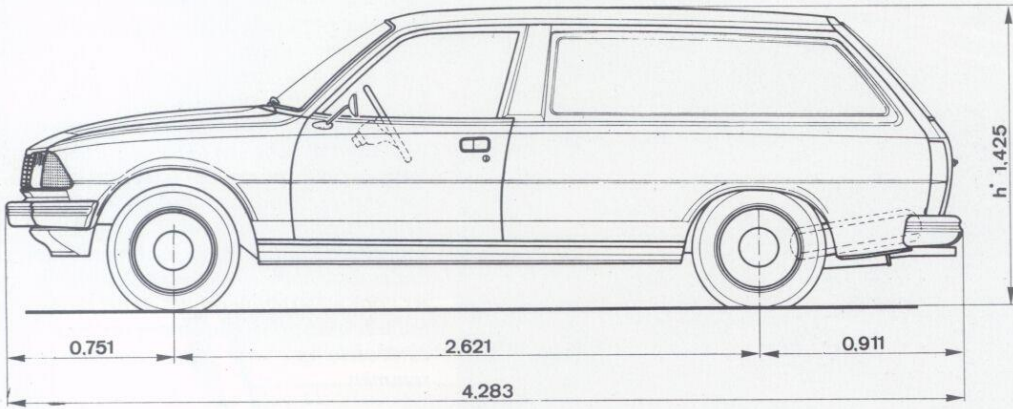

TECHNISCHE GEGEVENS	305 Bestel	305 Bestel D
MOTOR	XL5	XUD9
Cilinderinhoud (in cm ³)	1290	1905
Aantal cilinders	4	4
Boring x slag (in mm)	78 x 67,5	83 x 88
Max. vermogen bij omw./min. – norm ISO kW	47 bij 6000	47 bij 4600
– norm DIN pk	65 bij 6000	65 bij 4600
Max. koppel bij omw./min. – norm ISO (daN.m)	9,2 bij 3750	11,8 bij 2000
– norm DIN (mKg)	9,6 bij 3750	12,2 bij 2000
Brandstofsysteem – carburateur – injectie	enk.voudig	•
Compressieverhouding	8,8/1	23,5/1
Choke: handbediend	•	•
Voorgloeisysteem	•	•
Diagnose-steker	•	•
AANDRIJVING		
Handgeschak. gesynchr. 4-versnellingsbak	•	•
Diafragma koppeling met kogeldrukklager	•	•
STUURINRICHTING	met tandheugel en rondsel	
Tot. aantal stuurromwentelingen	4,2	4,2
Draaistraal tussen muren (in m)	5,47	5,47
VERING		
Voor en achter	Onafhankelijk geveerde wielen, schroefveren, stabilisatorstang en dubbelwerkende hydraulische telescoopschokdempers	
REMMEN	met gescheiden circuits	
Voor: schijfremmen	•	•
Achter: trommelremmen	•	•
Rembekrachtiging	•	•
ELECTRISCHE UITRUSTING		
Driefase wisselstroomdynamo	met geïntegreerde regelaar 500W/32 AH	
Accu	12V/45 Ah	12V/60 Ah
AFMETINGEN (in m)		
Totale lengte	4,26	
Totale breedte	1,63	
Wielbasis	2,62	
Spoorbreedte – voor	1,42	
– achter	1,33	
Breedte tussen de wielkasten boven de wielkasten	1,14 1,26	
Nuttige lengte laadvloer	1,81	1,81
Nuttige inwendige hoogte	0,88	0,88
Laadvloerhoogte – onbelast	0,52	0,53
– belast	0,39	0,40
AANTAL ZITPLAATSEN	2	
GEWICHT (in kg)		
Rijklaar*	940	1010
Totaal toelaatbaar belast	1420	1520
Max. aanhanger geremd*	850	950
Toelaatbaar treingewicht	2270	2470
INHOUDEN (in dm³)		
Brandstoftank	50	
Bagageruimte	1510	
PRESTATIES		
Topsnelheid (km/u)	152	152
Acceleratietijden (in sec.)		
– van 0-100 km/u	17,0	16,5
– 400 m staande start	20,0	19,8
– 1000 m staande start	37,5	37,1
BANDEN (Radiaal)	145 SR 14	155 SR 14
BRANDSTOFVERBRUIK (in l, Utac-norm)		
– 90 km/u constant	6,6	5,0
– 120 km/u constant	8,2	7,1
– in stadsverkeer	8,9	7,0

• standaarduitrusting x als extra leverbaar, af fabriek.
* Voorlopige gegevens, kleine afwijkingen mogelijk. Raadpleeg zonodig Uw dealer

UITRUSTING EN EXTRA'S	305 Bestel	305 Bestel D
UITRUSTING VAN HET INSTRUMENTENBORD		
Dagteller	•	•
Controlelampje minimum oliedruk	•	•
Controlelampje handrem	•	•
Controlelampje minimum remvloeistofniveau	•	•
Centraal waarschuwinglampje (water, olie, accu, remmen)	•	•
Controlelampje laden van de accu	•	•
Controlelampje choke (op benzine-uitvoering)	•	•
Controlelampje voorgloeien (op diesel-uitvoering)	•	•
Controlelampje minimum brandstofniveau	•	•
Brandstofmeter	•	•
Temperatuurmeter	•	•
BEDIENINGS- EN VEILIGHEIDSUITRUSTING		
Gelaagde voorruit	x	x
Ruitwissers met 2 snelheden en elektrische ruitespoeier	•	•
Ruitwisser/spoeier op achterraait	x	x
In 2 standen verstelbare koplampen	•	•
Achteruitrijlampen	•	•
Mistachterlampen	•	•
Achterraaitverwarming	•	•
Binnenspiegel met anti-verblindingsstand	•	•
Rolveiligheidsgordels vòòr	•	•
COMFORT EN AFWERKING		
Inbouwmogelijkheid voor autoradio (coax-kabel, ontstoring, voeding, plaats voor luidsprekers)	•	•
Ventilatie/kachelaanjager met 3 snelheden	•	•
Gescheiden voorstoelen met verstelbare rugleuning op bestuurdersstoel	•	•
Stoelbekleding: – vinyl	•	•
Console	•	•
Asbakken – voor	•	•
Armsteunen op voorportieren	•	•
Make-up spiegel op rechter zonneklep	•	•
Plafonnier: – voor	•	•

• Standaarduitrusting x Als extra leverbaar, af fabriek.
Wijzigingen op de in deze folder genoemde algemene- en uitrustingsgegevens
voorbehouden. Raadpleeg zonodig uw dealer.

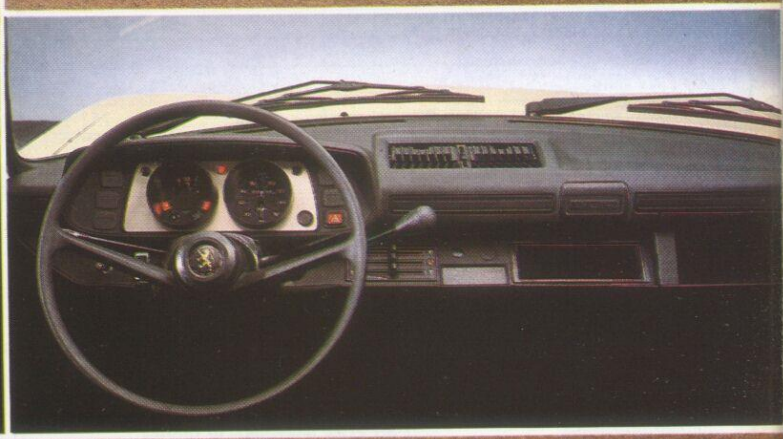
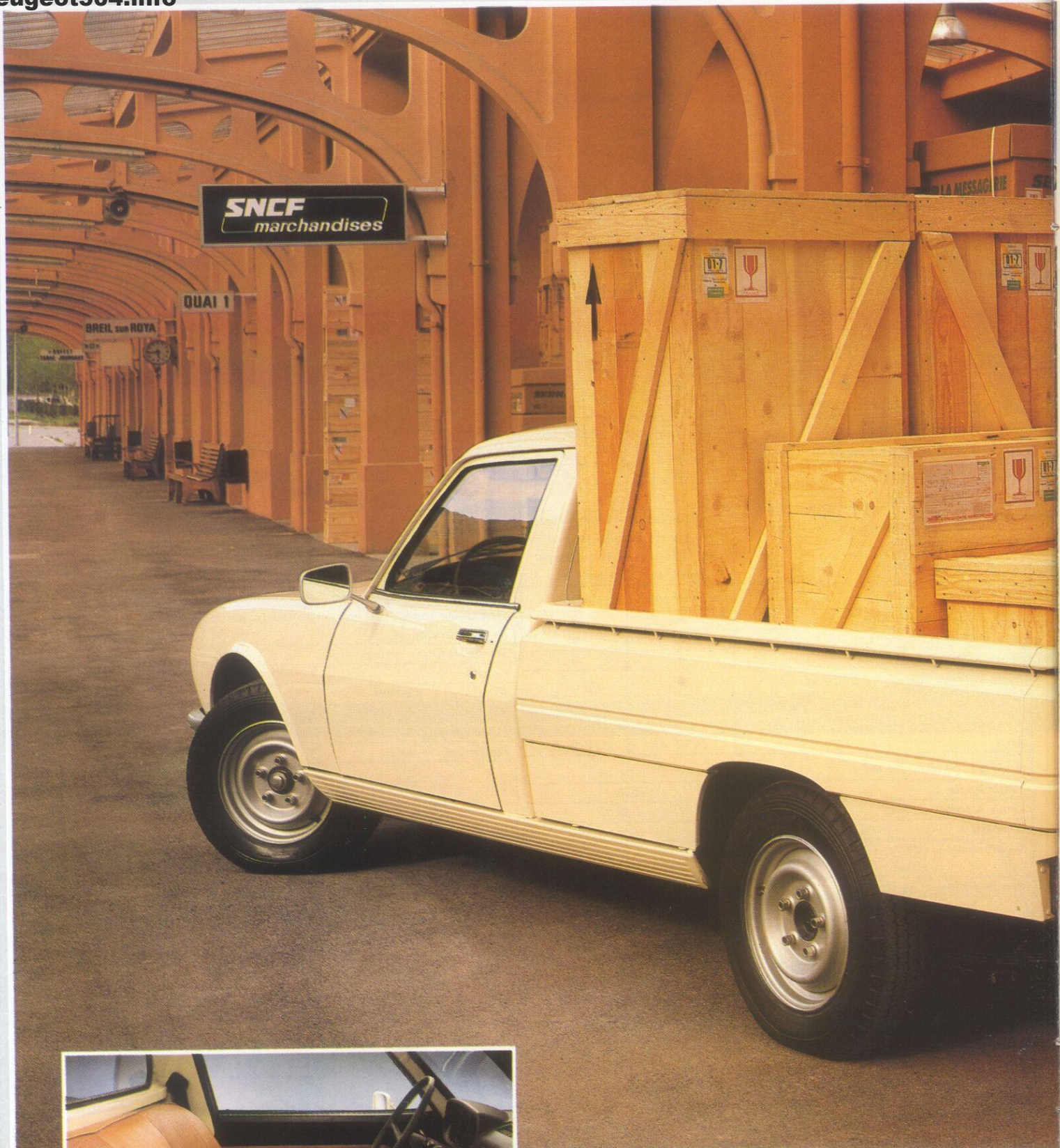

De Peugeot 504 Pick-Up

Dit is een bestelwagen met vele gezichten: zuinig, robuust, comfortabel, handelbaar, praktisch.

Bedrijfszeker voldoet hij aan de eisen van vele beroepen, bedrijven en/of instellingen.

Hij vervoert zonder probleem tot 1100 kg lading (incl. bestuurder) en kan een aanhangwagen (geremd) tot 1400 kg trekken.

De laadvloer is 2,58 m lang (met neergeklapte achterklep) en 1,64 m breed. Als extra tegen meerprijs kan de 504 Pick-Up worden uitgevoerd met afneembare (huid en togen), waardoor de te vervoeren goederen beschermd zijn tijdens wisselvallig weer.

Het remsysteem is zeer doeltreffend; een dubbel circuit met rembekrachtiging, schijfremmen voor en trommelremmen achter.

U heeft keus uit 2 motoren, beide voorzien van een 4-versnellingsbak. Een benzinemotor van 1618 cm³, die een vermogen ontwikkelt van 62 pk DIN (44,5 KW ISO) bij 5200 omw/min. en een dieselmotor van 1948 cm³ die een vermogen ontwikkelt van 49 pk DIN (34 KW ISO) bij 4500 omw/min.

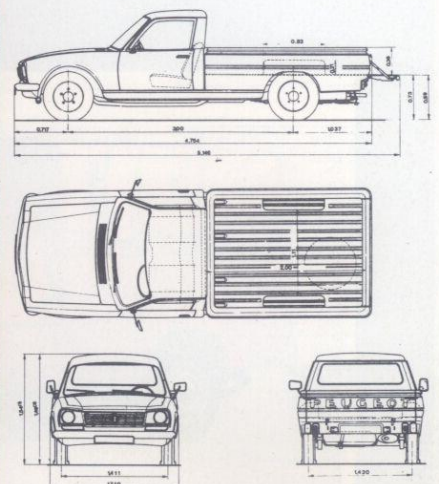
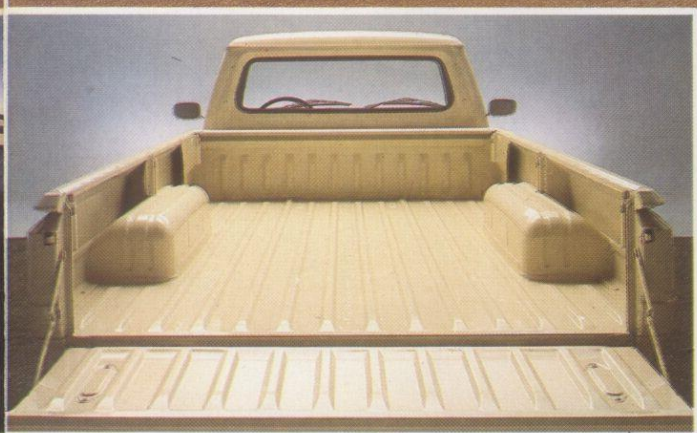

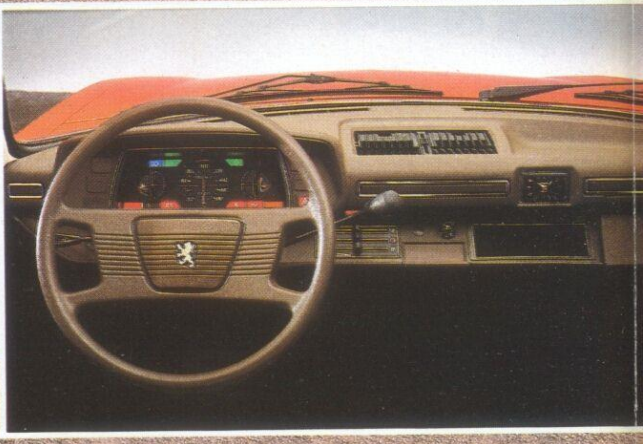

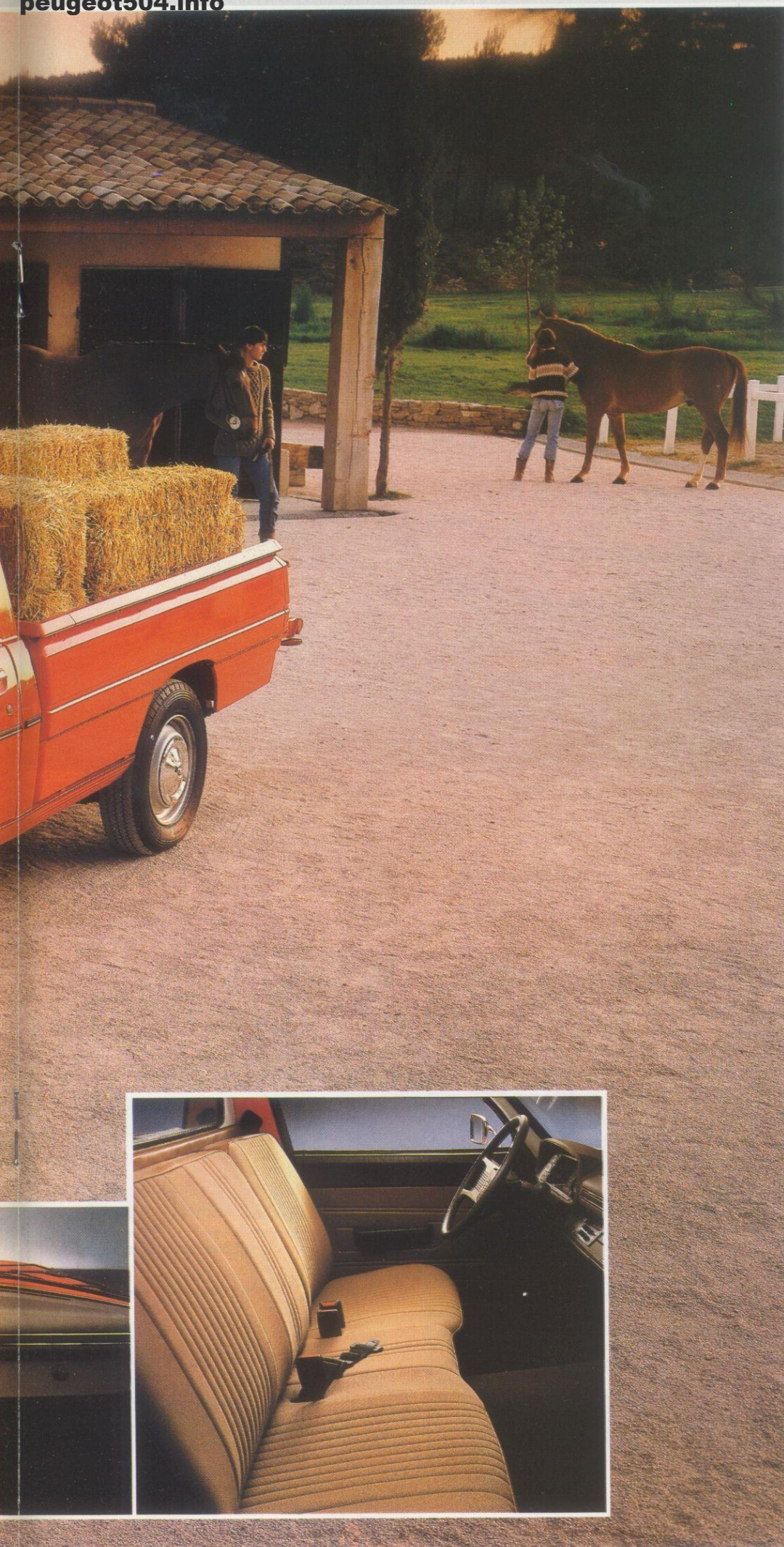

Peugeot 504 Pick-Up GR

De GR versie van de 504 Pick-Up biedt de gebruiker nog meer comfort.

Een compleet instrumentarium met o. a. op het dashboard een controlelampje voor de slijtage van de remschijven voor, een met stof beklede bank, verstelbare rugleuning van de bestuurdersstoel, moquette vloerbedekking, armsteun op de portieren, afsluitbaar dashboardkastje.

Ook aan de veiligheid is veel aandacht besteed.

De GR beschikt over achteruitrijlampen, mistachterlampen, stootstrippen aan de zijkanten van de carrosserie en een spiegel met anti-verblindingsstand.

Ook in de GR uitvoering heeft u keus uit een benzine of een dieselmotor. De benzinemotor van 1796 cm³ ontwikkelt 80 pk DIN (58 KW ISO) bij 5500 omw/min. en de dieselmotor van 2304 cm³ ontwikkelt 70 pk DIN (50,5 KW ISO) bij 4500 omw/min. Beide motoren zijn voorzien van een 4-versnellingsbak. Huid en togen kunnen als extra tegen meerprijs worden geleverd.

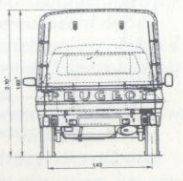
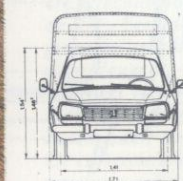
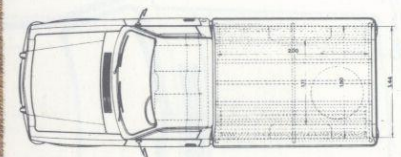
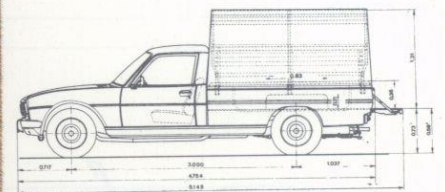

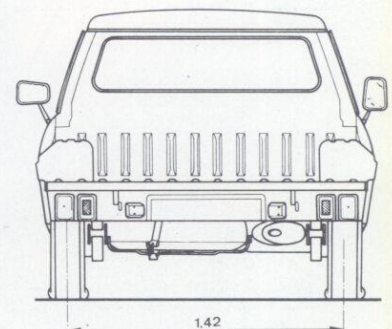
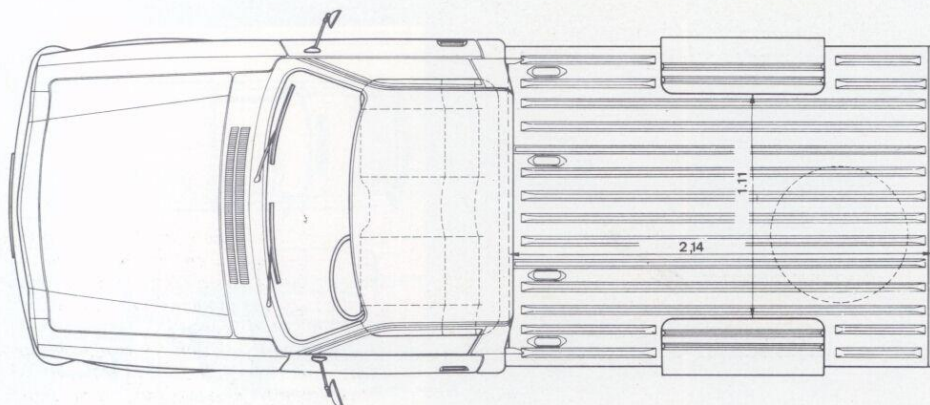
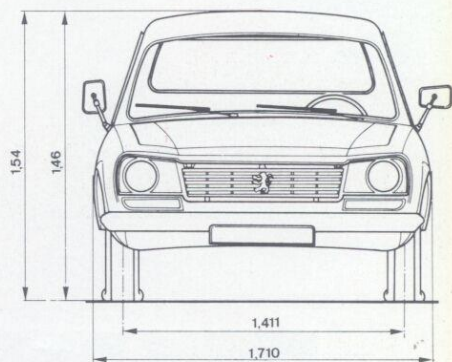
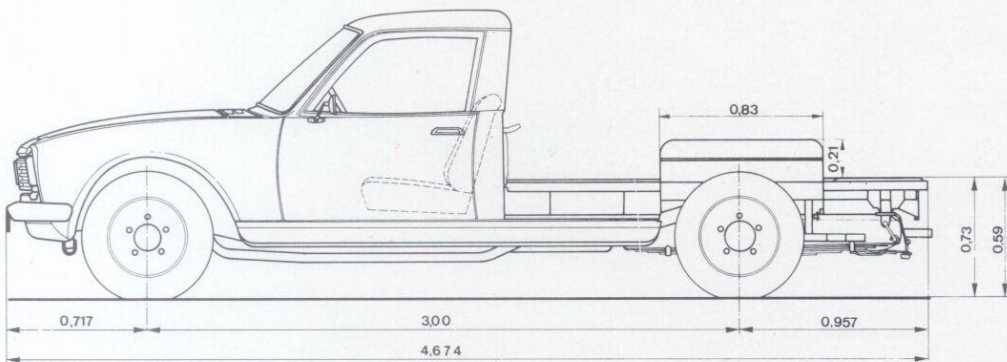
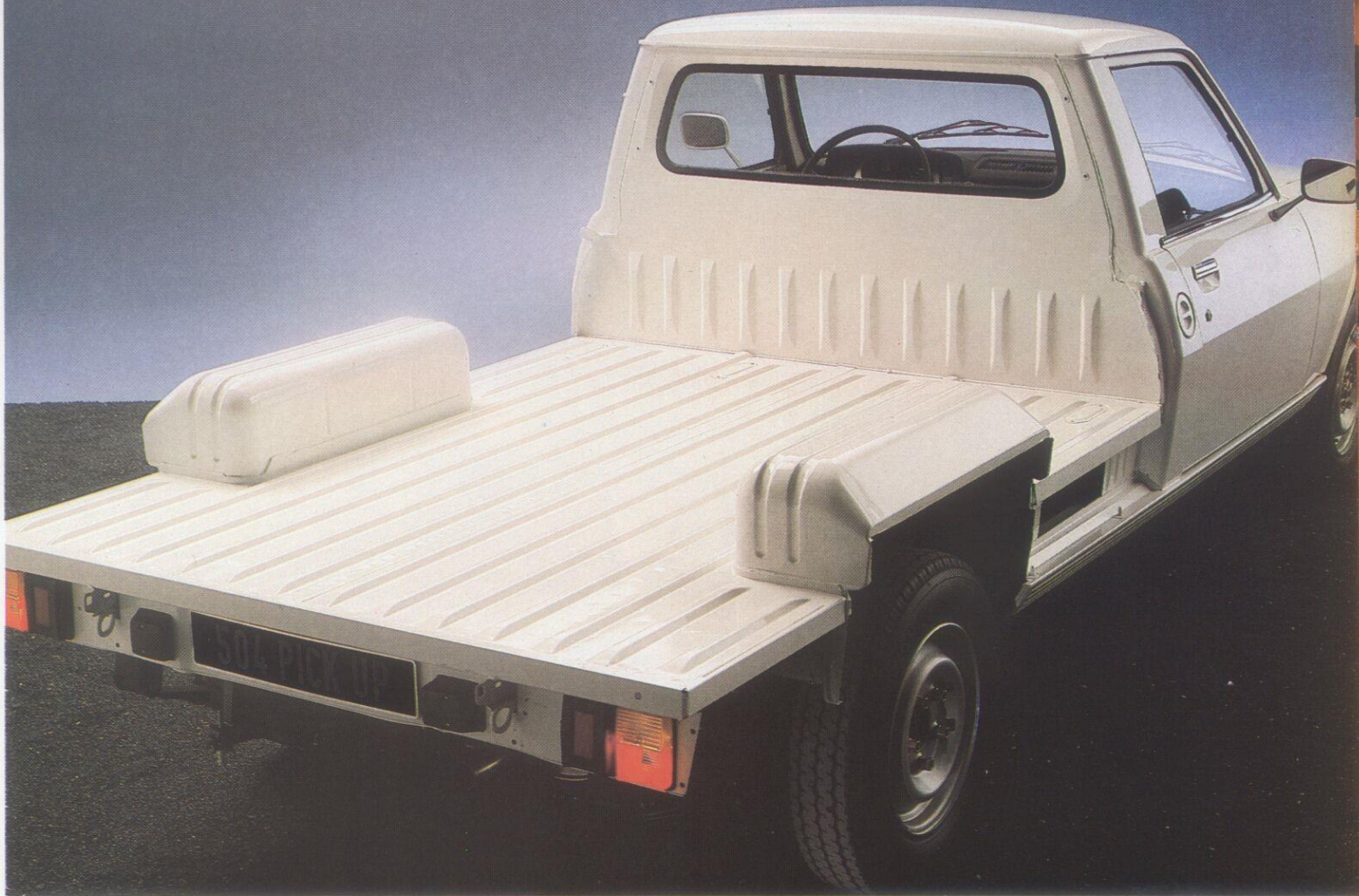

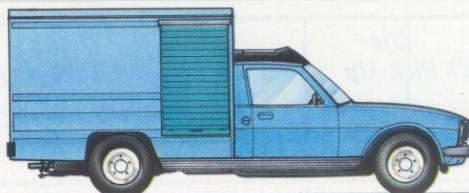

De Peugeot 504 Chassis Cabine

Op de Chassis Cabine zijn allerlei aanpassingen mogelijk. Bijzondere carrosserieën en specifieke uitrustingen, geheel naar uw wensen. De verschillende mogelijkheden tot aanpassing zijn ontwikkeld en gerealiseerd door gespecialiseerde carrosseriebouwers, die erkend zijn door Peugeot. Met zijn – op brug- en dwarsbalken gemonteerde bodem van plaatijzer is de 504 Chassis Cabine uitzonderlijk robuust.

Een constructie die het aanbrengen van de gewenste aanpassing eenvoudig maakt en tevens geschikt is voor het vervoer van zware ladingen.

MAATWERK: Uitgaande van een 504 Bestel, of het nu een Pick-Up, een Pick-Up GR of een Chassis Cabine is, kunt u bijna altijd een bestelauto krijgen die specifiek voor u geschikt is. Het 504 bestelwagen gamma biedt grote keus: maatwerk.

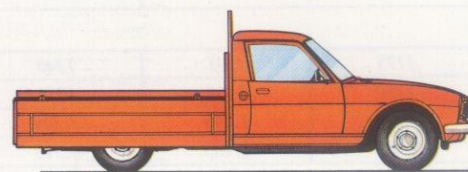
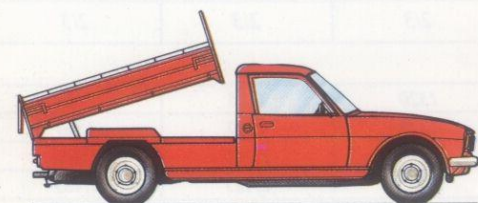
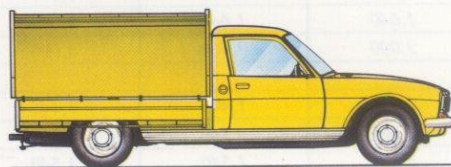
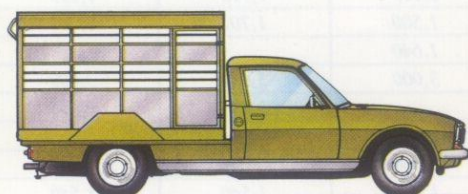
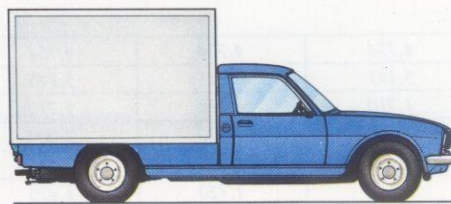
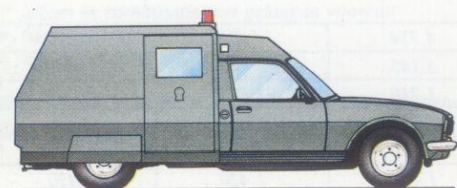
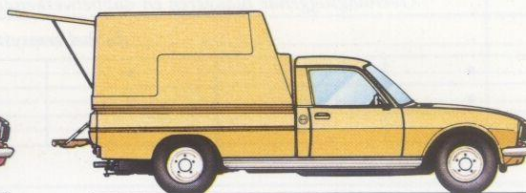
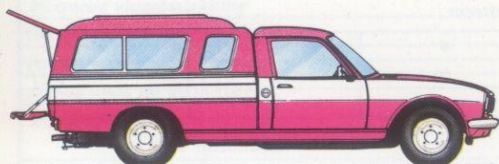
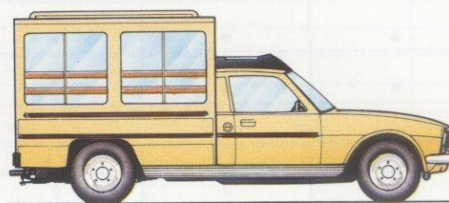
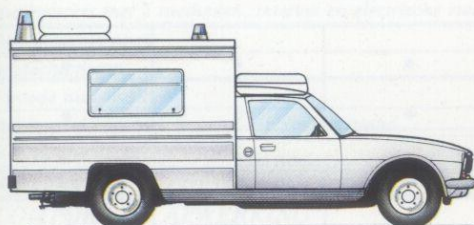
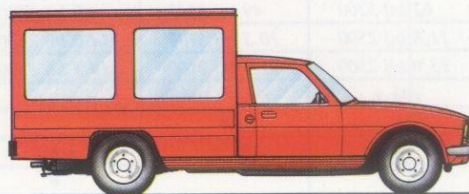
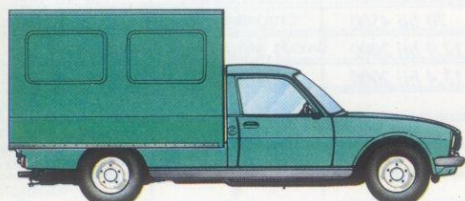

De verschillende mogelijke aanpassingen op de 504 – bestudeerd en gerealiseerd door gespecialiseerde carrosseriebouwers, erkend door Peugeot, – ontnemen de kopers niet het voordeel van de garantie. Deze garantie geldt dan echter alleen voor het basismodel, zoals door Peugeot geleverd. De carrosserie-bouwer draagt de volledige verantwoordelijkheid voor zijn uitrusting, het aanpassen daarvan op het basismodel en de eventuele consequenties van de ombouw.

TECHNISCHE GEGEVENS 1983	504 Pick-Up Benzine	504 Pick-Up Diesel	504 Pick-Up GR Benzine	504 Pick-Up GR Diesel	504 Chassis Cabine Benzine	504 Chassis Cabine Diesel
MOTOR						
Cilinderinhoud (in cm ³)	1618	1948	1796	2304	1618	1948
Aantal cilinders	4	4	4	4	4	4
Boring x slag (in mm)	84 x 73	88 x 80	84 x 81	94 x 83	84 x 73	88 x 80
Max. vermogen bij omw./min. – norm. ISO kW	44,5 bij 5200	34 bij 4500	58 bij 5500	50,5 bij 4500	44,5 bij 5200	34 bij 4500
– norm. DIN pk	62 bij 5200	49 bij 4500	80 bij 5500	70 bij 4500	62 bij 5200	49 bij 4500
Max. koppel bij omw./min – norm. ISO (daN.m)	11,8 bij 2500	10,3 bij 2100	14,0 bij 2500	12,9 bij 2000	11,8 bij 2500	10,3 bij 2100
– mKg DIN	13,9 bij 2500	11,0 bij 2100	14,5 bij 2500	13,4 bij 2000	12,2 bij 2500	11,0 bij 2100
Brandstofsysteem: carburateur injectie	enk. v.	•	enk. v.	•	enk. v.	•
Compressieverhouding	7,6/1	21,8/1	8,8/1	22,2/1	7,6/1	21,2/1
Choke: handbediend	•		•		•	
Voorgloeisysteem		•		•		•
Diagnose-steker	•		•	•	•	
AANDRIJVING						
Handgeschakelde gesynchroniseerde 4-versnellingsbak	•	•	•	•	•	•
Enkelvoudige droge plaatkoppeling met diafragma	•	•	•	•	•	•
STUURINRICHTING met tandheugel						
Max. aantal stuuromwentelingen	4,5	4,5	4,5	4,5	4,5	4,5
Draairaai tussen muren (in m)	6	6	6	6	6	6
VERING						
Voor:	Onafhankelijk geveerde wielen, schroefveren, stabilisatie op stang en dubbelwerkende hydraulische telescoopschokdempers					
Achter:	Overlangsliggende bladveren en dubbelwerkende hydraulische telescoopschokdempers					
REMMEN dubbel remsysteem						
Voor: schijfremmen	•	•	•	•	•	•
Achter: trommelremmen	•	•	•	•	•	•
Rembekrachtiging	•	•	•	•	•	•
ELECTRISCHE UITRUSTING						
Dynamo	3 fase wisselstroom					
Accu	750W/60A 12V/60Ah	750W/60A 12V/90Ah	750W/60A 12V/60Ah	750W/60A 12V/90Ah	750W/60A 12V/60Ah	750W/60A 12V/90Ah
AFMETINGEN (in meters)						
Totale lengte: met gesloten achterklep	4,754	4,754	4,754	4,754	4,674	4,674
met uitstaande achterklep	5,145	5,145	5,145	5,145		
Totale breedte	1,710	1,710	1,710	1,710	1,707	1,707
Wielbasis	3,000	3,000	3,000	3,000	3,000	3,000
Spoorbreedte – Voor	1,410	1,410	1,410	1,410	1,410	1,410
– Achter	1,420	1,420	1,420	1,420	1,420	1,420
Nuttige laadvloerlengte						
– met gesloten achterklep	2,000	2,000	2,000	2,000	2,140	2,140
– met uitstaande achterklep	2,580	2,580	2,580	2,580		
Nuttige breedte: – tussen de wielkasten	1,115	1,115	1,115	1,115	1,115	1,115
– boven de wielkasten	1,500	1,500	1,500	1,500	1,701	1,701
– laadvloer	1,640	1,640	1,640	1,640		
Nuttig oppervlak laadvloer (in m ²)	3,000	3,000	3,000	3,000	3,000	3,000
Maximale lengte opbouw					2,430	2,430
Breedte achterklep	1,445	1,445	1,445	1,445		
Hoogte achterklep	0,360	0,360	0,360	0,360		
Hoogte onbelast: – zonder huif	1,540	1,540	1,540	1,540	1,540	1,540
– met huif	2,100	2,100	2,100	2,100		
Inlaadhoogte: – onbelast	0,730	0,730	0,730	0,730	0,730	0,730
– belast	0,600	0,600	0,600	0,600	0,600	0,600
AANTAL ZITPLAATSEN						
	2/3	2/3	2/3	2/3	2/3	2/3
GEWICHTEN (in kg)						
Rijklaar*	1175	1235	1240	1320	1125	1185
Laadvermogen (incl. bestuurder)	1250	1250	1275	1275	1300	1300
Max. aanhangergew. geremd*	1,200	1,200	1,200	1,200	1,200	1,200
Toelaatbaar treingewicht	2,425	2,485	2,515	2,595	2,425	2,485
BANDEN 185R15						
Max. snelheid in km/u zonder huif	130	115	140	128	130	115

• standaarduitrusting

x als extra leverbaar, af fabriek.

* Voorlopige gegevens, kleine afwijkingen mogelijk. Raadpleeg zonodig Uw dealer

UITRUSTING EN EXTRA'S 1983	504 Pick Up	504 Pick Up GR	504 Chassis Cabine
UITRUSTING VAN HET INSTRUMENTENBORD			
Controlelampje handrem	•	•	•
Controlelampje minimum remvloeistofniveau	•	•	•
Controle minimum oliedruk	•	•	•
Controlelampje laden van de accu	•	•	•
Controlelampje koelvloeistoftemperatuur	•		•
Controlelampje choke (bij benzine)		•	
Controlelampje voorgloeien (bij diesel)	•	•	•
Controlelampje slijtage remblokken		•	
Quartzklokje		•	
Brandstofmeter	•	•	•
Koelvloeistoftemperatuurmeter		•	
Dagteller		•	
BEDIENINGS- EN VEILIGHEIDSUITRUSTING			
Gelaagde voorruit		x*	
Ruitwissers met 2 snelheden, interval en elektrische ruitesproeier		•	
Achteruitrijlampen		•	
Mistachterlamp	•	•	•
Tweede buitenspiegel	•	•	•
Achteruitkijkspiegel met anti-verblindingsstand		•	
Rolveiligheids gordels vóór	•	•	•
Stootstrippen op de zijkanten van de carrosserie		•	
COMFORT EN AFWERKING			
Metaalkleur met vernislaag		x**	
Ventilator/kachelaanjager	•	•	•
Stoelbekleding: stof		•	
vinyl	•		•
Moquette vloerbedekking		•	
Sigarette-aansteker		•	
Asbak voor	•	•	•
Armsteunen op de portieren		•	
Dashboardkastje	•		•
- afsluitbaar		•	
Plafonnier - voor	•	•	•
Geheel neerdraaibare portierruit	•	•	•
Bank met verstelbare rugleuning voor de bestuurder		•	

* alleen in combinatie met metaalkleur

** alleen in combinatie met gelaagde voorruit

• standaarduitrusting

x als extra leverbaar, af fabriek.

Wijzigingen op de in deze folder genoemde algemene- en uitrustingsgegevens voorbehouden. Raadpleeg zonodig uw dealer.

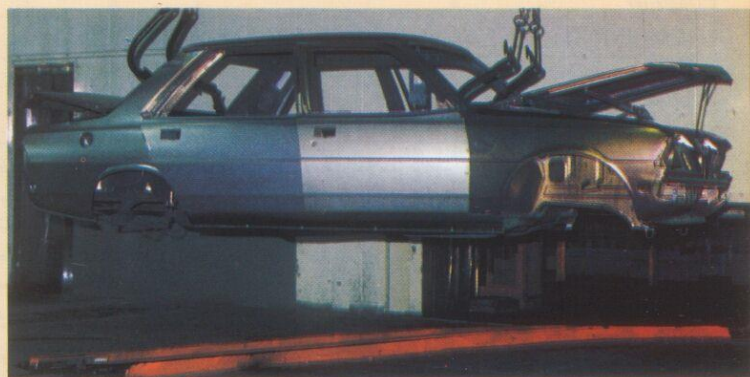
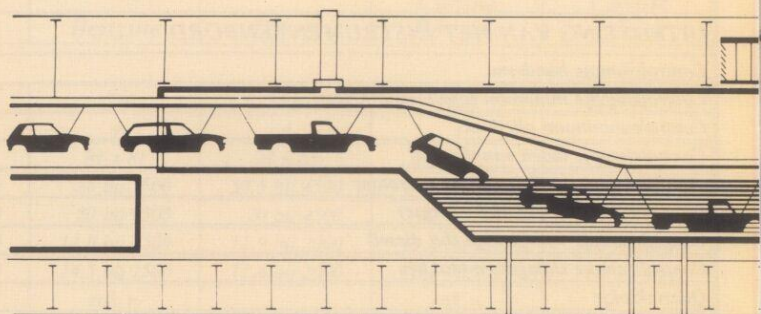
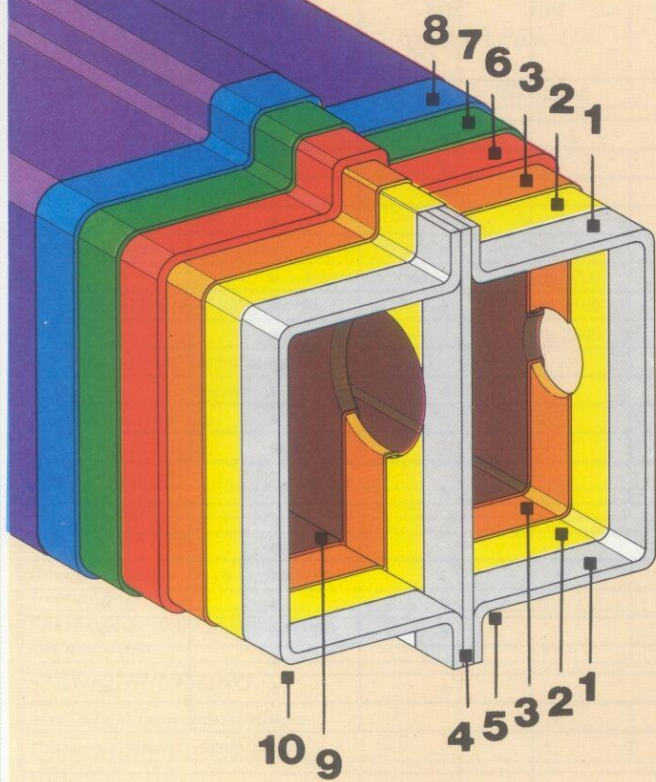

1 PLAATSTAAL: Panelen van de carrosserie die moeilijk te beschermen zijn, en die erg gevoelig zijn voor corrosie, worden uitgevoerd in verzinkte plaat (zinchrometal).

Bovendien worden alle vetten verwijderd die nadelig kunnen zijn voor een goede hechting van de beschermlagen.



6 GRONDLAK: (Steunlaag voor de lak). Bevat roestwerende pigmenten (zinkchromaten) ter verbetering van de roestwerende eigenschappen. Beschermt ook tegen steenslag.



7 NAD: (Niet waterige dispersie). Acryllak met moffelthermoharding bij een temperatuur van meer dan 130°C. Sterke pantserlaag dank zij snel verdampende oplosmiddelen.

Bescherming tegen corrosie

Elke nieuw geproduceerde Peugeot is, door totale onderdompeling in een cataforesebad, uiterst zorgvuldig behandeld tegen de voortdurend toenemende agressiviteit van de van buitenaf komende corrosie-invloeden; een procédé dat de carrosserie bijzonder bestand maakt tegen corrosie.

Maar Peugeot stelt zich niet tevreden met de toepassing van deze nieuwe techniek, hetgeen deze wijze van anti-roestbehandeling door cataforese ongetwijfeld is. Peugeot heeft er een aantal beschermende maatregelen, die hun weerstanden

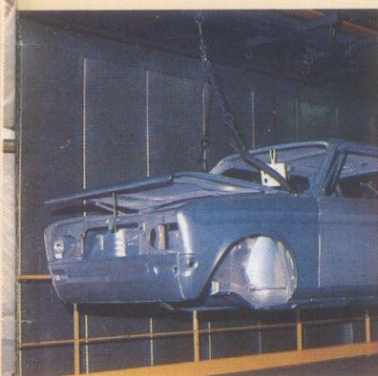
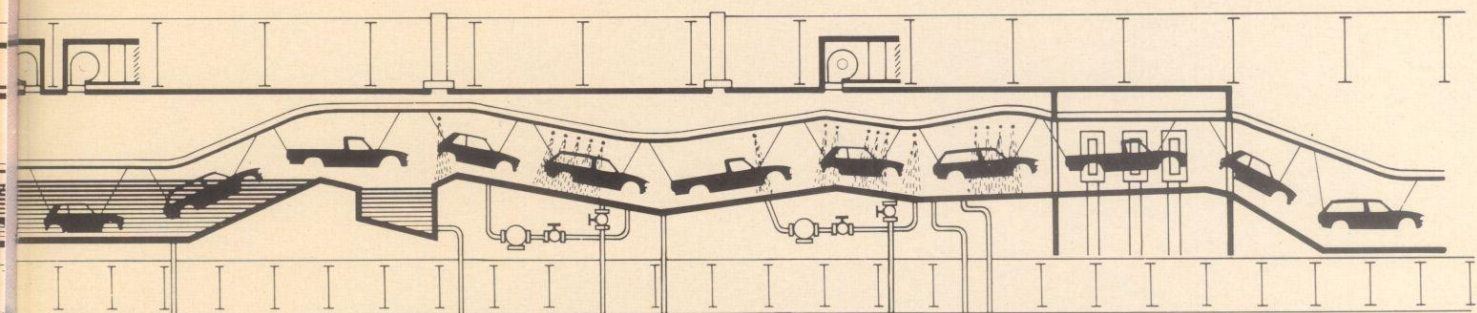

2 BEHANDELING MET IJZERFOSFAAT: Beschermst tegen stoten en bladderen, verhoogt alle onderdelen van de carrosserie de hechting tijdens de cataforese. De holle delen zijn ontvet en gefosfateerd vóór de assemblage.

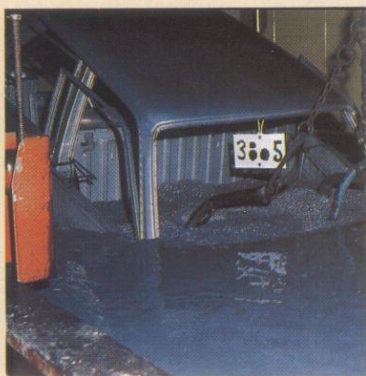

3 CATAFORESEBAD: Aanbrengen van een grondlaag op De holle ruimten zijn van doorstroomopeningen voorzien, zodat ook de binnenkant wordt bereikt.



4 WASBEHANDELING: Door drukinspuiting in holle delen. Beschermst binnenwanden en voorkomt dat water tussen de plaatverbindingen dringt.



5 OVENGEHARDE PVC COATING: van 1 à 2 mm dik. Beveiligt carrosseriedelen die aan steenslag e.d. worden blootgesteld.

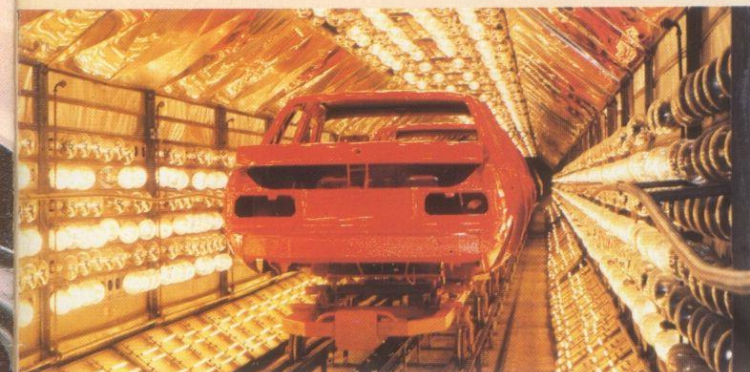

8 VERNISLAK: (Alleen bij Peugeot's met metaallak of noir). Verhoogt de glans en heeft een extra beschermende functie voor kleurpigmentatie en tegen verwerking.

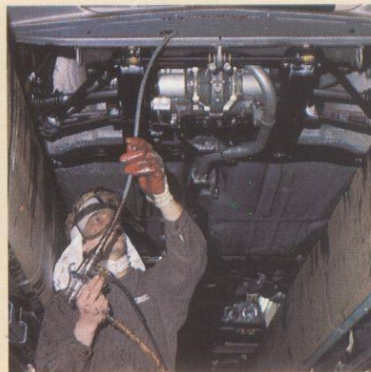

9 UNDERCOATING OP BITUMEN BASIS: Voorkomt binnendringen van water en vocht in holle delen.



10 MENGSEL VAN DIKKE WAS EN TEER: dit wordt aangebracht aan de onderzijde van carrosserie, wielkasten en ophangingen, waardoor het binnendringen van water en vocht in de holle ruimten wordt voorkomen.

bewezen hebben, aan toegevoegd; deze zijn toegepast vóór en tijdens de onderdompeling in het cataforesebad. Alleen al teneinde de carrosserie te beschermen tegen corrosie-aanval- len worden in totaal bijna 25 kg aan diverse produkten aangebracht op de verschillende beplatingen die reeds vooraf beschermd zijn.

Peugeot toont hiermee duidelijk aan, indien dat nodig was, dat U de aankoop van Uw Peugeot als een goede en duur- zame investering kunt beschouwen.

