

# PEUGEOT

PICK-UP

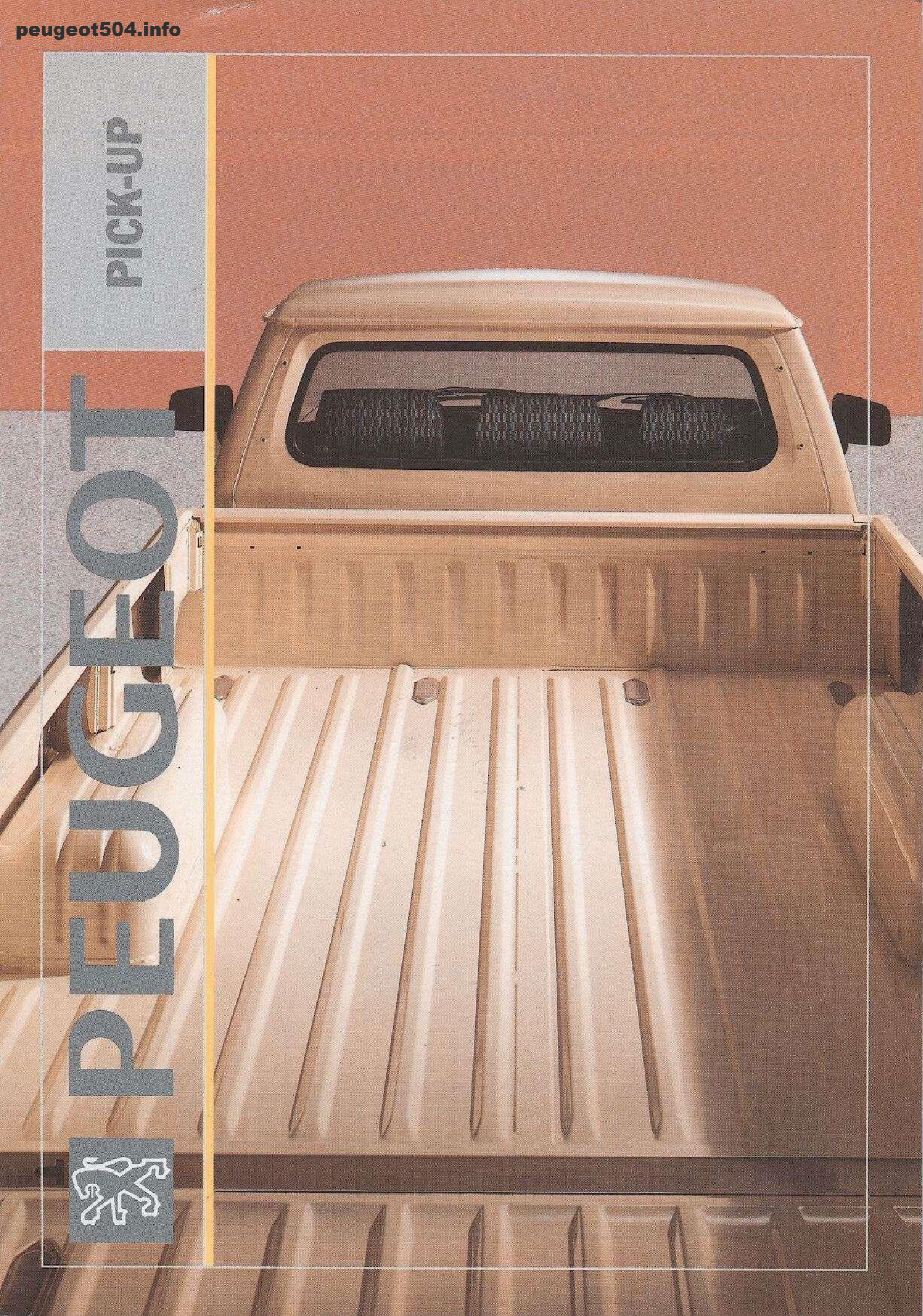

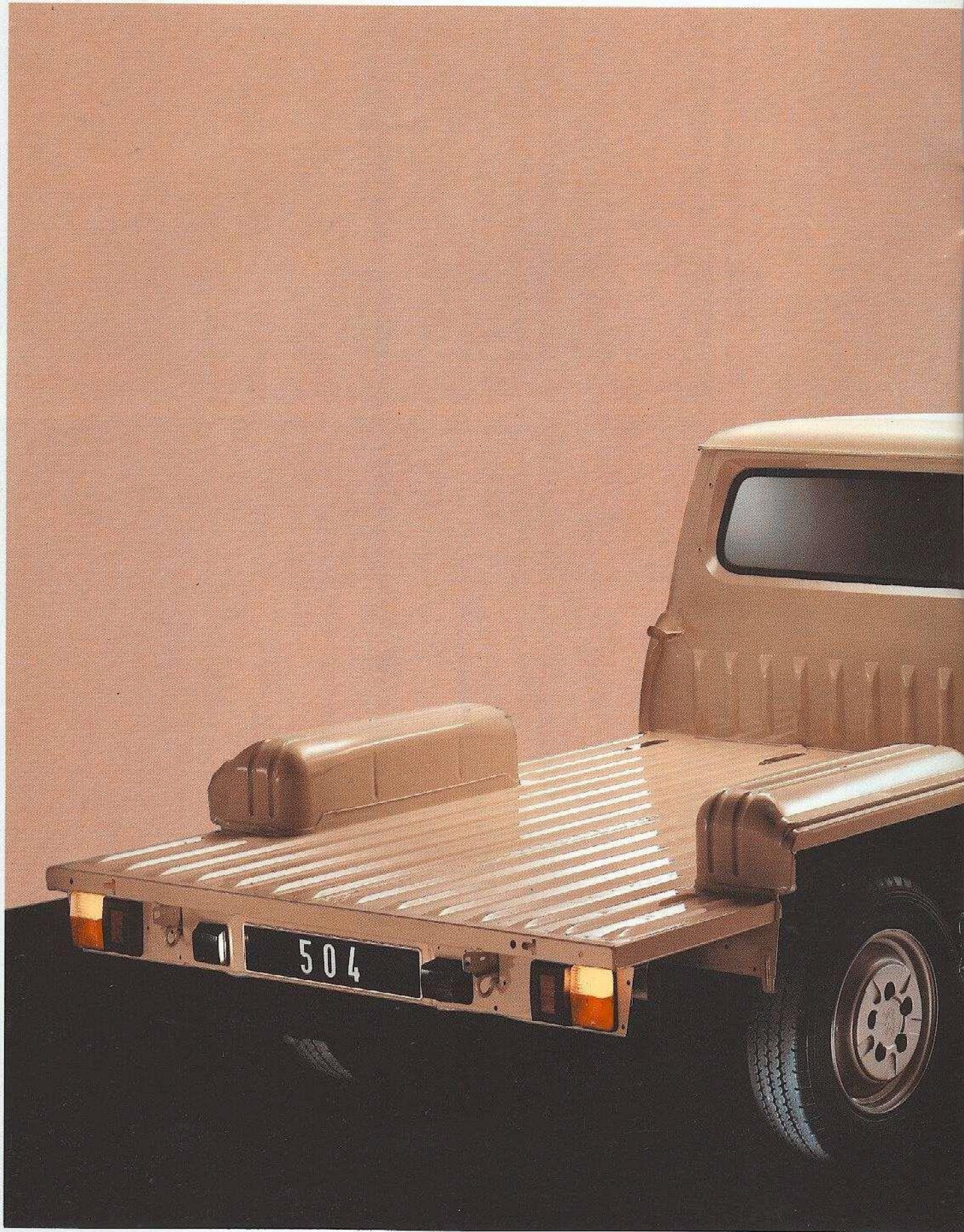





## 504 PICK-UP CHÂSSIS-CABINE

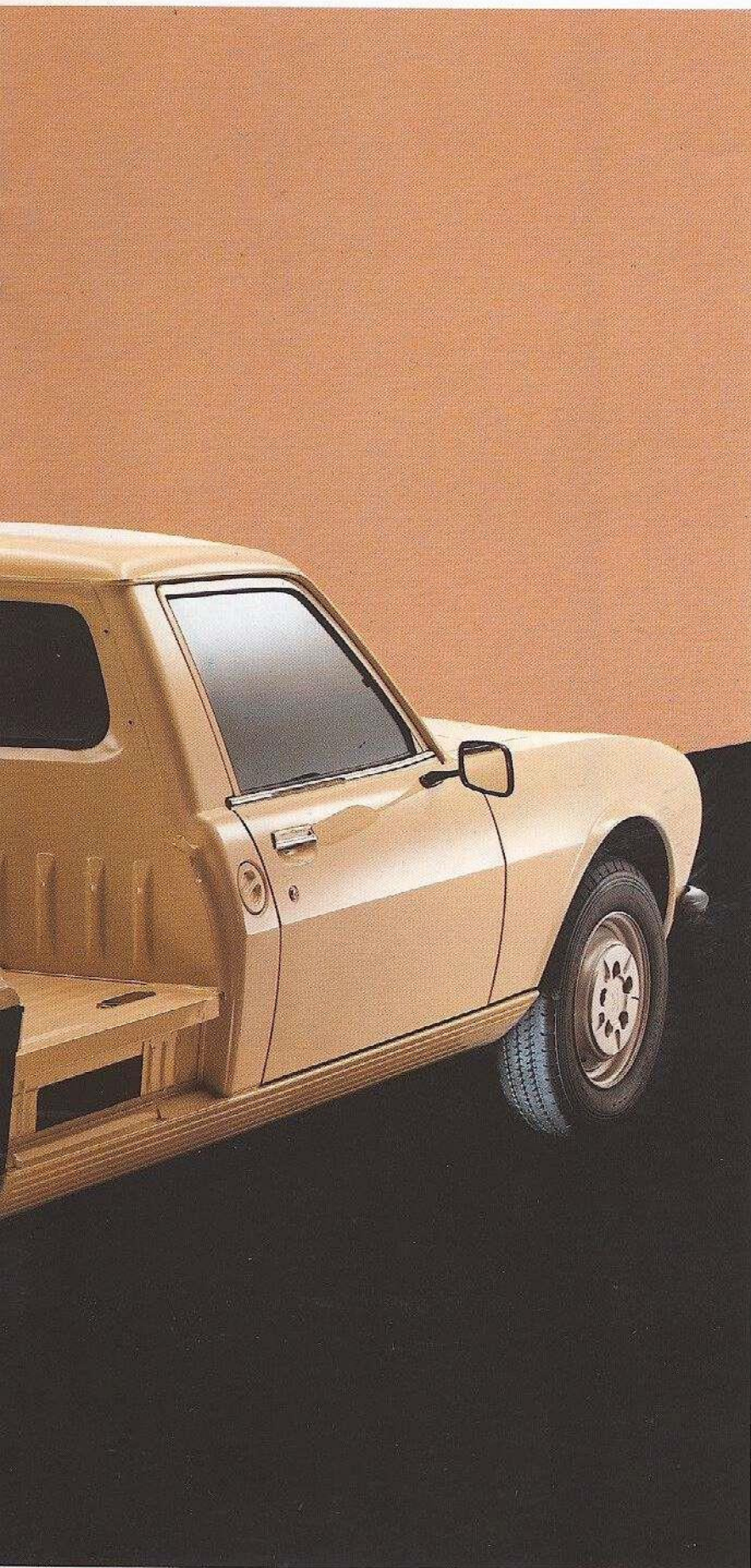

LE CHÂSSIS-CABINE PERMET L'ADAPTATION DE TOUTE CARROSSERIE PARTICULIÈRE OU DE TOUT ÉQUIPEMENT SPÉCIFIQUE. IL EST DOTÉ D'UN MOTEUR DIESEL 9 CHEVAUX, 2304 CM<sup>3</sup> DE CYLINDRÉE DÉVELOPPANT 70 CH DIN (50,5 kW ISO) À 4500 TR/MN, SERVI PAR UNE BOÎTE DE VITESSES À 5 RAPPORTS AVANT SYNCHRONISÉS.

PARTICULIÈREMENT ROBUSTE, LE CHÂSSIS-CABINE, AVEC SON PLANCHER TÔLÉ REPOSANT SUR DES LONGERONS ET TRAVERSES, EST CONÇU À LA FOIS POUR RÉSISTER AUX LOURDES CHARGES ET POUR FACILITER LA MISE EN PLACE DES ADAPTATIONS. D'UNE CHARGE TOTALE DE 1340 KG\*, LE CHÂSSIS-CABINE PERMET JUSQU'À 2,430 M DE LONGUEUR ET 1,960 M DE LARGEUR CARROSSABLES. 504 PICK-UP ET CHÂSSIS-CABINE : "DU SUR MESURE". À PARTIR D'UNE BASE UTILITAIRE, QU'ELLE SOIT PICK-UP ENTREPRENEUR, CONFORT OU CHÂSSIS-CABINE, VOUS POUVEZ PRATIQUEMENT TOUJOURS OBTENIR LE VÉHICULE DONT VOUS AVEZ BESOIN : FOURGONNETTE, LOISIRS, ISOTHERME, TRANSPORTS DIVERS, OU 4 X 4.

LES ADAPTATIONS POSSIBLES SUR BASE 504 CHÂSSIS-CABINE, ÉTUDIÉES ET RÉALISÉES PAR DES CARROSSIERS SPÉCIALISÉS, AGRÉÉS PAR PEUGEOT, NE PRIVENT PAS LES ACQUÉREURS DU BÉNÉFICE DE LA GARANTIE. TOUTEFOIS, CETTE GARANTIE NE S'APPLIQUE ALORS QUE SUR LE MODÈLE DE BASE TEL QU'IL EST LIVRÉ PAR PEUGEOT. C'EST LE CARROSSIER QUI ASSUME L'ENTIÈRE RESPONSABILITÉ DE SON ÉQUIPEMENT, DE L'ADAPTATION DE CELUI-CI SUR LE MODÈLE DE BASE, AINSI QUE TOUTES LES CONSÉQUENCES ÉVENTUELLES DE LA TRANSFORMATION.

\*Y COMPRIS CONDUCTEUR ET PASSAGERS.



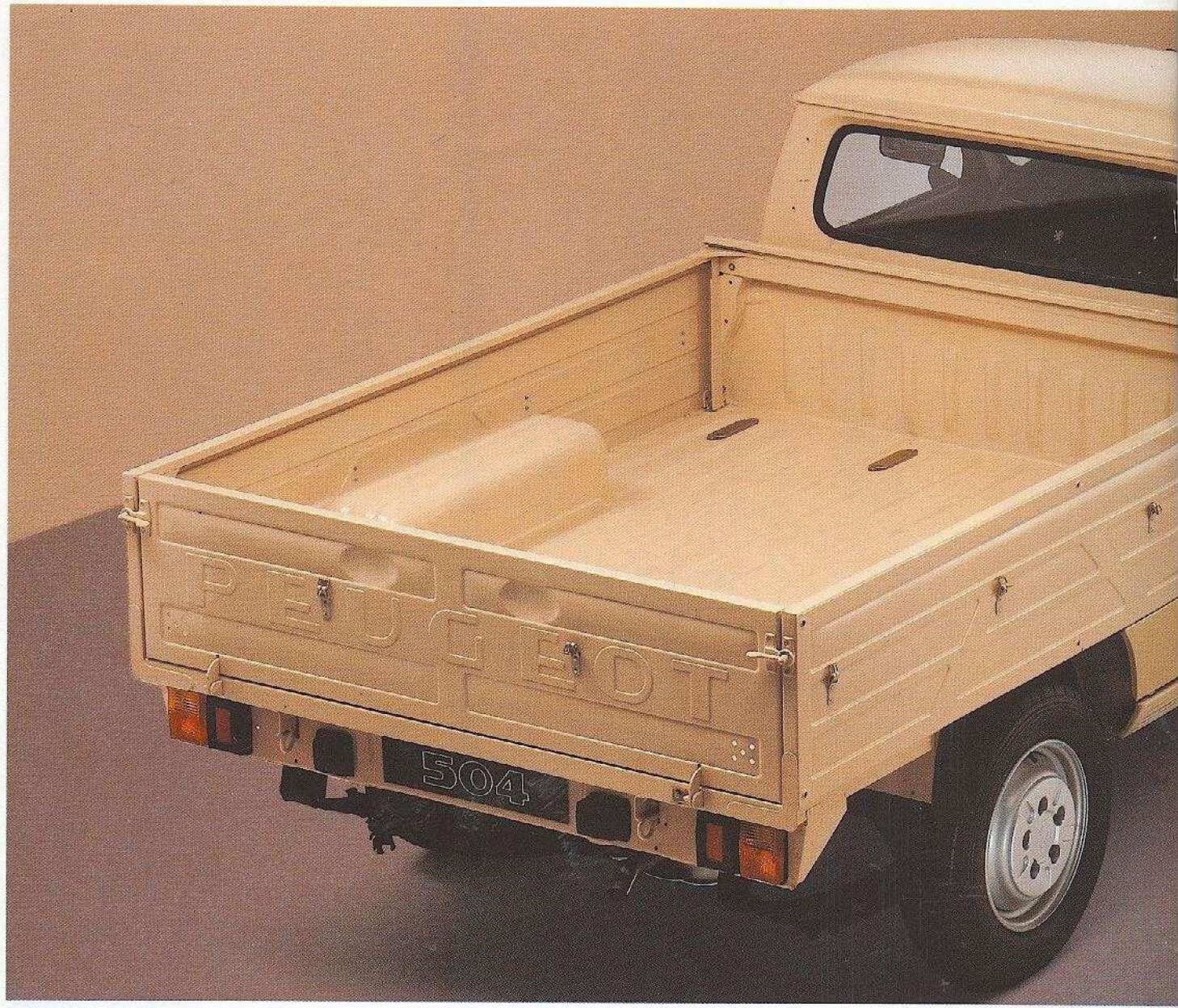



## 504 PICK-UP ENTREPRENEUR

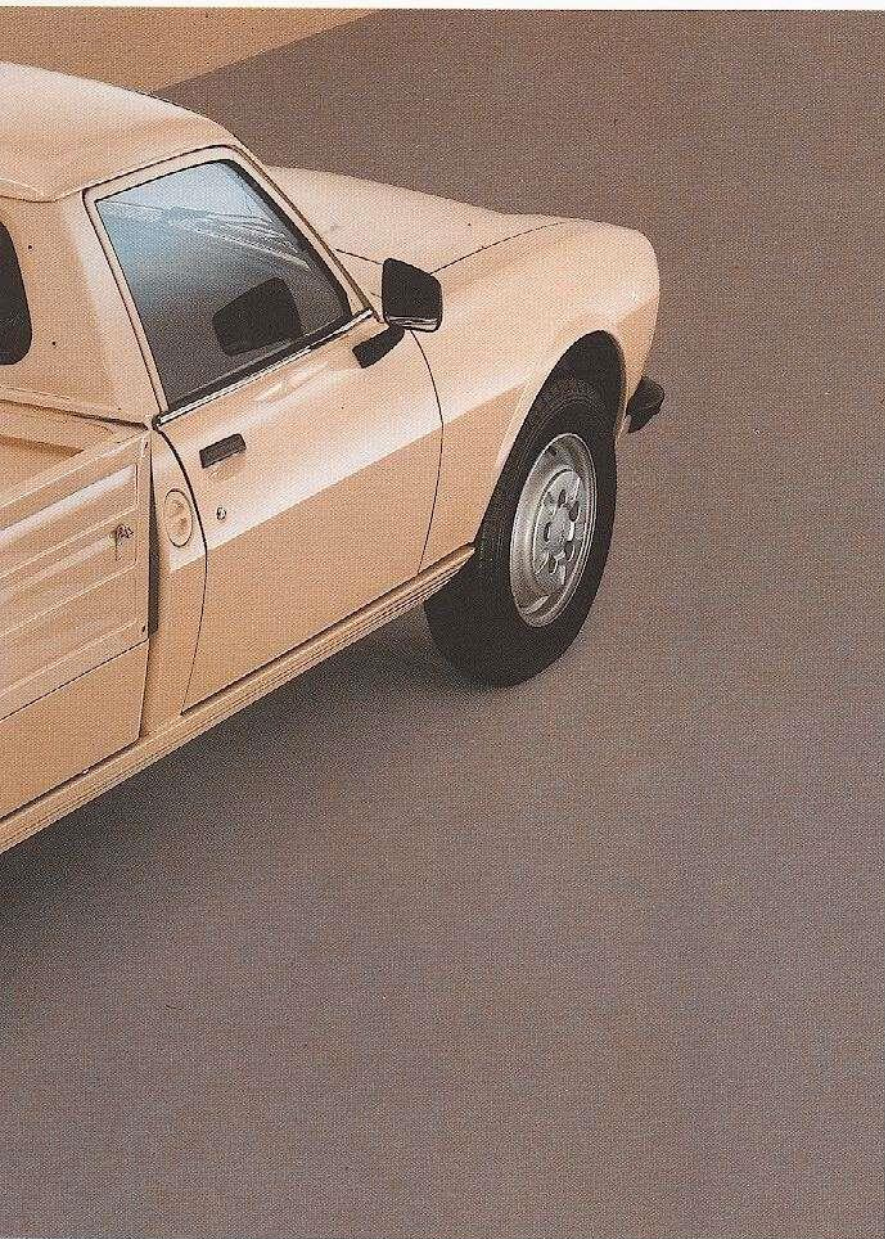

C'EST L'UTILITAIRE : ÉCONOMIQUE, ROBUSTE, CONFORTABLE, MANIABLE, PRATIQUE. AU PLAN DU TRAVAIL, IL SUPPORTE ALLÈGÈREMENT 1185 KG\* DE CHARGE UTILE ET PEUT TRACTER UNE REMORQUE FREINÉE PESANT JUSQU'À 1400 KG. LA LONGUEUR DU PLATEAU DE CHARGEMENT EST DE 2,040 M POUR UNE LARGEUR DE 1,590 M ET UNE SURFACE UTILE AU PLANCHER DE 3,240 M<sup>2</sup>. EN OPTION, LE 504 PICK-UP ENTREPRENEUR PEUT RECEVOIR DES ARCEAUX ET UNE BÂCHE AMOVIBLES. LE SYSTÈME DE FREINAGE EST À DOUBLE CIRCUIT ASSISTÉ PAR SERVOFREIN AVEC DISQUES À L'AVANT ET TAMBOURS À L'ARRIÈRE. LE PONT EST MUNI D'UN DIFFÉRENTIEL À GLISSEMENT LIMITÉ QUI APPORTE UNE PLUS GRANDE SÉCURITÉ EN REPORTANT, SUR SOL GLISSANT, LE MAXIMUM D'ÉNERGIE SUR LA ROUE LA PLUS ADHÉRENTE. IL Y A, DE PLUS, LE CHOIX ENTRE DEUX MOTORISATIONS : L'UNE ESSENCE AVEC MOTEUR 10 CHEVAUX, 1796 CM<sup>3</sup> DE CYLINDRÉE DÉVELOPPANT 80 CH DIN (58 kW ISO) À 5500 TR/MN ET L'AUTRE DIESEL AVEC MOTEUR 9 CHEVAUX, 2304 CM<sup>3</sup> DE CYLINDRÉE DÉVELOPPANT 70 CH DIN (50,5 kW ISO) À 4500 TR/MN. AU PLAN DU CONFORT : LARGE BANQUETTE PERMETTANT D'ACCUEILLIR À L'AISE LE CONDUCTEUR ET 2 PASSAGERS ; VITRES DES PORTES TOTALEMENT DESCENDANTES, GRAND VIDE-POCHES CÔTÉ DROIT, AÉRATEURS ORIENTABLES ET EMPLACEMENT POUR AUTORADIO.

\* Y COMPRIS CONDUCTEUR ET PASSAGERS. VÉHICULES PRÉSENTÉS AVEC PORTE-ÉCHELLE EN OPTION.



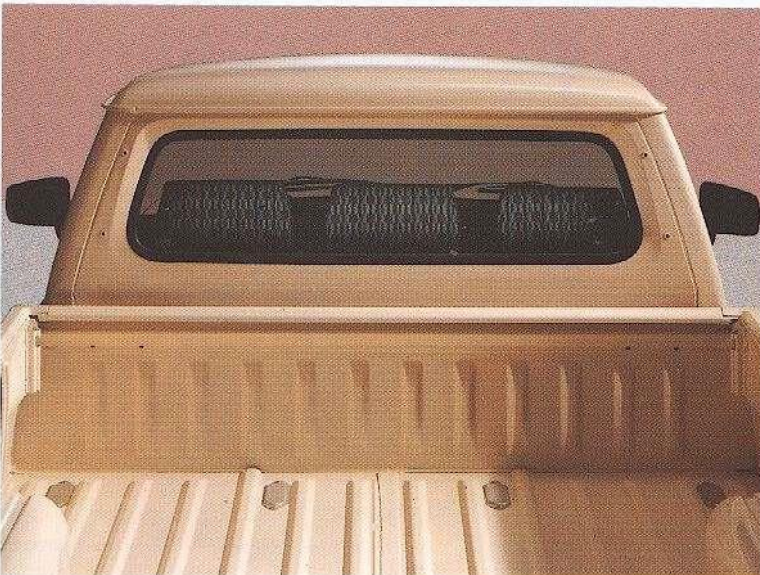



## 504 PICK-UP CONFORT



LE 504 PICK-UP CONFORT EST SPÉCIALEMENT CONÇU POUR RECEVOIR EN ADAPTATION, PAR LES CARROSSIERS AGRÉÉS PAR PEUGEOT, UNE CELLULE CAMPING-CAR OU DES CARROSSERIES MÉTALLIQUES OU PLOYESTER AMOVIBLES.

IL EST DOTÉ D'UN DIESEL 9 CHEVAUX, 2304 CM<sup>3</sup> DE CYLINDRÉE DÉVELOPPANT 70 CH DIN (50,5 kW ISO) À 4500 TR/MN, BIEN SERVI PAR UNE BOÎTE DE VITESSES À 5 RAPPORTS AVANT SYNCHRONISÉS. L'INSTRUMENTATION EST COMPLÈTE AVEC, ENTRE AUTRES, AU TABLEAU DE BORD, UNE MONTRE ÉLECTRIQUE À QUARTZ, UN TÉMOIN D'USURE DES PLAQUETTES DE FREINS AVANT, ET UN TÉMOIN DE NIVEAU MINI D'EAU DANS LE CIRCUIT DE REFROIDISSEMENT.

CÔTÉ SÉCURITÉ, LE 504 PICK-UP CONFORT DISPOSE DE FEUX DE REcul, D'UN RÉTROVISEUR INTÉRIEUR JOUR ET NUIT ET D'UN FEU ARRIÈRE DE BROUILLARD. CÔTÉ CONFORT, LE DOSSIER DU CONDUCTEUR EST RÉGLABLE EN INCLINAISON. CONDUCTEUR ET PASSAGERS DISPOSENT : D'UN ALLUME-CIGARES, D'ACCOUDOIRS DE PORTE, D'UNE BOÎTE À GANTS FERMANT À CLÉ ET DE VITRES DE PORTE DESCENDANTES. ENFIN, LE 504 PICK-UP CONFORT PEUT ÊTRE ÉQUIPÉ EN OPTION D'ARCEAUX ET D'UNE BÂCHE AMOVIBLES OU D'UNE BÂCHE REPLIABLE.



## 504 PICK-UP - ADAPTATIONS CARROSSIERS

LES ADAPTATIONS POSSIBLES SUR BASE 504 CHÂSSIS-CABINE SONT ÉTUDIÉES ET RÉALISÉES PAR DES CARROSSIERS SPÉCIALISÉS, AGRÉÉS PAR PEUGEOT. À PARTIR D'UNE BASE UTILITAIRE, QU'ELLE SOIT PICK-UP ENTREPRENEUR, CONFORT OU CHÂSSIS-CABINE, VOUS POUVEZ PRATIQUEMENT TOUJOURS OBTENIR LE VÉHICULE DONT VOUS AVEZ BESOIN : FOURGONNETTE, LOISIRS, ISOTHERME, TRANSPORTS DIVERS, OU 4 x 4.

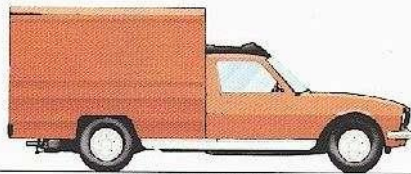

FOURGONNETTE  
SUR BASE 504 CHÂSSIS-CABINE

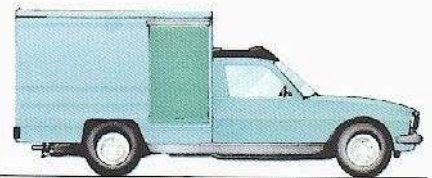

FOURGONNETTE PORTE LATÉRALE  
SUR BASE 504 CHÂSSIS-CABINE

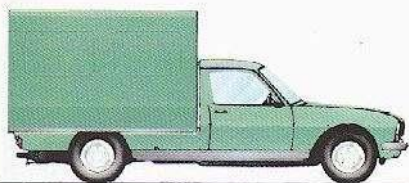

FOURGONNETTE MÉTALLIQUE  
SUR BASE 504 CHÂSSIS-CABINE

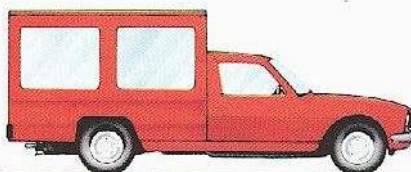

FOURGONNETTE VITRÉE  
SUR BASE 504 CHÂSSIS-CABINE



AMBULANCE  
SUR BASE 504 CHÂSSIS-CABINE



SAFARI PHOTO  
SUR BASE 504 CHÂSSIS-CABINE

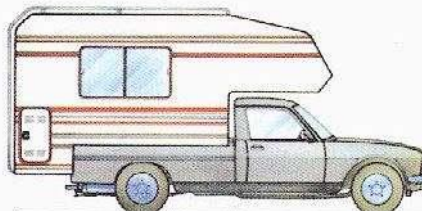

CELLULE AMOVIBLE  
SUR BASE 504 PICK-UP ENTREPRENEUR  
OU 504 PICK-UP CONFORT

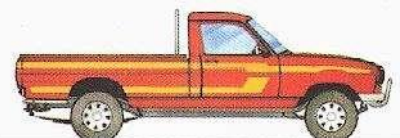

ADAPTATION 4 x 4 "DANGEL"  
SUR BASE 504 PICK-UP ENTREPRENEUR  
OU 504 PICK-UP CONFORT

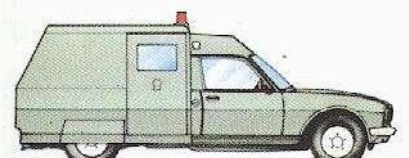

TRANSPORT DE FONDS BLINDÉ  
SUR BASE 504 CHÂSSIS-CABINE

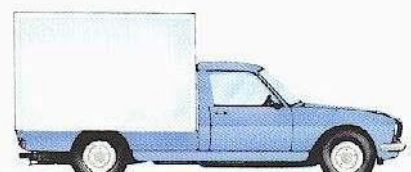

ISOTHERME  
SUR BASE 504 CHÂSSIS-CABINE

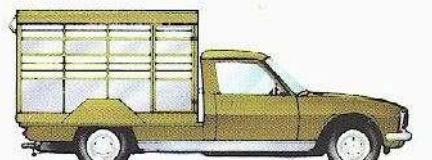

MOUTONNIÈRE/COCHONNIÈRE  
SUR BASE 504 CHÂSSIS-CABINE



TRIBENNE  
SUR BASE 504 CHÂSSIS-CABINE

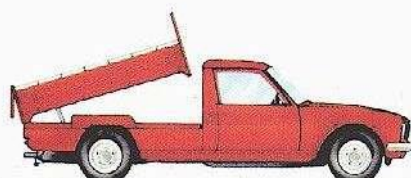

BENNE  
SUR BASE 504 CHÂSSIS-CABINE

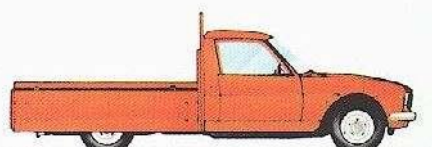

PLATEAU RIDELLES  
SUR BASE 504 CHÂSSIS-CABINE



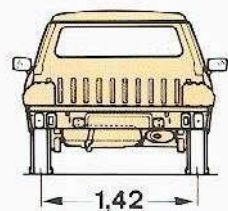
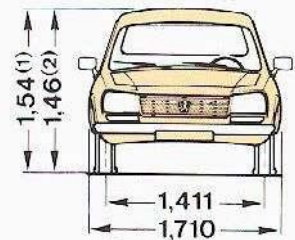
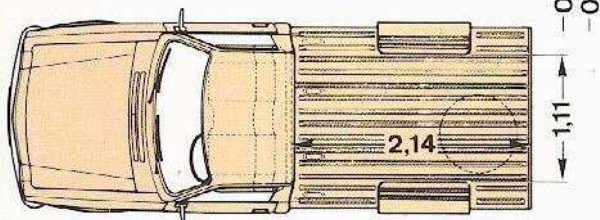
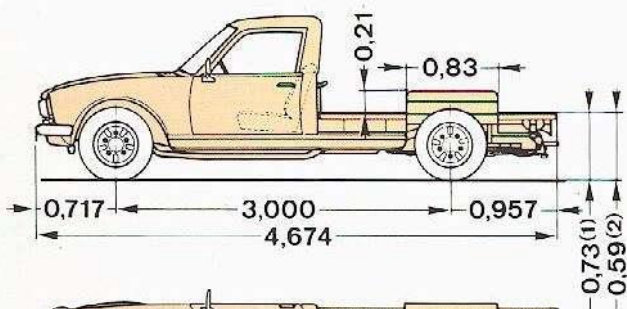
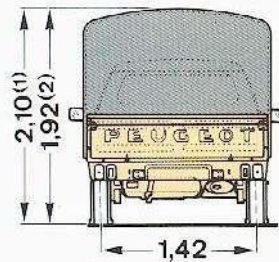
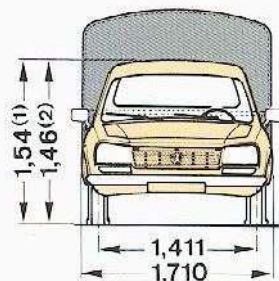
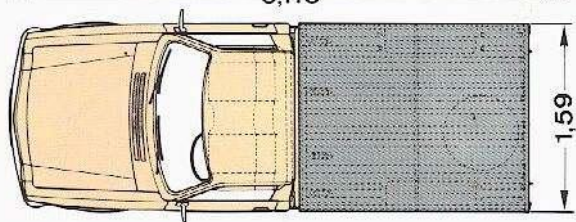
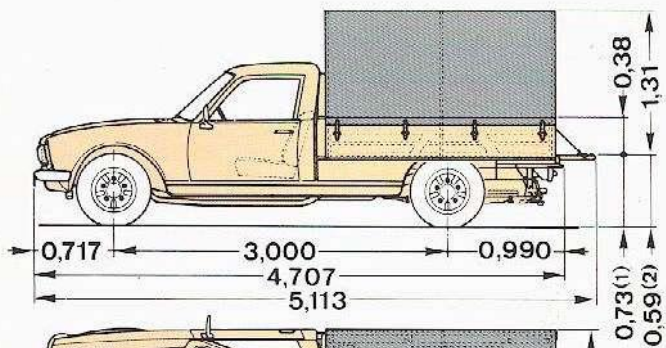
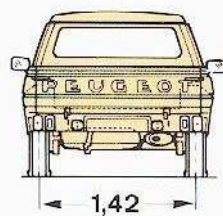
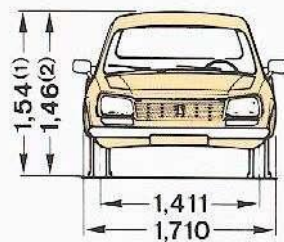
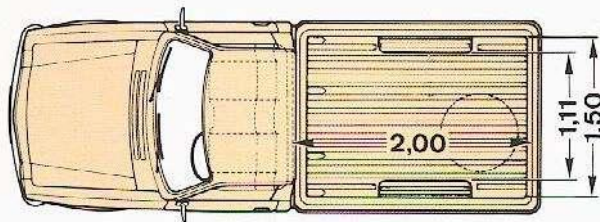
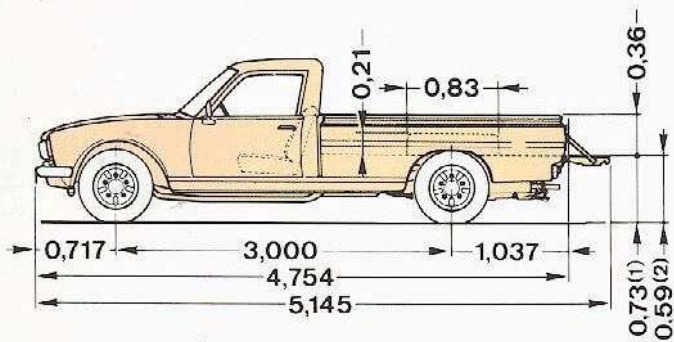



CARACTÉRISTIQUES TECHNIQUES 1993		504 PICK-UP ENTREPRENEUR		504 PICK-UP CONFORT	504 CHÂSSIS-CABINE
Moteur		Essence	Diesel	Diesel	Diesel
Puissance administrative		10	9	9	9
Cylindrée (en cm <sup>3</sup> )		1 796	2 304	2 304	2 304
Nombre de cylindres		4	4	4	4
Alésage/course (en mm)		84 x 81	94 x 83	94 x 83	94 x 83
Puissance maxi à tr/mn :	• norme ISO (kW)	58 à 5 500	50,5 à 4 500	50,5 à 4 500	50,5 à 4 500
	• norme DIN (ch)	80 à 5 500	70 à 4 500	70 à 4 500	70 à 4 500
Couple maxi à tr/mn :	• norme ISO (mdaN)	14 à 2 500	12,9 à 2 000	12,9 à 2 000	12,9 à 2 000
	• norme DIN (mkg)	14,5 à 2 500	13,4 à 2 000	13,4 à 2 000	13,4 à 2 000
Alimentation :	• carburateur	1 simple corps			
	• injection		●	●	●
Taux de compression		8,8/1	22,2/1	22,2/1	22,2/1
Dispositif de départ à froid manuel		●			
Dispositif de préchauffage			●	●	●
Allumage électronique		●			
Bougies hautes performances		●			
<b>Transmission</b>					
Boîte de vitesses manuelle à 5 rapports avant synchronisés		●	●	●	●
Embrayage à diaphragme avec butée de débrayage à billes		●	●	●	●
Pont avec différentiel à glissement limité		●	●	●	●
<b>Direction</b>					
Nombre de tours de volant de butée à butée		4,5	4,5	4,5	4,5
Rayon de braquage hors tout (en mètres)		6	6	6	6
<b>Suspension</b>					
Avant	A roues indépendantes, ressorts hélicoïdaux, barre antidévers et amortisseurs hydrauliques à double effet.				
Arrière	Ressorts à lames longitudinaux et amortisseurs hydrauliques télescopiques à double effet.				
<b>Freins</b>					
Avant : à disque		●	●	●	●
Arrière : à tambour		●	●	●	●
Servofrein		●	●	●	●
<b>Équipement électrique</b>					
Générateur d'électricité (alternateur triphasé)		750 W	750 W	750 W	750 W
Batterie		12 V/45 Ah	12 V/60 Ah	12 V/60 Ah	12 V/60 Ah
<b>Dimensions extérieures (en mètres)</b>					
Longueur hors tout :		4,707	4,707	4,754	4,674
	• hayon baissé	5,113	5,113	5,145	
Largeur hors tout		1,710	1,710	1,710	1,707
Empattement		3,000	3,000	3,000	3,000
Voies :	• avant	1,411	1,411	1,411	1,411
	• arrière	1,410	1,410	1,410	1,410
Hauteur hors tout :		1,540	1,540	1,540	1,540
	• avec bâche	2,152	2,152	2,100	
Hauteur du seuil de chargement :	• à vide	0,730	0,730	0,730	
	• en charge	0,590	0,590	0,590	
Surface au sol (en m <sup>2</sup> )		8,12	8,12	8,12	8,12
<b>Dimensions intérieures (en mètres)</b>					
Longueur utile au plancher		2,040	2,040	2,000	2,140
Largeur utile :	• entre les passages de roues	1,117	1,117	1,115	1,115
	• au-dessus des passages de roues	1,590	1,590	1,500	1,701
Surface utile au plancher (en m <sup>2</sup> )		3,240	3,240	3,000	
Longueur carrossable maximum					2,430
<b>Accès (en mètres)</b>					
Largeur utile du hayon		1,592	1,592	1,445	
Hauteur du hayon		0,390	0,390	0,360	
<b>Nombre de places</b>					
		3	3	3	3
<b>Poids (en kilogrammes)</b>					
En ordre de marche		1 240	1 320	1 320	1 255
Répartition :	• sur essieu avant	670	750	750	750
	• sur essieu arrière	570	570	570	505
Charge utile (y compris conducteur et passagers)		1 185	1 195	1 275	
Charge totale (y compris conducteur et passagers)					1 340
Total autorisé en charge		2 425	2 485	2 595	2 595
Maximum admissible :	• sur essieu avant	950	950	950	950
	• sur essieu arrière	1 750	1 750	1 750	1 750
Charge remorquable, remorque freinée		1 400	1 400	1 400	1 400
Total roulant autorisé		3 625	3 715	3 795	3 685
<b>Capacités (en litres)</b>					
Réservoir de carburant		64	64	64	64
Carter d'huile moteur		4	5	5	5
Volume total de chargement		3 908 (sous bâche)	3 908 (sous bâche)	3 908 (sous bâche)	
<b>Performances</b>					
Vitesse maximale en km/h (sur circuit)		140 (sans bâche)	135 (sans bâche)	135 (sans bâche)	135
<b>Pneumatiques</b> (carcasses radiales)		185R15	185R15	185R15	185R15
Carburant :	• Gazole	-	x	x	x
	• Super	x	-	-	-
	• Super sans plomb Ron 95	x	-	-	-
	• Super sans plomb Ron 98	x	-	-	-



ÉQUIPEMENTS ET OPTIONS 1993		504 PICK-UP ENTREPRENEUR		504 PICK-UP CONFORT	504 CHÂSSIS-CABINE
Équipements du tableau de bord		Essence	Diesel	Diesel	Diesel
Indicateur de température d'eau		●	●	●	●
Témoin de température d'eau		●	●	●	●
Témoin de niveau mini d'eau dans le circuit de refroidissement		●	●	●	●
Indicateur de niveau de carburant		●	●	●	●
Témoin d'usure des plaquettes de freins avant		●	●	●	●
Témoin de niveau mini de liquide de freins		●	●	●	●
Témoin de frein à main		●	●	●	●
Témoin de pression d'huile moteur		●	●	●	●
Témoin de charge de la batterie		●	●	●	●
Témoin de préchauffage			●	●	●
Montre électrique à quartz		●	●	●	●
Compteur kilométrique journalier		●	●	●	●
Équipements de conduite et de sécurité					
Essuie-vitre 2 vitesses et lave-vitre à commande électrique		●	●	●	●
Projecteurs principaux à iode (H4)				●	
Feu arrière de brouillard		●	●	●	●
Feux de recul				●	
Rétroviseur intérieur jour et nuit				●	
Ceintures de sécurité :	● à enrouleur (2)	●	●	●	●
	● statique (1)	●	●	●	●
Équipements de confort et de finition					
Peinture métallisée				○	
Enjoliveurs de roues		●	●	●	●
Équipement pour autoradio comprenant : - câble coaxial, antiparasitage, alimentation récepteur, emplacements récepteur (norme ISO) et haut-parleurs avant				●	
Climatisation air chaud et froid avec ventilateur à rhéostat		●	●	●	●
Banquette avec dossier inclinable pour le conducteur				●	
Appuis-tête réglables en hauteur				●	
Garnissage des sièges :	● vinyle	●	●		●
	● drap et vinyle			●	
Plancher recouvert de moquette à l'avant				●	
Allume-cigares				●	
Cendrier		●	●	●	●
Accoudoirs de portes		●	●	●	●
Boîte à gants :		●	●	●	●
	● fermant à clé			●	
Pare-soleil à l'avant (gauche)		●	●	●	●
Plafonnier avant		●	●	●	●
Vide-poches dans les portières avant				●	
Bouchon de réservoir fermant à clé				●	
Équipements spécifiques					
Bâche et arceaux amovibles		○	○	○	
Bâche repliable				○	
Bras de rétroviseur télescopique					●
Porte échelle		○	○	○	

● Équipement de base / ○ Option.

Outre la garantie légale, toutes les Peugeot bénéficient d'une garantie d'un an pièces et main-d'œuvre sans limitation de kilométrage.

Automobiles Peugeot se réserve le droit de modifier, sans préavis, les caractéristiques techniques et équipements des modèles présentés.



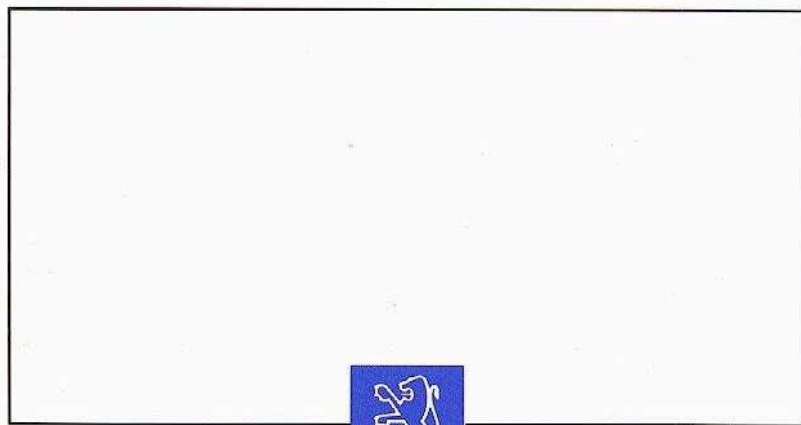

PEUGEOT

1995