

PEUGEOT

CABRIOLET & COUPE

504



*Technische Daten
und Beschreibung*

PEUGEOT

CABRIOLET & COUPE

504

*Technische Daten
und Beschreibung*

Inhaltsverzeichnis

Vorwort	5
Transparentbild und Abbildungen des Cabriolets	7
Transparentbild und Abbildungen des Coupés	11
ALLGEMEINE TECHNISCHE DATEN	
Im Vergleich mit der Limousine 504 mit Benzineinspritzung	14
MECHANISCHER AUFBAU	20
Hauptsächliche Besonderheiten der mechanischen Organe	21
ELEKTRISCHE ANLAGE	
Beleuchtung und Signalanlage	24
Elektrische Scheibenheber	26
Glühlampenverzeichnis-Sicherungen	27
Schema der elektrischen Anlage	28
KAROSSERIE	
Zusammensetzung der Karosserie	29
Chronologische Reihenfolge bei der Zusammensetzung der Karosserieteile :	
– des Cabriolets	30
– des Coupés	34
Abmessungen des Cabriolets	38
Abmessungen des Coupés	40
Sicht beim Cabriolet	42
Sicht beim Coupé	43
Beschreibung der Karosserieausstattung :	
– Motorhaube-Kofferraum	44
– Bordwerkzeug-Türen	45
– Armaturenbrett-Ausstattung	46
– Armaturenbrett-Klimaanlage	47
– Vordersitze und Rücksitzbank	48
– Befestigung von Sicherheitsgurten – Verdeck beim Cabriolet	49
– Lackierung und Innenausstattung	50
Sonderausstattung	53

Vorwort

Mit einer von PININFARINA entworfenen Karosserie und mit einem Benzineinspritzmotor ausgestattet, geht das neue Cabriolet und Coupé 504 weit über gewohnte Ansprüche hinaus.

Der mechanische Aufbau dieser Fahrzeuge unterscheidet sich hauptsächlich von dem der Limousine mit Benzineinspritzung durch die Knüppelschaltung, ein kleineres Hinterachsübersetzungsverhältnis sowie eine härtere Federung.

Daraus ergibt sich eine aussergewöhnliche Wendigkeit, die ausserdem noch durch Verringerung des Radstandes um 19 cm und Verbreiterung der hinteren Spurweite um 5 cm begünstigt wurde.

Obwohl um 13 cm in der Gesamtlänge verkürzt, bieten diese Wagen 4 komfortable Sitzplätze sowie einen geräumigen Kofferraum von 450 dm³.

Die luxuriöse Innenausstattung bietet grosse Sicherheit und besteht aus :

- einem "stossicheren" Armaturenbrett und verstellbaren Entfroster- und Heizungsdüsen
- vorderen Schalensitzen, die sich leicht einstellen lassen
- einer komfortablen hinteren Sitzbank für 2 Personen
- Türen mit Ausstellfenstern, elektrischen Scheibenhebern und Türbegrenzungsleuchten.

Die Innenausstattung des Cabriolets ist aus schwarzem Kunststoff ; das Verdeck aus wasserdichtem Stoff, lässt sich schnell zurückklappen oder in seinem Verdeckraum verstauen.

Die Innenausstattung des Coupés ist aus Velours-Stoff, dessen Farbe jeweils auf eine der 4 zur Auswahl stehenden Karosserie-Farbtöne abgestimmt ist.



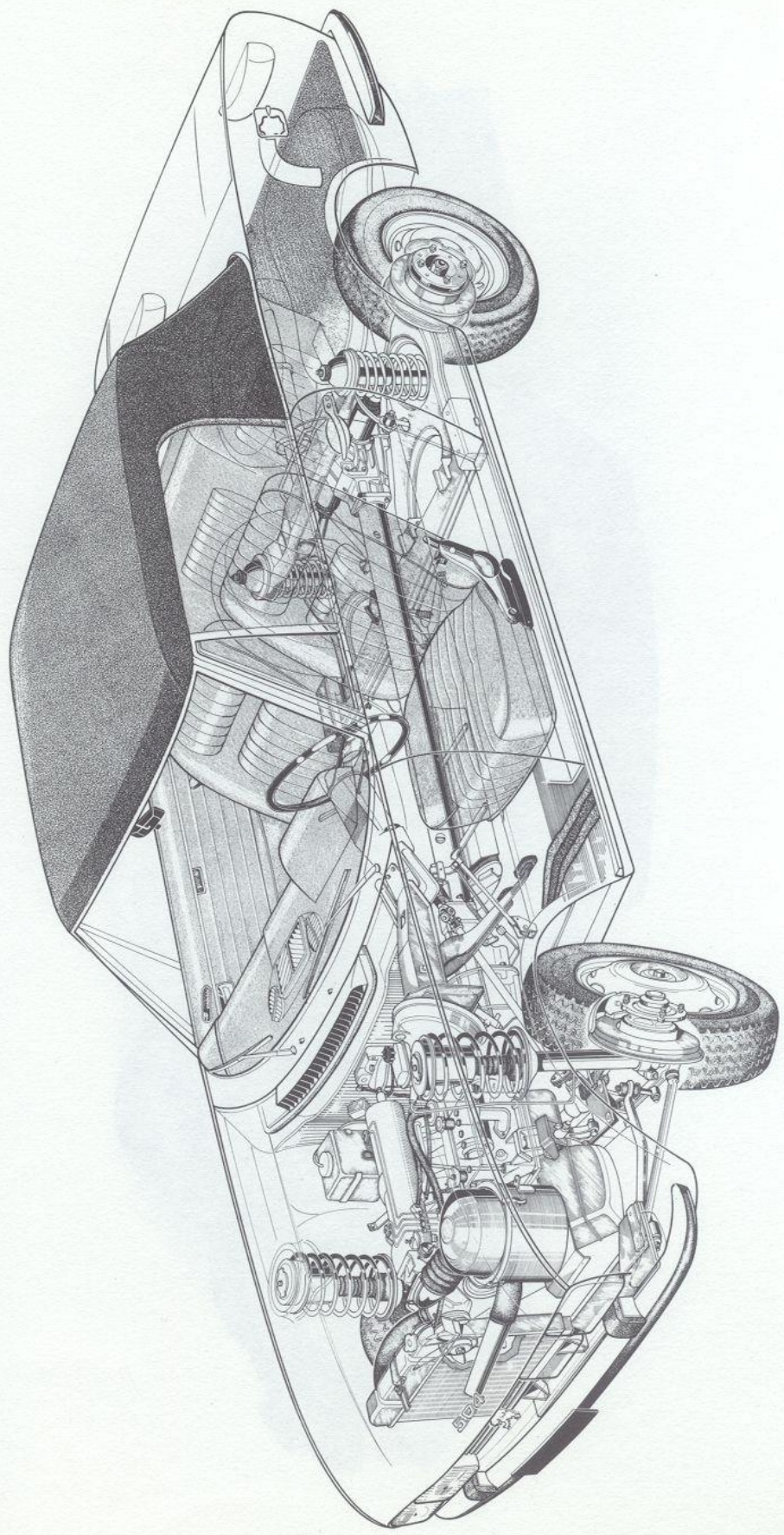

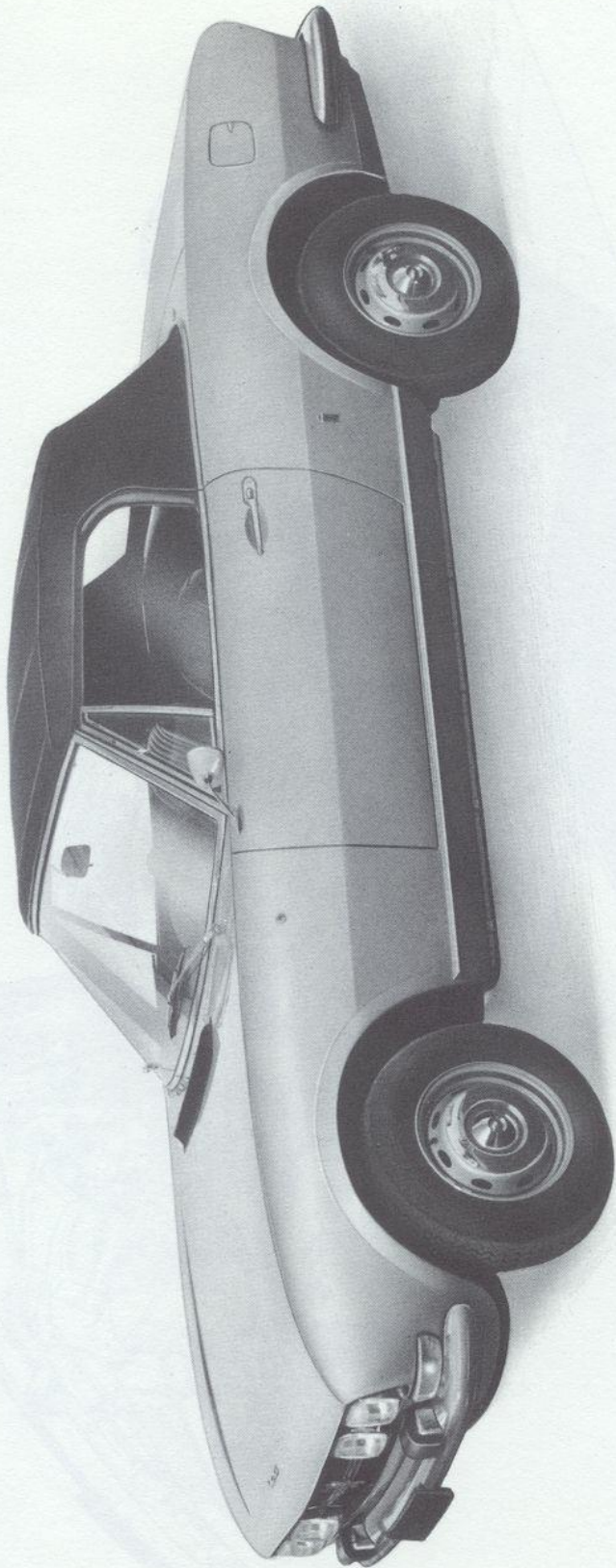

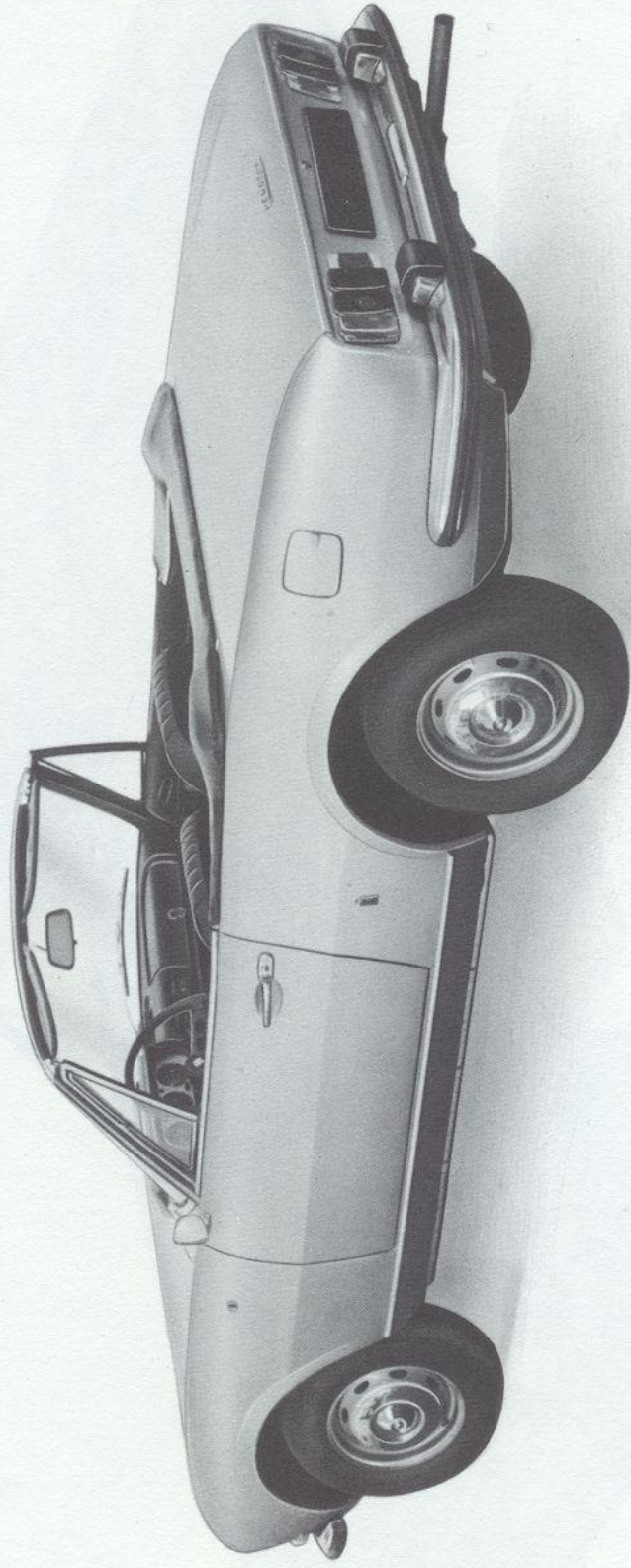

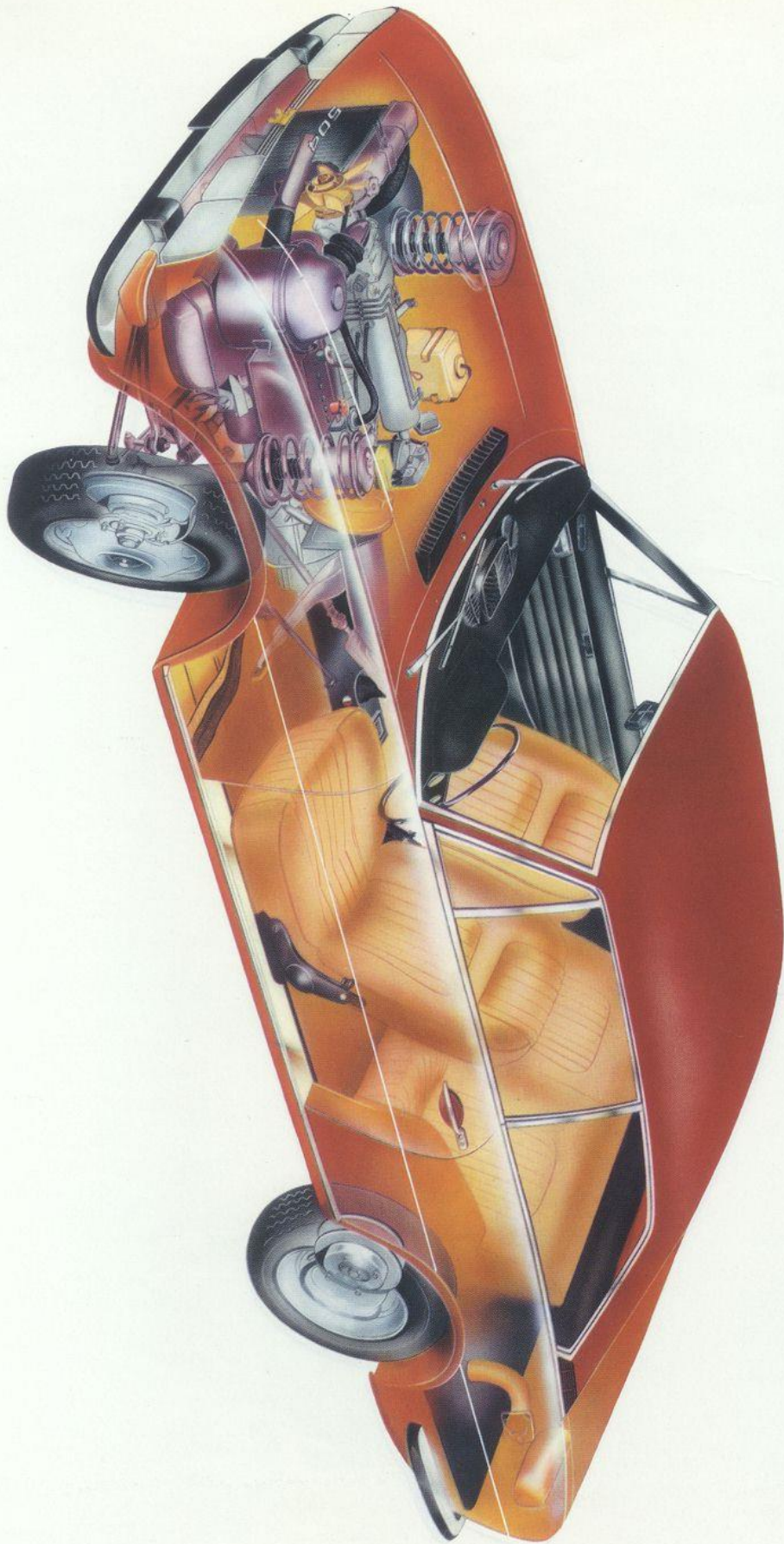

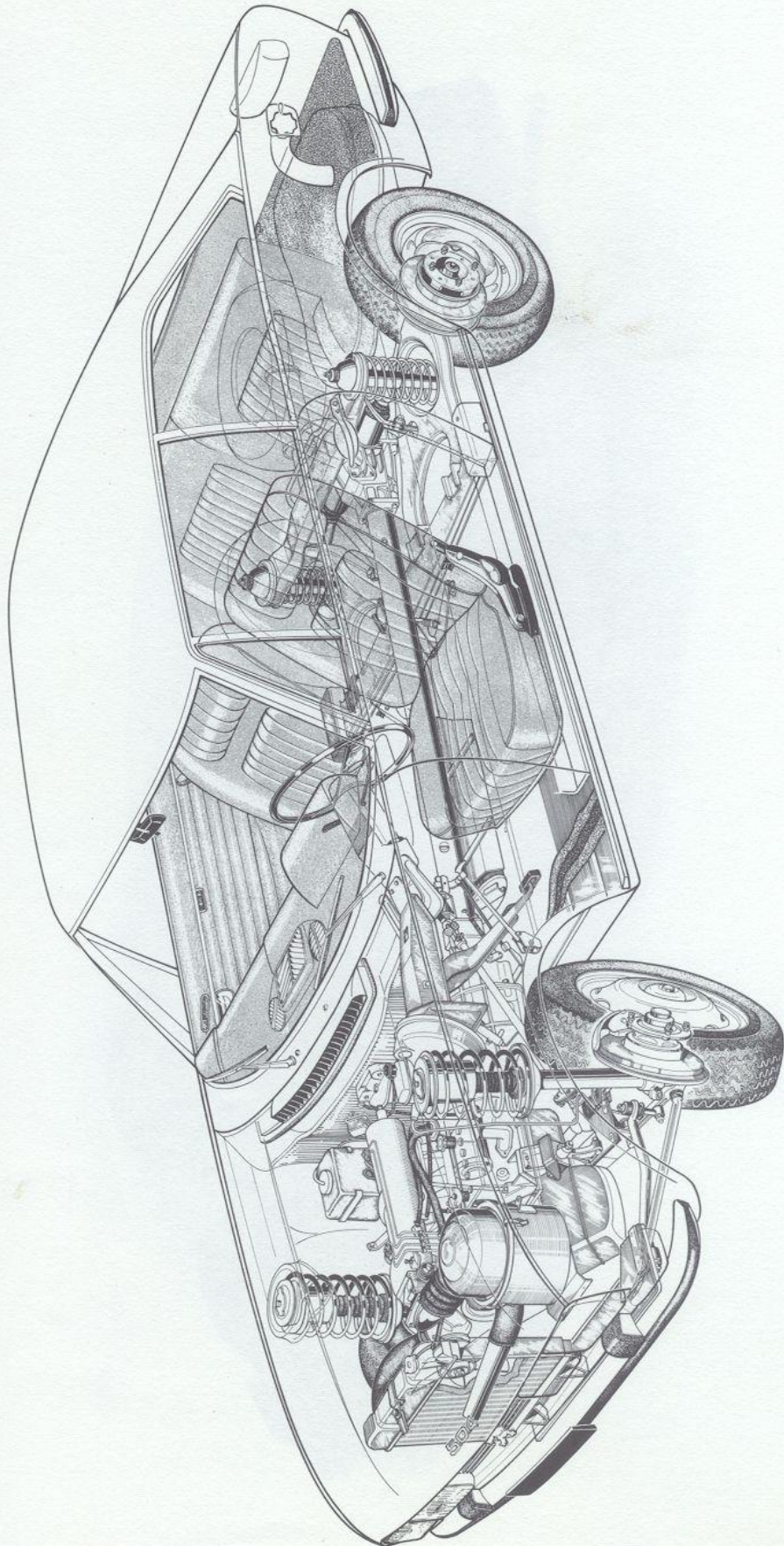

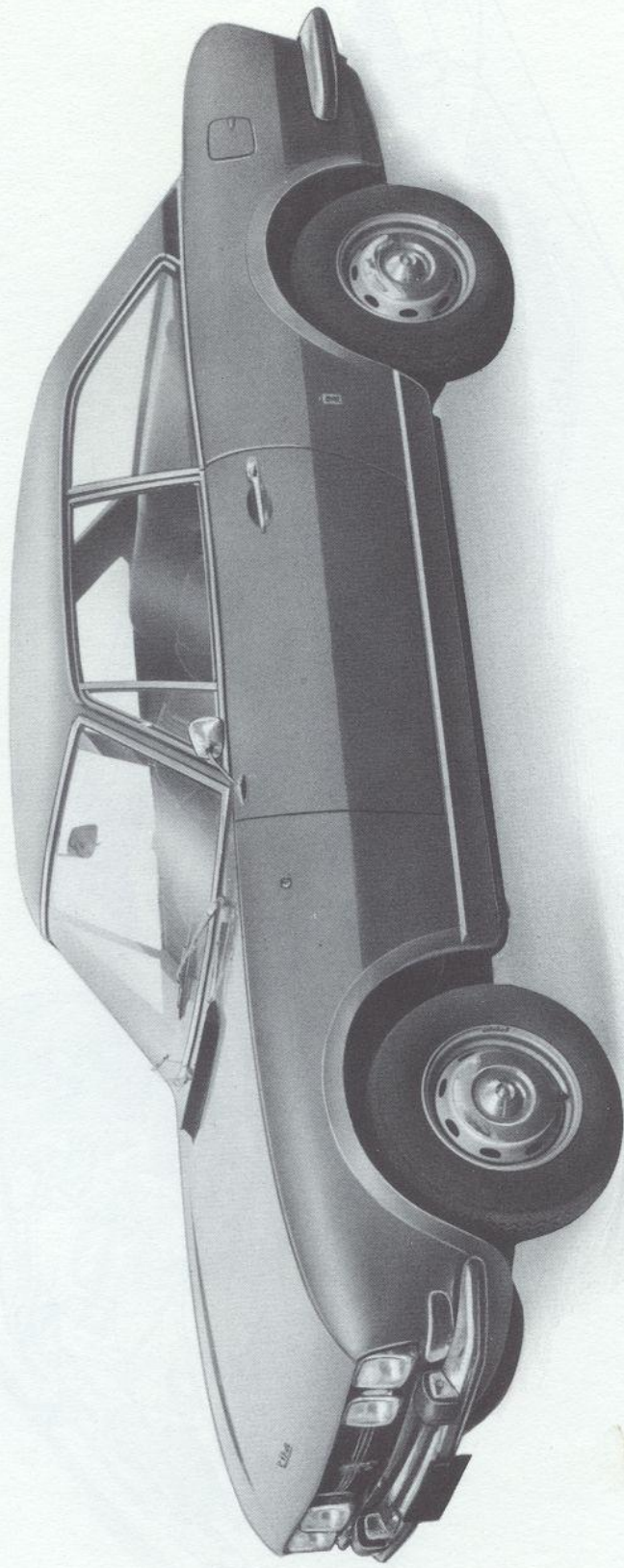

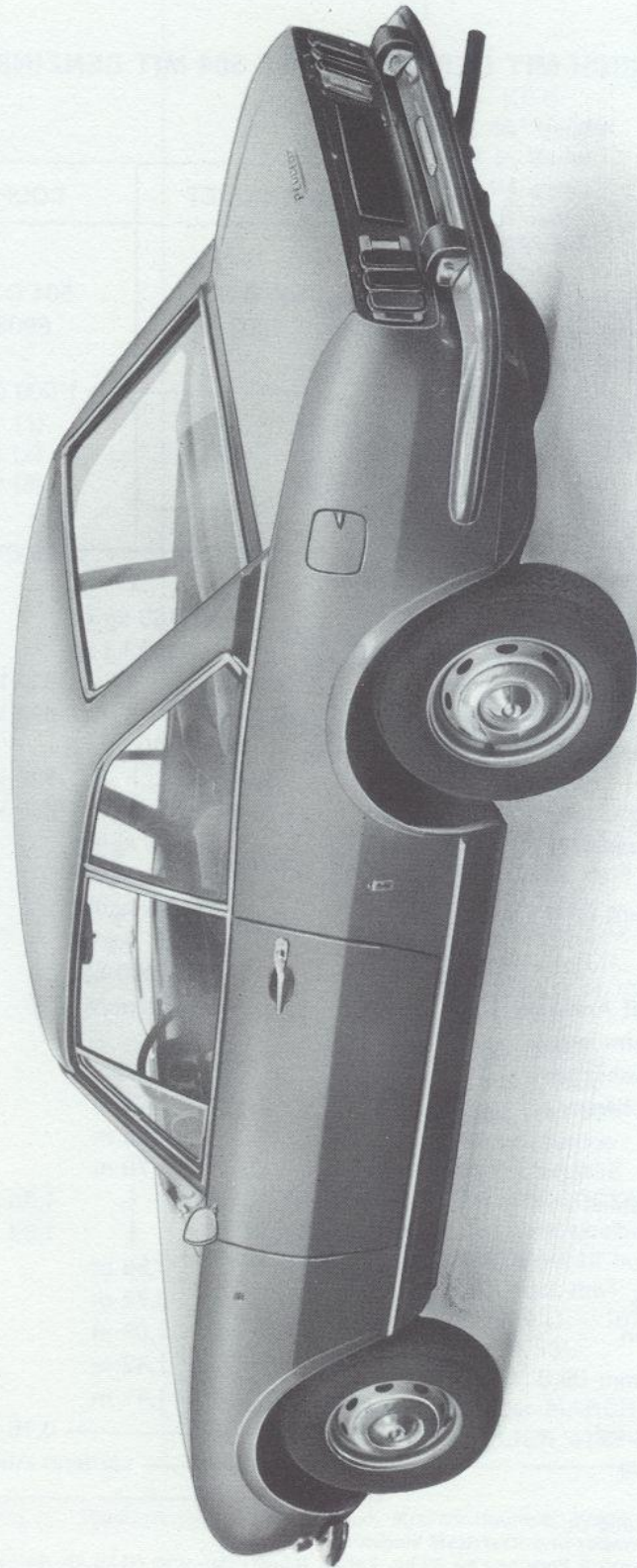

ALLGEMEINE TECHNISCHE DATEN

IM VERGLEICH MIT DER LIMOUSINE 504 MIT BENZINEINSPRITZUNG

Typ
 Modell - Nr. { Linkslenkung
 Rechtslenkung
 Seriennummer (ab)

	CABRIOLET	COUPE	LIMOUSINE
Typ	504 B 02	504 C 02	504 A 02
Modell - Nr.	8803	8903	8003 oder 8103
	-	-	8002 oder 8102
Seriennummer (ab)	1 000 001		
	10 CV		
	4		5/6
Steuer-PS (Frankreich)	1 165 kg (1)		1 145 kg (1)
Anzahl der Sitzplätze	1 220 kg (2)		1 200 kg (2)
Leergewicht (ca.)	640 kg	630 kg	620 kg
Gewicht in fahrbereitem Zustand	580 kg	590 kg	580 kg
Verteilung { vorne hinten	1 540 kg (3)		1 680 kg (4)
Höchstzulässiges Gesamtgewicht	730 kg	720 kg	755 kg
Verteilung { vorne hinten	810 kg	820 kg	925 kg
Verhältnis Gewicht/Leistung SAE in fahrbereitem Zustand	oder 11,85 kg/PS 16,10 kg/kW		oder 11,65 kg/PS 15,80 kg/kW
Verhältnis Gewicht/Leistung SAE bei voller Belastung	oder 14,95 kg/PS 20 kg/kW		oder 16,30 kg/PS 22,10 kg/kW
Anhängevermögen	1 000 kg		1 100 kg
Höchstgeschwindigkeit mit Anhänger	80 km/h		80 km/h
Maximales Anfahr-Steigvermögen :	-		
Im 1. Gang bei { ohne Anhänger max. Belastung { mit Anhänger	29 % 17 %		30 % 16 %
Länge über alles	4,36 m		4,49 m
Breite über alles	1,70 m		1,69 m
Höhe in fahrbereitem Zustand	1,36 m	1,35 m	1,46 m
Höhe bei Belastung	1,34 m	1,33 m	1,41 m
Radstand	2,55 m		2,74 m
Überstehender Teil, vorne	0,72 m		0,72 m
Überstehender Teil, hinten	1,09 m		1,03 m
Spur, vorne	1,42 m		1,42 m
Spur, hinten	1,41 m		1,36 m
Bodenfreiheit (bei Belastung)	0,16 m		
Tiefste Stelle am Fahrzeug	vorderes Auspuffrohr		

(1) Ohne Wasser, Kraftstoff und Öl
 (2) Mit Bordwerkzeug ; Öl, Wasser und Kraftstoff eingefüllt
 (3) In fahrbereitem Zustand mit 4 Personen zu 70 kg, Fahrer inbegriffen, und 40 kg im Kofferraum
 (4) In fahrbereitem Zustand mit 6 Personen zu 70 kg, Fahrer inbegriffen, und 60 kg im Kofferraum

KUPPLUNG

Mechanismus
 Typ
 Mitnehmerscheibe
 Abmessungen der Beläge
 Stärke der Mitnehmerscheibe
 (bei Belastung von 450 kg)
 Ausrücklager
 Betätigung
 Druckabgebender Hauptzylinder
 (Geberzylinder)
 Durckaufnehmender Zylinder
 (Nehmerzylinder)

WECHSELGETRIEBE

Typ
 Anzahl der Gänge
 Übersetzungsverhältnis :
 (Anzahl der Umdrehungen der Hauptwelle
 bei einer Umdrehung des Motors)
 - 1. Gang
 - 2. Gang
 - 3. Gang
 - 4. Gang
 - Rückwärtsgang

Schalthebel
 Ölinhalt des Getriebes
 (magnetischer Ölablassstopfen)
 Übersetzung des Tachometer-Antriebes

KRAFTÜBERTRAGUNG

LANGS-KRAFTÜBERTRAGUNG

QUER-KRAFTÜBERTRAGUNG

HINTERACHSE-HINTERACHSGETRIEBE

HINTERACHSE

Daten in fahrbereitem Zustand :

- Vorspur
- Negativer Radsturz

HINTERACHSGETRIEBE

Übersetzung
 Übersetzungsverhältnis

Geschwindigkeit im 4. Gang
 bei 1 000 U/min des Motors
 Ölinhalt

CABRIOLET	COUPE	LIMOUSINE
	Druckplatte mit Federscheibe FERODO 215 DB Scheibe DENTEL von 1,3 mm Ø 215 x 145 mm	
	7,7 mm kugelgelagert hydraulisch	
	Ø 19 mm Ø 1" 1/8 (28,60 mm)	
	BA7 4 synchronisierte Vorwärtsgänge	
	0,273 0,461 0,710 1 (direkt) 0,267	
	Knüppelschaltung	unter dem Lenkrad
	1,150 l	
	10 x 19	
	durch Welle mit 42 mm Ø in einem starrten Verbindungsrohr geführt.	
	durch Gelenkwellen mit zwei homokinetischen Dreikugelgelenken.	
	Einzelradaufhängung mit aufgehängtem Hinterachsgetriebe	
	4 - 6 mm 0° 40' - 1° 40'	
	HYPOIDGETRIEBE	
	10 x 37	9 x 34
	0,270 (1) od. 3,700/1 (2)	0,265 (1) od. 3,777/1 (2)
	31,14 km/h	30,50 km/h
	1,200 l od. dm ³	

(1) Radumdrehung im Verhältnis zu einer Umdrehung der Getriebeabtriebswelle.
 (2) Anzahl der Umdrehungen der Getriebeabtriebswelle im Verhältnis zu einer Radumdrehung.

VORDERACHSE

Technische Daten
(in fahrbereitem Zustand) :

- Vorspur
- Radsturz
- Nachlauf
- Achsschenkelspreizung

LENKUNG

Übertragung auf die Räder
Übersetzungsverhältnis

Ritzel

Zahnstange

Lenkraddrehungen von einem

Anschlag zum anderen

Wendekreisradius :

- theoretisch (an der Radachslinie gemessen)
- am Rad aussen gemessen
- an der Karosserie aussen gemessen

Lenkraddurchmesser

BREMSEN

VORDERBREMSEN :

Typ

Durchmesser der vorderen

Bremsscheiben

Breite der Bremsbahn auf der

Bremsscheibe

Vordere Bremsbeläge

Fläche der vorderen Bremsbelagplatten

Bremsfläche auf den vorderen Bremsscheiben

HINTERBREMSEN

Typ

Durchmesser der hinteren

Bremsscheiben

Breite der Bremsbahn auf der

Bremsscheibe

Hintere Bremsbeläge

Fläche der hinteren Bremsbelagplatten

Bremsfläche auf den hinteren Bremsscheiben

Gesamtbremsfläche

HYDRAULISCHE BETÄTIGUNG

Bremshilfe

Bremskraftregler

Hauptbremszylinder

Radbremszylinder des vorderen Bremssattels

Radbremszylinder des hinteren Bremssattels

Bremsflüssigkeitsbehälter

Gesamtinhalt der Hydraulik-Anlage

Bremslichtbetätigung

HANDBREMSE

CABRIOLET	COUPE	LIMOUSINE
Einzelradaufhängung mit Teleskop-Stossdämpfern innerhalb der Schraubenfedern gelagert		
4,5 ± 1 mm		
0° 38'		
2° 40'		
8° 54'		
mit Zahnstange und Lenksäule mit Kardangelenken durch Lenkhebel und Lenkspurstangen		
122,2		
7 Zähne		
32 Zähne		
4 1/2 Umdrehungen		
4,81 m		5,11 m
4,90 m		5,20 m
5,17 m		5,45 m
405 mm		425 mm
Scheibenbremsen an allen 4 Rädern mit Bremshilfe und Bremskraftregler		
Girling-Schwimmsattelbremse mit 2 Zylinderkolben		
273 mm		
56 mm		
mit Abnutzungs-Kontrolleuchte verbunden		
37 x 2	74 cm ² (pro Rad)	
382 x 2	764 cm ² (pro Rad)	
Girling-Schwimmsattelbremse mit 2 Zylinderkolben und eingebauter Betätigungsverrichtung der Feststellbremse		
273 mm		
45,5 mm		
mit Abnutzungs-Kontrolleuchte verbunden		
25 x 2 = 50 cm ² (pro Rad)		
325 x 2 = 650 cm ² (pro Rad)		
2 828 cm ²		
durch Mastervac-Bremsgerät Ø 200 mm Bendix (von der Last abhängig)		
Ø 20,6 mm		
Ø 54 mm		
Ø 42,8 mm		
mit Flüssigkeitsstand-Anzeiger		
0,470 l od. dm ³		
mechanischer Kontaktschalter Torrix		
Betätigung durch Kabelzüge, auf die Hinterräder wirkend, mit automatischer Nachstellung.		

RADAUFHANGUNG

Vorne

- Biegsamkeit einer Vorderfeder
- Biegsamkeit am Vorderrad gemessen
- Vorderer Drehstab

Hinten

- Biegsamkeit einer Hinterfeder
- Biegsamkeit am Hinterrad gemessen
- Hinterer Drehstab

Stossdämpfer vorne und hinten

RADER UND REIFEN

Räder { Michelin
Dunlop

Anzahl der Löcher

Versetzung

Reifengrösse

Laufumfang

Reifendruck kalt (in kg/cm² od. Bar)

- MICHELIN XAS
- DUNLOP SP Sport
- KLEBER V10 GT

ELEKTRISCHE ANLAGE

Batterie

Wechselstrom-Lichtmaschine

Typ

Spannungsregler

Typ

Anlasser

Typ

CABRIOLET	COUPE	LIMOUSINE
mit 4 einzeln aufgehängten Rädern, grosser Biegsamkeit und Drehstäben, vorne und hinten		
2 Schraubenfedern		
	65 mm/100 kg	85 mm/100 kg
	54 mm/100 kg	70 mm/100 kg
	Ø 26 mm	
2 Schraubenfedern		
	22,5 mm/100 kg	26 mm/100 kg
	52 mm/100 kg	57 mm/100 kg
	Ø 18 mm	
Fabrikat PEUGEOT, hydraulische doppelwirkende Teleskopstossdämpfer		
5J-14.BM.4.35		
5J-14.4NS.35		
4		
35		
175 x 14" (175 x 355)		
1,92 m		
vorne : 1,5		vorne : 1,5 - hinten : 1,8
hinten : 1,6		
-		vorne : 1,7 - hinten : 2
-		vorne : 1,6 - hinten : 1,9
12 V 55 Ah		
dreiphasig		
SEV Motorola A 14/30 - 26 650		
oder Paris-Rhône A13R.15		
12 V		
Ducellier 8 349 A		
od. Paris-Rhône AYA 21		
mit Solenoidschalter (Magnetschalter)		
Ducellier 6 189 A od. Paris-Rhône D8E 76		

KAROSSERIE

Masse der Windschutzscheibe
 – Höhe in der Mitte
 – Breite unten
 Masse der Rückscheibe
 – Höhe in der Mitte
 – Breite unten
 Gesamte sichtbare Scheibenfläche
 Abstand zwischen Windschutzscheibe
 und Rückscheibe
 Länge des Wageninnenraumes
 (Abstand zwischen hinterer
 Rückenlehne und Gaspedal)
 Breite an den Vordersitzen
 (in Ellbogenhöhe)
 Breite an den Hintersitzen
 (in Ellbogenhöhe)
 Verstellmöglichkeit der Vordersitze
 Masse der hinteren Gepäckablage
 Inhalt des Kofferraums :
 – Gesamthalt
 – Nutzinhalt

VERBRAUCH UND FAHRWERTE

Kraftstoffverbrauch auf 100 km
 nach Norm DIN 70030
 Ölverbrauch auf 100 km
 Höchstgeschwindigkeit
 Beschleunigungswerte :
 – 400 m mit stehendem Start
 – 1 000 m mit stehendem Start

SCHMIERUNG UND WARTUNG

MOTOR :

Ölsorte
 Fassungsvermögen
 Minimaler Ölstand
 Ölwechsel
 Ölstand-Kontrolle

WECHSELGETRIEBE :

Ölsorte
 Fassungsvermögen
 Ölwechsel
 Ölstand-Kontrolle

HINTERACHSGETRIEBE :

Ölsorte
 Fassungsvermögen
 Ölwechsel
 Ölstand-Kontrolle

MECHANISCHE TEILE :

Schmierung
 Fassungsvermögen des Kraftstoffbehälters

	CABRIOLET	COUPE	LIMOUSINE
		0,59 m	0,57 m
		1,66 m	1,38 m
	0,41 m	0,54 m	0,48 m
	1,11 m	1,20 m	1,26 m
	1,69 m ²	2,25 m ²	2,25 m ²
	1,94 m	2,25 m	2,41 m
		1,66 m	1,83 m
		1,43 m	1,42 m
	1,20 m	1,40 m	1,39 m
		16,9 m	18 cm
	–	1,30 x 0,36 m	1,29 x 0,33 m
		450 dm ³	560 dm ³
		310 dm ³	420 dm ³
		10 l od. dm ³	11,3 l od. dm ³
		0,100 l od. dm ³	
		175 km/h	168 km/h
		18" 5/10	18" 1/10
		35"	34" 2/10
		ESSO EXTRA MOTOR OIL 20 W/30/40	
		4 l	
		2,5 l	
		alle 5 000 km	
		alle 2 500 km	
		ESSO EXTRA MOTOR OIL 20 W/30/40	
		1,150 l	
		alle 10 000 km	
		alle 5 000 km	
		ESSO GEAR OIL GP 90	
		1,200 l	
		alle 15 000 km	
		alle 5 000 km	
		alle 5 000 km	
		56 l	

MECHANISCHER AUFBAU

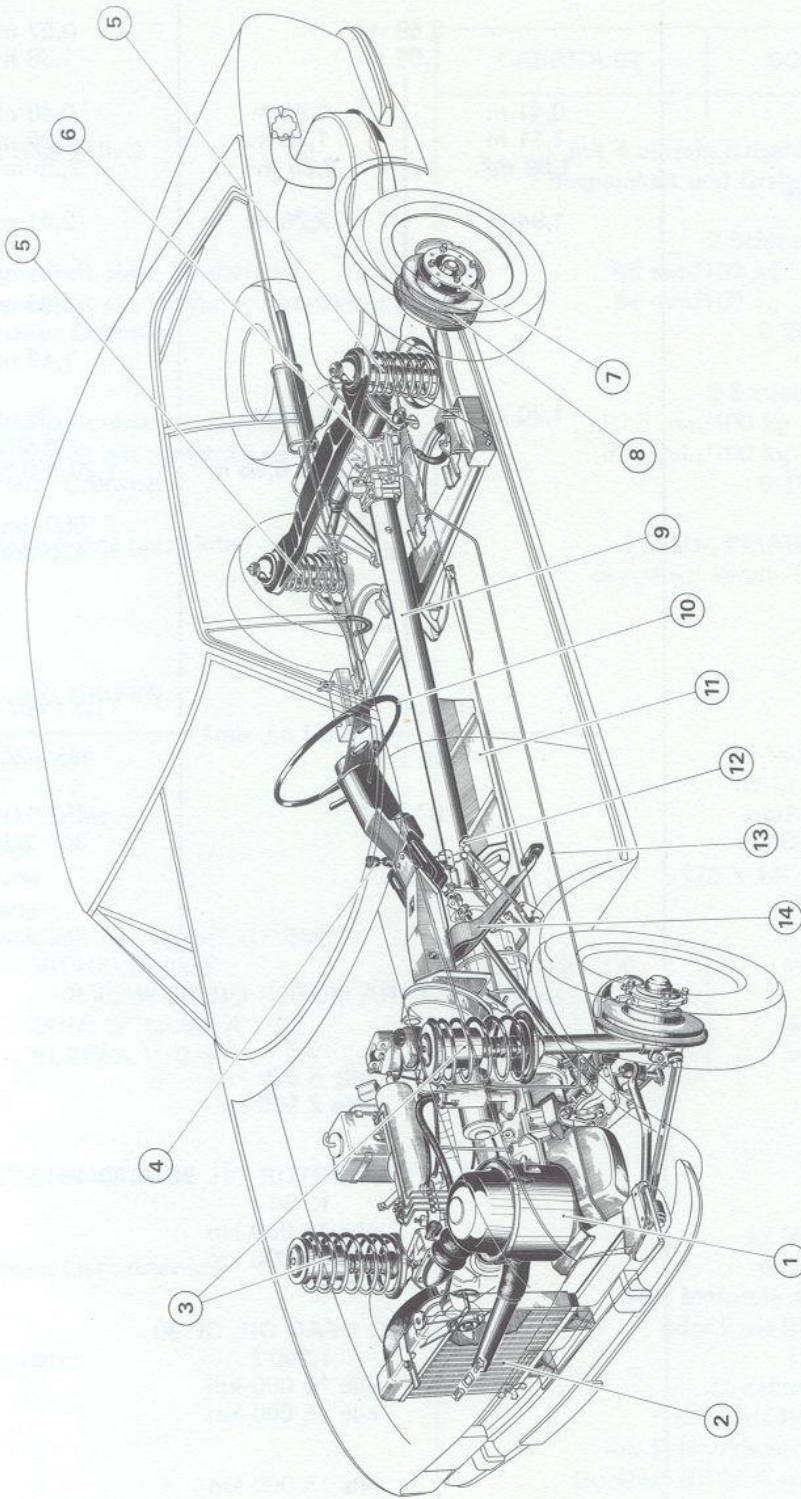

BESONDERHEITEN DER CABRIOLETS UND COUPES

- | | |
|--|---|
| 1 — Ölbadluftfilter | 8 — Hintere Scheibenbremse |
| 2 — Kühler mit gesenkter Haltelasche | 9 — Längskraftübertragung |
| 3 — Vordere Federn und Stossdämpfer | 10 — Lenkrad |
| 4 — Knüppelschaltung | 11 — Auspuffanlage mit 3 Schalldämpfern |
| 5 — Hintere Federn | 12 — Handbremse |
| 6 — Hinterachsgetriebe (Übersetzung 10 x 37) | 13 — Bremsleitung für hintere Bremsen |
| 7 — Hintere Radnabe | 14 — Pedallagerbock |

TECHNISCHE BESCHREIBUNG

Fahrwerk

GANGSHALTUNG

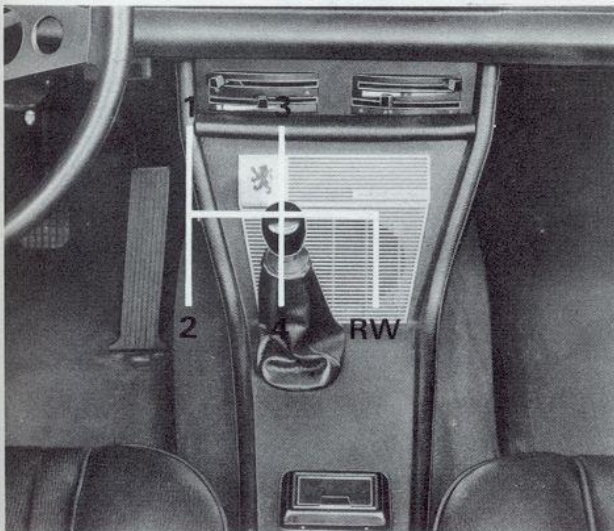

Die Knüppelschaltung entspricht dem europäischen Schaltsystem.

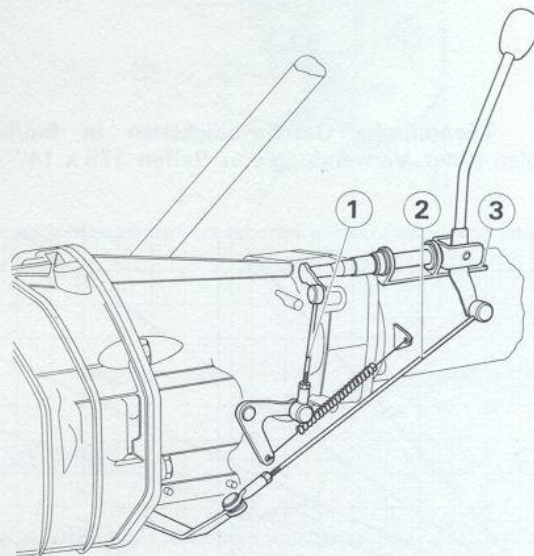

Der Schalthebel ist gelenkig an der mit dem Verbindungsrohr der Längskraftübertragung fest verbundenen Halterung 3 angebracht und bewirkt durch die Regulierstangen 1 und 2 die Gangwahl und Gangschaltung.

LÄNGSKRAFTÜBERTRAGUNG

Die Verkürzung des Radstandes um 19 cm machte den Einbau eines Verbindungsrohres und einer Kraftübertragungswelle nötig, die im Vergleich mit der Limousine ebenfalls um 19 cm verkürzt sind.

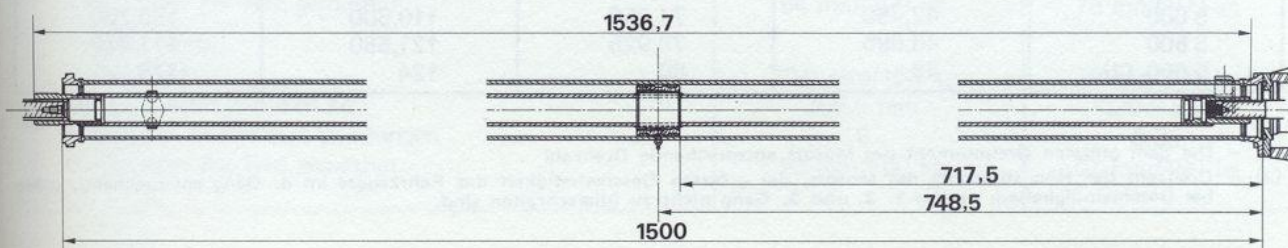

HINTERACHSGETRIEBE

Das an einer Traverse aufgehängte Hypoid-Hinterachsgetriebe unterscheidet sich von dem der Limousine 504 mit Vergaser oder Benzineinspritzung nur durch eine den Fahrleistungen des Cabriolets und Coupés besser angepasste Übersetzung von 10 x 37.

TECHNISCHE DATEN

Übersetzungsverhältnis des Hinterachsgetriebes :

Umdrehungswert des Tellerrades bei einer Umdrehung des Antriebskegelrades : 0,270

Anzahl der Umdrehungen des Antriebskegelrades bei einer Umdrehung des Tellerrades : 3,700

Gesamt-Übersetzungsverhältnis :

Umdrehungswert der Räder bei einer Umdrehung des Motors

in den verschiedenen Schaltstufen des Getriebes :

- 1. Gang : 0,074
- 2. Gang : 0,125
- 3. Gang : 0,192
- 4. Gang : 0,270
- Rückwärtsgang : 0,072

Theoretische Geschwindigkeiten in km/h in den 4 Gangstufen und bei verschiedenen Motordrehzahlen unter Verwendung von Reifen 175 x 14" (175 x 355) mit einem Laufumfang von 1,92 m.

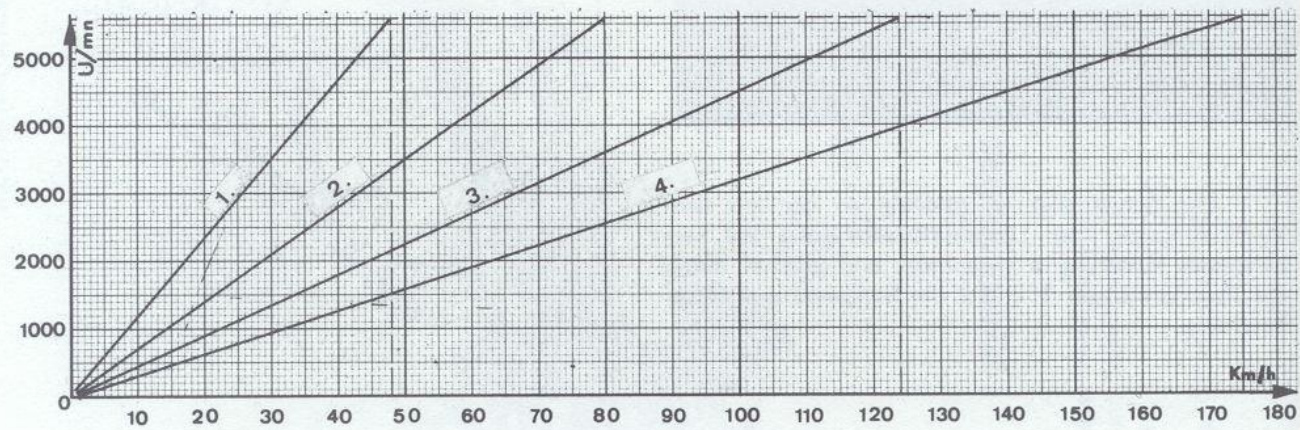

U/min	1. Gang	2. Gang	3. Gang	4. Gang
1 000	8,490	14,350	22,100	31,140
2 000	16,980	28,700	44,200	62,280
3 000 (1)	25,470	43,050	66,300	93,420
4 000	33,960	57,400	88,400	124,560
5 000	42,450	71,750	110,500	155,700
5 500	46,695	78,925	121,550	171,270
5 600 (2)	48	80	124	175

(1) - Die dem grössten Drehmoment des Motors entsprechende Drehzahl

(2) - Drehzahl der Höchstleistung des Motors, der grössten Geschwindigkeit des Fahrzeuges im 4. Gang entsprechend, sowie bei Geschwindigkeiten, die im 1. 2. und 3. Gang nicht zu überschreiten sind.

HINTERACHSE

Durch die Montage von besonderen Scheibenbremsen und Radnaben wurde die **hintere Spurweite um 5 cm vergrößert.**

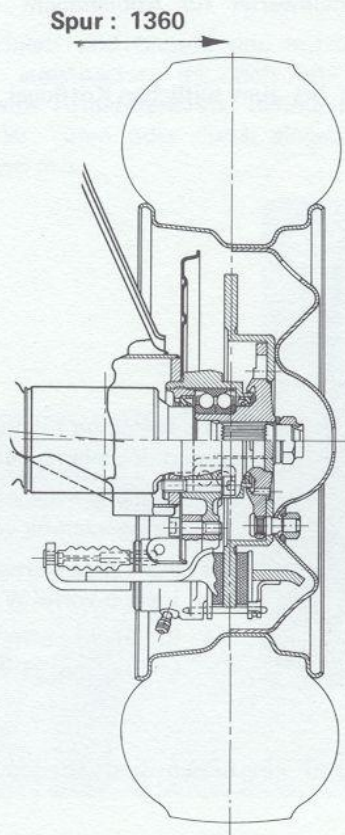

Limousine

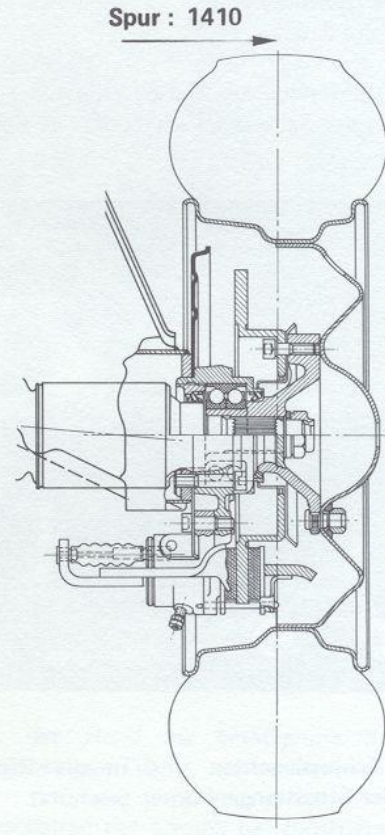

Cabriolet und Coupé

RADAUFHANGUNG

Die **Aufhängung mit 4 voneinander unabhängigen Rädern** unterscheidet sich von der der Limousine durch die vorderen Stossdämpfer und die vorderen und hinteren Federn, deren Höhe und Biegsamkeit der neuen, tiefliegenden Karosserie und der Wendigkeit des Cabriolets und Coupés angepasst sind.

TECHNISCHE DATEN :

	Cabriolet u. Coupé	Limousine
Federn, vorne		
Biegsamkeit	65 mm/100 kg	85 mm/100 kg
Höhe, belastet mit 318 kg	220 mm	230 mm
Anzahl der wirksamen Windungen	5,5	7,2
Biegsamkeit am Rad gemessen	54 mm/100 kg	70 mm/100 kg
Federn, hinten		
Biegsamkeit	22,5 mm/100 kg	26 mm/100 kg
Höhe, belastet mit 318 kg	305,5 mm	329,5 mm
Anzahl der wirksamen Windungen	8	9,25
Biegsamkeit am Rad gemessen	52 mm/100 kg	57 mm/100 kg

Elektrische Anlage

BELEUCHTUNG UND SIGNALANLAGE

Die 4 Scheinwerfer – 2 Scheinwerfer für Fernlicht, 2 Scheinwerfer für Abblendlicht – sind mit Halogenlampen ausgerüstet.

Die Vorderleuchten haben eine längliche Form und reichen bis zum seitlichen Kotflügel, so dass die Blinker auch von der Seite des Fahrzeuges aus sichtbar sind.

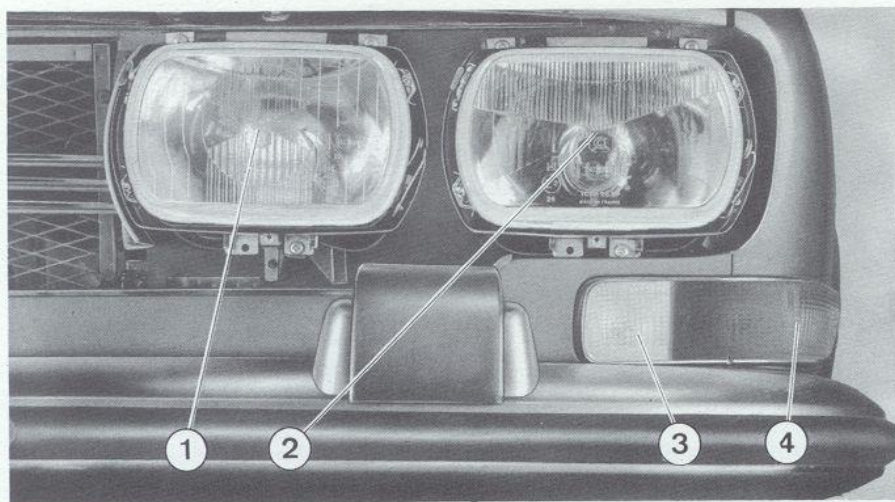

- 1 - Jodlampe für Fernlicht, Halogenlampe von 55 W
- 2 - Jodlampe für Abblendlicht, Halogenlampe von 55 W
- 3 - Standlicht vorne - weiss-Lampe von 5 W
- 4 - Blinklicht vorne - orange-Lampe von 21 W

Die Schlussleuchten sind in die Rückwand des Kofferraums eingelassen und werden durch die Gummipuffer der Stosstangenhörner geschützt.

Die Rückfahrcheinwerfer werden automatisch beim Einlegen des Rückwärtsganges betätigt.

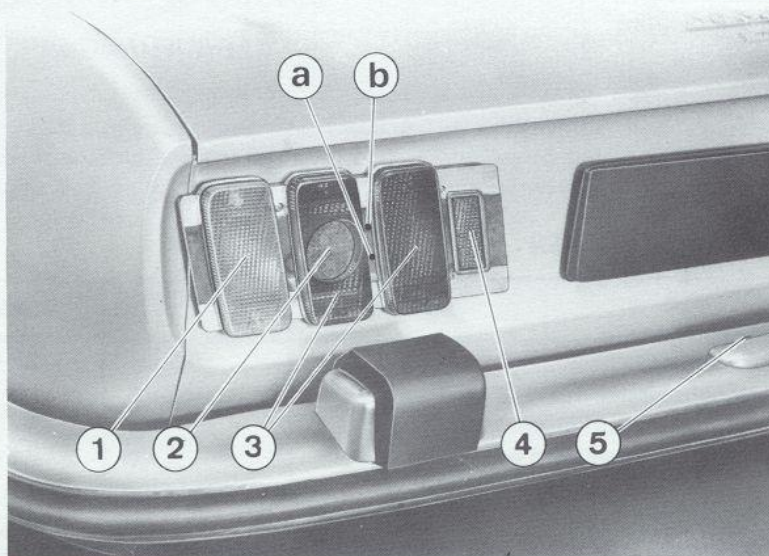

- 1 - Blinklicht - orange-Lampe von 21 W
- 2 - Eingebauter Rückstrahler
- 3 - Rücklicht und Bremslicht - rot
(a) Lampe von 5 W für Rücklicht
(b) Lampe von 21 W für Bremslicht
- 4 - Rückfahrcheinwerfer Lampe von 15 W

Die Nummernschildbeleuchtung (5) erfolgt durch eine auf der Stosstange angebrachte Leuchte mit 2 Lampen von 5 W.

INNENBELEUCHTUNG

- Die Cabriolets und Coupés sind mit 2 Innenraumleuchten ausgestattet, die sich an jedem Ende unter dem Armaturenbrett befinden und durch Öffnen der Türen oder durch eingebaute Schalter bedient werden.

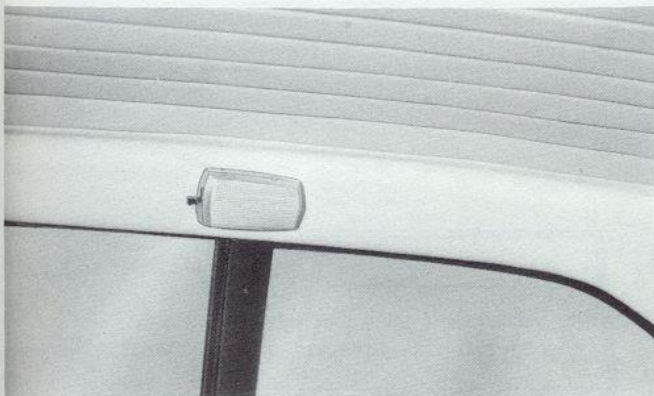
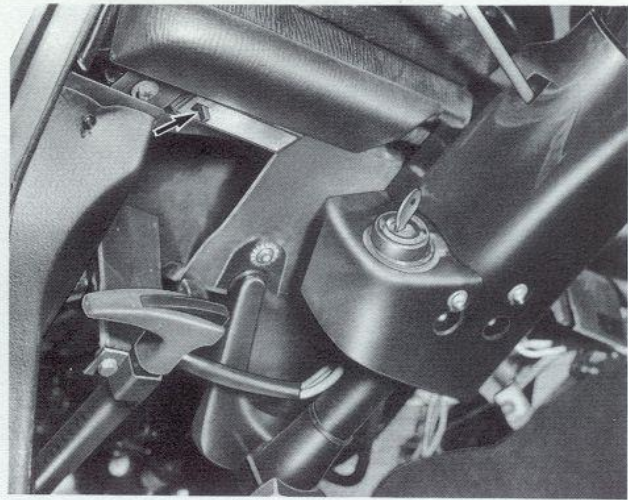

- Die Coupés verfügen über 2 zusätzliche Wandlampen, die jeweils über den Türpfosten angebracht sind.

Diese Wandlampen sind denen der Limousinen ähnlich und werden durch einen Schalter mit 3 möglichen Wahlstellungen bedient :

- automatische Beleuchtung durch Öffnen der jeweiligen Tür,
- von der Hand zu betätigende Beleuchtung bei geschlossener Tür,
- Ausschalten der Lampe bei geöffneter Tür.

TÜRBEGRENZUNGSLEUCHTEN

Die in den Türen der Cabriolets und Coupés angebrachten Türbegrenzungsleuchten, die bei geöffneter Tür aufleuchten, sind bei Nacht ein zusätzlicher **Sicherheitsfaktor**.



KOFFERRAUMBELEUCHTUNG

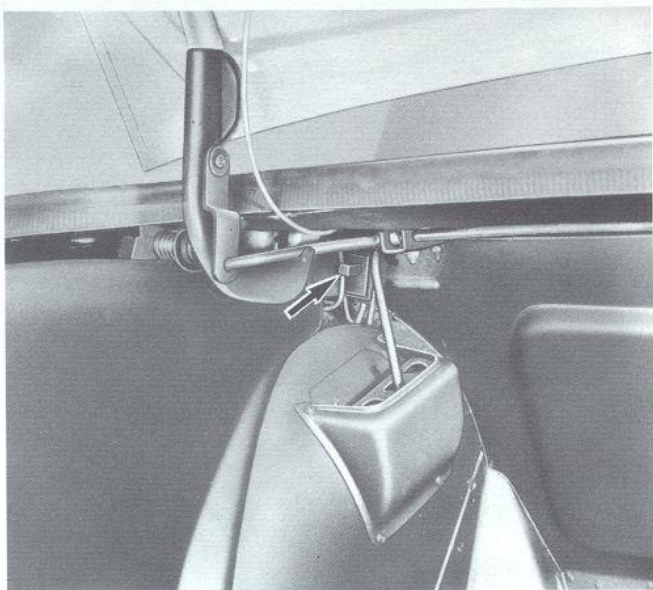

Die Beleuchtung des Kofferraums erfolgt automatisch beim Öffnen der Kofferraumhaube durch einen vom linken Scharnier betätigten Kontaktschalter.

ELEKTRISCH BETÄTIGTE SCHEIBENHEBER

In jeder Tür befindet sich ein Elektromotor, der die Scheibenheber bedient.

Das Öffnen und Schliessen der Seitenfenster erfolgt automatisch durch Betätigung der am Armaturenbrett angebrachten Kippschalter.

Um eine Beschädigung des Scheibenhebermechanismus bei vollkommen geöffneter oder geschlossener Scheibe und fortdauernder Betätigung des Kippschalters zu vermeiden, wird die Stromzufuhr des Elektromotors einige Sekunden nach der Blockierung der Scheibe durch einen Abschalter unterbrochen.

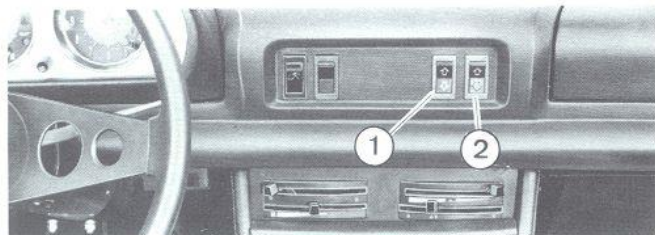
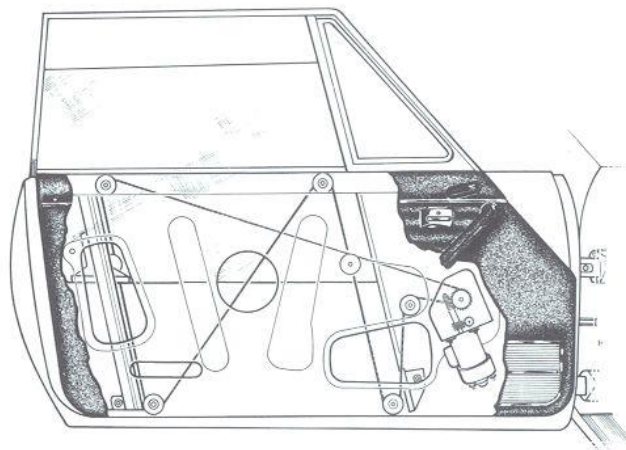

- 1 — Kippschalter für linkes Türfenster
- 2 — Kippschalter für rechtes Türfenster

SCHEIBENWISCHER/SCHEIBENWASCHANLAGE

Die Cabriolets und Coupés sind wie die Limousinen mit **Scheibenwischern mit 2 Geschwindigkeiten** ausgerüstet, die entweder durch den Bedienungsknopf am Armaturenbrett oder durch **das Pedal der Scheibenwaschanlage** links vom Kupplungspedal betätigt werden können.

CLUHLAMPEN - VERZEICHNIS

Scheinwerfer : Fernlicht und Abblendlicht	Halogenlampe mit Steckfassung H.P. 14,5 s - 12 V 55 W
Blinklichter vorne und hinten, Bremslichter	P.25 - 1 - 12 V - 21 W
Rückfahrcheinwerfer	BA 15 s - 12 V - 15 W
Standlichter vorne und Rücklichter Kofferraumbeleuchtung Nummernschildbeleuchtung	R/19 - 12 V - 5 W
Instrumententafelbeleuchtung Bremskontrollampe Kontrollampe für Öldruck	T 8. 12 V - 4 W
Blinkerkontrollampe Fernlichtkontrollampe	T 8. 12 V - 2 W
Innenraumleuchten	Soffitenlampe 10 x 39 - 12 V - 4 W
Parkleuchten Türbegrenzungsleuchten	Kugelbirne mit Kelch E 10 14 V - 0,25 A

SICHERUNGEN

Der Sicherungskasten ist links unter dem Armaturenbrett befestigt und umschließt 7 Sicherungen, die jeweils folgende Organe schützen :

- 1 – 5 A {
 - Vordere und hintere Standlichter
 - Nummernschildbeleuchtung
 - Instrumententafelbeleuchtung
- 2 – 10 A {
 - Zigarrenanzünder
 - Signalhörner
 - Innenbeleuchtung
 - Kofferraumbeleuchtung
 - Handschuhfachbeleuchtung
 - Parkleuchten
 - Türbegrenzungsleuchten
 - Elektrische Zeituhr
- 3 – 10 A {
 - Rückfahrcheinwerfer
 - Benzinpumpe
 - Bremslichter
 - Auskuppelbarer Ventilator
- 4 – 10 A {
 - Blinklichter
 - Benzinstand-Anzeiger
 - Heizungsventilator
 - Thermisches Voltmeter
 - Wasserthermometer
 - Kontrollleuchten :
 - Öldruck
 - Bremsen
- 5 – 10 A Scheibenwischer
- 6 – 15 A Scheibenheber – rechts
- 7 – 15 A Scheibenheber – links

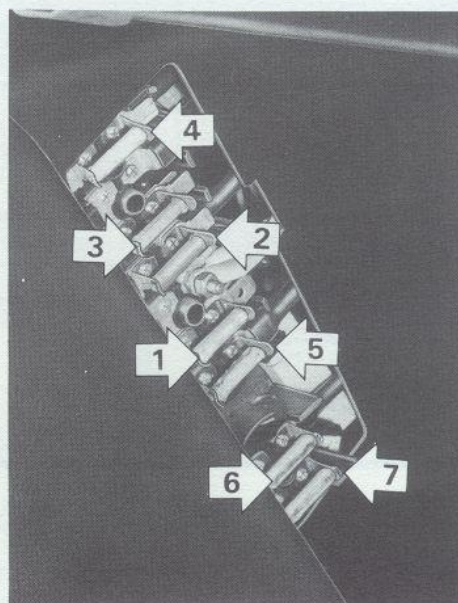

SCHEMA DER ELEKTRISCHEN ANLAGE – CABRIOLET – COUPE 504

--- Besonderheiten des Coupés

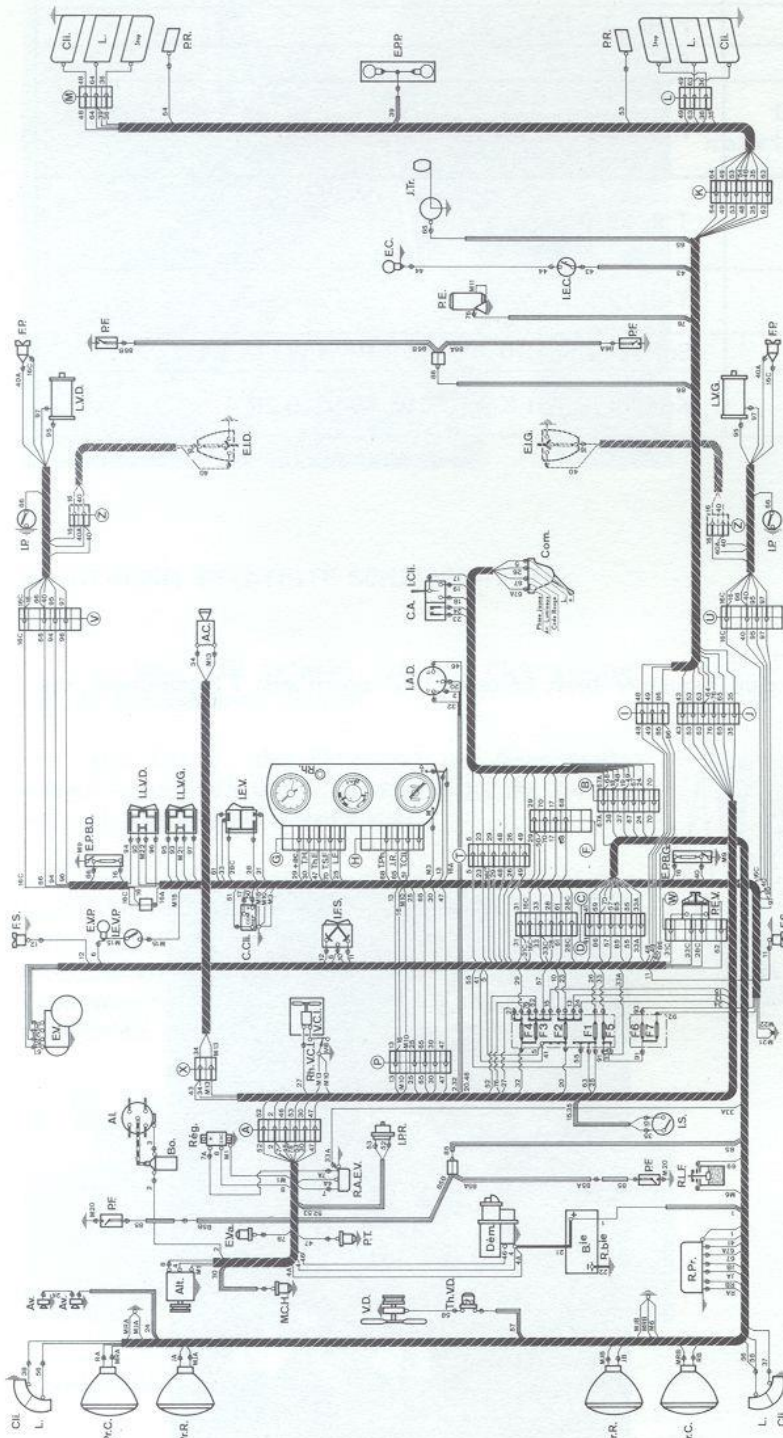

<p>A.-Z. A.C. Al. Alt. Av. Bie. Bo. C.A. C.Cli. Cli. Com. Dém. E.C. E.I.D. E.I.G. E.P.B.G. E.P.P. E.V. E.Va. E.V.P. F.1 F.2 F.3 F.4 F.5</p>	<p>Kabelverbinder Zigarrenanzünder Zündverteiler mit Kondensator Wechselstromlichtmaschine Hupe Batterie Zündspule Hupenschalter Blinkautomat Blinker Lichtschalter Anlasser mit Solenoidschalter (Magnetschalter) Kofferraumbeleuchtung Rechte Innenleuchte (Coupé) Linke Innenleuchte (Coupé) Armaturenbrettbeleuchtung rechts Armaturenbrettbeleuchtung links Nummernschildbeleuchtung Scheinbewischer Magnetventil Handschuhfachbeleuchtung Sicherung 5 Amp. Sicherung 10 Amp. Sicherung 10 Amp. Sicherung 10 Amp.</p>	<p>F.6 F.7 F.P. F.S. I.A.D. I.Cli. I.E.C. I.E.V. I.E.V.P. I.F.S. I.L.V.D. I.L.V.G. I.P. I.P.R. I.S. J.R. J.Tr. L. L.E. L.V.D. L.V.G. M. M.C.H. P.E. P.E.V.</p>	<p>Sicherung 15 Amp. Sicherung 15 Amp. Tür-Begrenzungsleuchten Parkleuchten Lenk – Zünd – Anlasserschloss Blinkerschalter Schalter für Kofferraumbeleuchtung Schalter für Scheinben mit 2 Geschwindigkeiten Schalter für Parklichter Schalter des rechten Scheinhebers Schalter des linken Scheinhebers Türschalter der Innenbeleuchtung Schalter des Rückfahrcheinwerfers Bremslichtschalter Benzinstandanzeiger Standlichter Lampe für Instrumentenbeleuchtung Motor des rechten Scheinhebers Motor des linken Scheinhebers Massenschluss Öldruckschalter Fusspedal der Scheinbewischer und-waschanlage</p>	<p>P.F. P.R. Pr.R. Pr.C. P.T. R.A.E.V. R.Pr. R.Bie. R.L.F. Rég. Rh. Rh. V.Cl. T.Cli. T.H. T.Ph. T.S.F. Th.E. Th. V.D. V.Cl. V.D. a.c. P.</p>	<p>Bremsbelagplatten Rückfahrcheinwerfer Scheinwerfer Abblendlicht Anschluss des Wasserthermometers und Scheinbewischer Relais für Scheinwerfer Batterie-Hauptschalter Bremsflüssigkeitsbehälter Regler Rheostat der Instrumentenbeleuchtung Rheostat für Ventilator der Klimaanlage Blinker-Kontrollleuchte Öldruck-Kontrollleuchte Fernlicht-Kontrollleuchte Bremskontrollleuchte Kühlwasserthermometer Wärmekontakt des auskuppelbaren Ventilators Ventilator der Klimaanlage Auskupplbarer Ventilator Stromzufuhr nach Einschalten der Zündung Dauernde Stromzufuhr</p>
---	--	--	---	--	---

Karosserie

ZUSAMMENSETZUNG DER KAROSSERIE

Die "Einschalen"-Karosserie der Cabriolets und Coupés basiert auf die hauptsächlichen Teile des Fahrzeugunterbaus der Limousine, bestehend aus versteiften Stahlblechelementen und gross dimensionierten Längsträgern.

Diese Bauweise verleiht den Cabriolets und Coupés eine **grosse Torsions- und Biegefestigkeit**, die mit der Limousine vergleichbar ist.

Durch besonders sorgfältige Behandlung der Karosserie wird ein **wirksamer Rostschutz** erreicht.

Vor der Lackierung erhält die Karosserie 3 Grundieranstriche von 150 Mikronen :

- eine Grundierung durch Tauch-Härtebad der ganzen Karosserie
- eine 2. Grundierung mit der Spritzpistole
- eine Grundierung mit Kunstharzlack.

Nach dem Durchlaufen der Trockenkammer, die die Schalldämpf- und Abdichtprodukte einbrennt, erhält die Karosserie nochmals 2 aufeinanderfolgende Kunstharzlackanstriche, die im "Infra-Rot" - Ofen eingebrannt werden.

CHRONOLOGISCHE REIHENFOLGE FÜR DIE ZUSAMMENSTELLUNG DER KAROSSERIE DES CABRIOLETS

- 1 – Vorderboden
- 2 – Hinteres Karosserieteil

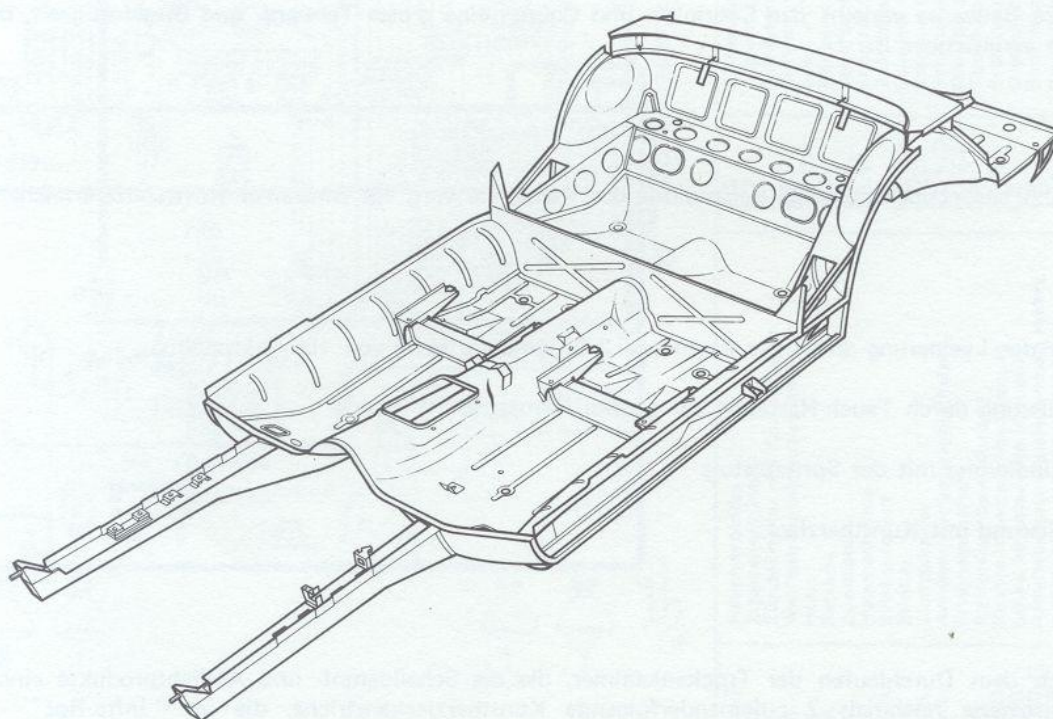
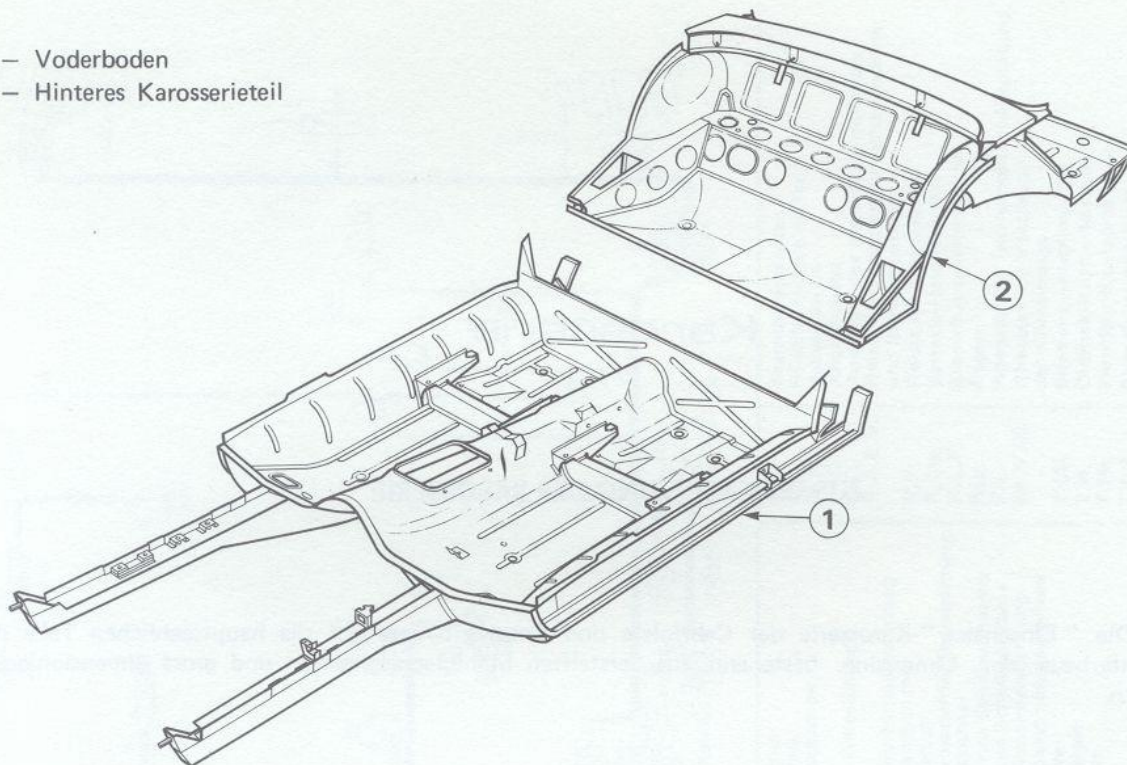

Fahrzeugunterbau

- 3 – Stirnwand-Oberteil
- 4 – Maskenblech
- 5 – Kofferraum-Innenblech

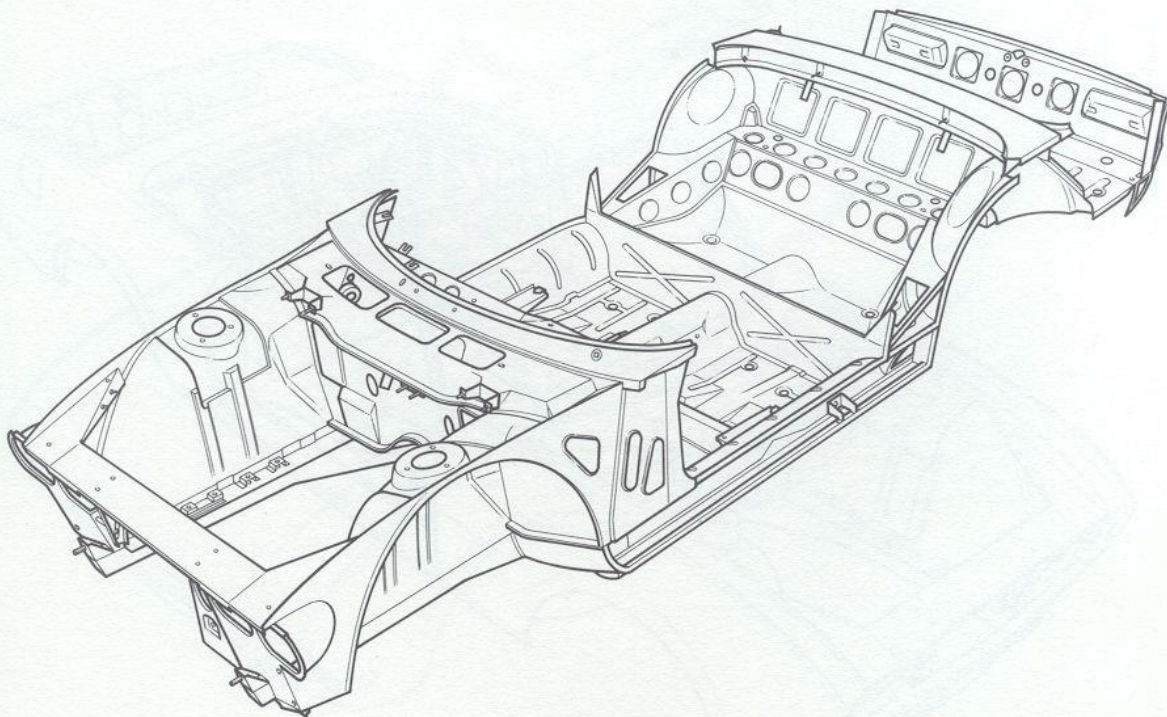
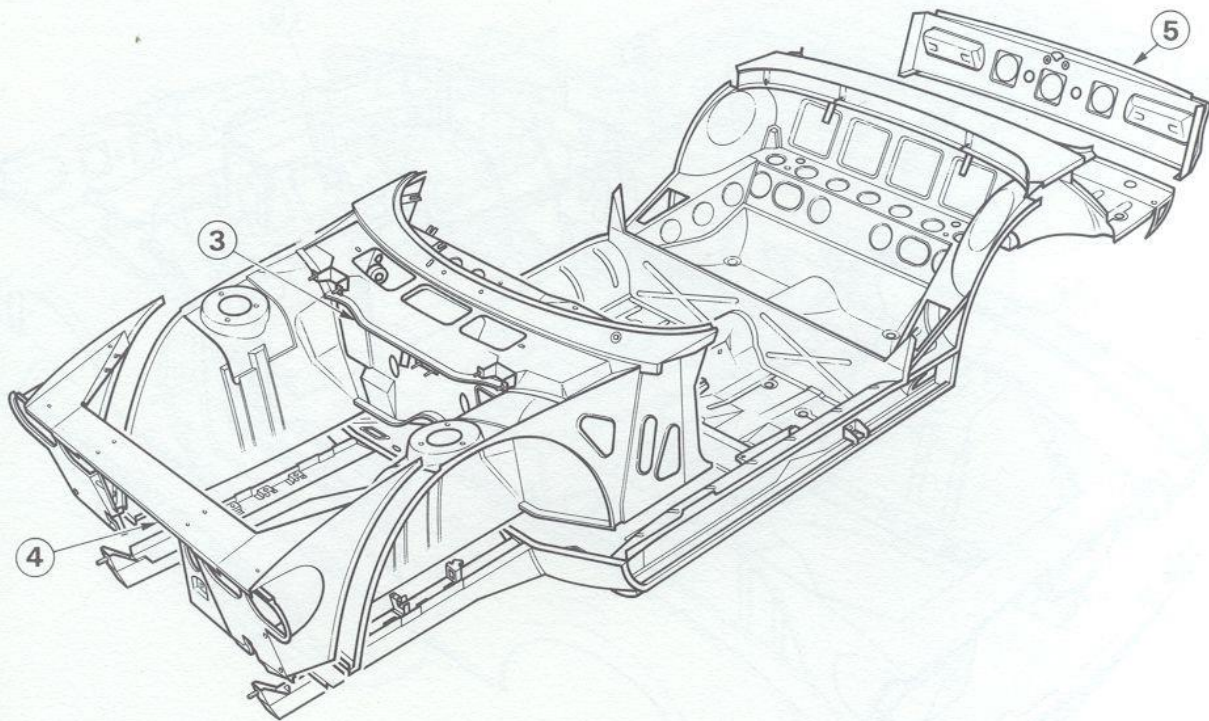

Karosserie-Rohbau

- 6 – Seitenteile mit vorderen und hinteren Kotflügeln, Aussenbleche der Längsträger und Windlaufpfosten, zusammengesetzt.
- 7 – Frontblech
- 8 – Windlauf-Querstück
- 9 – Rahmen für Verdeckraum und Rücksitzlehne

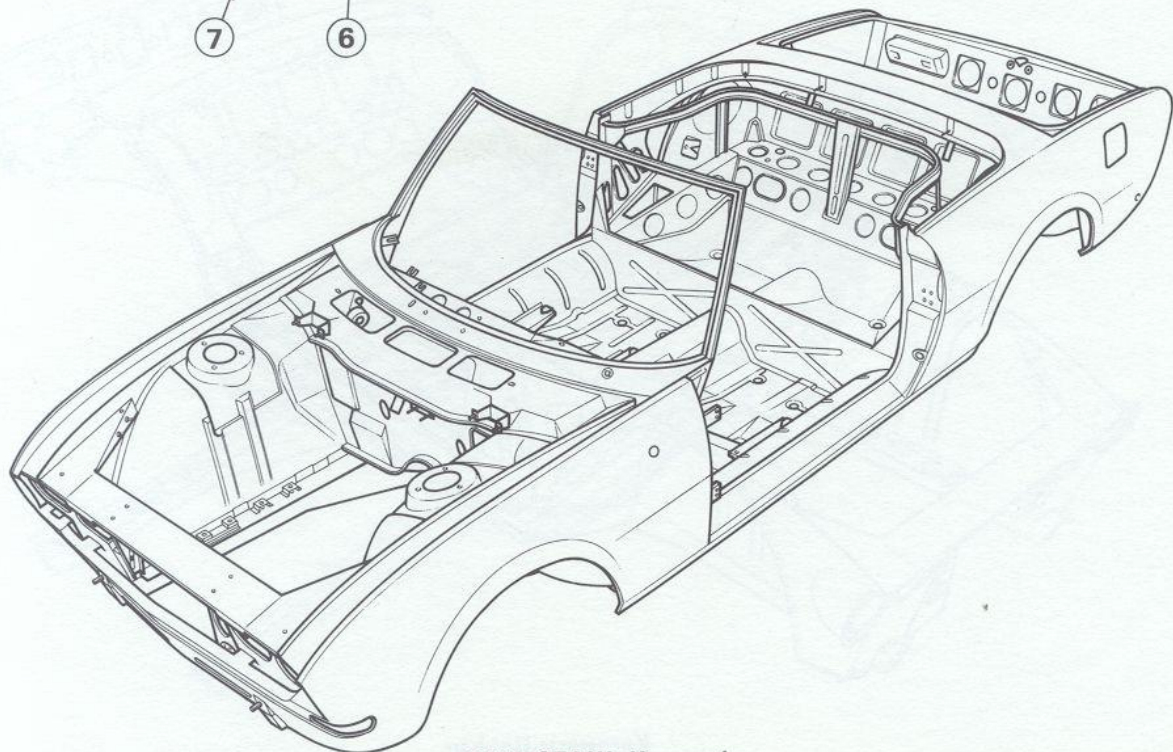
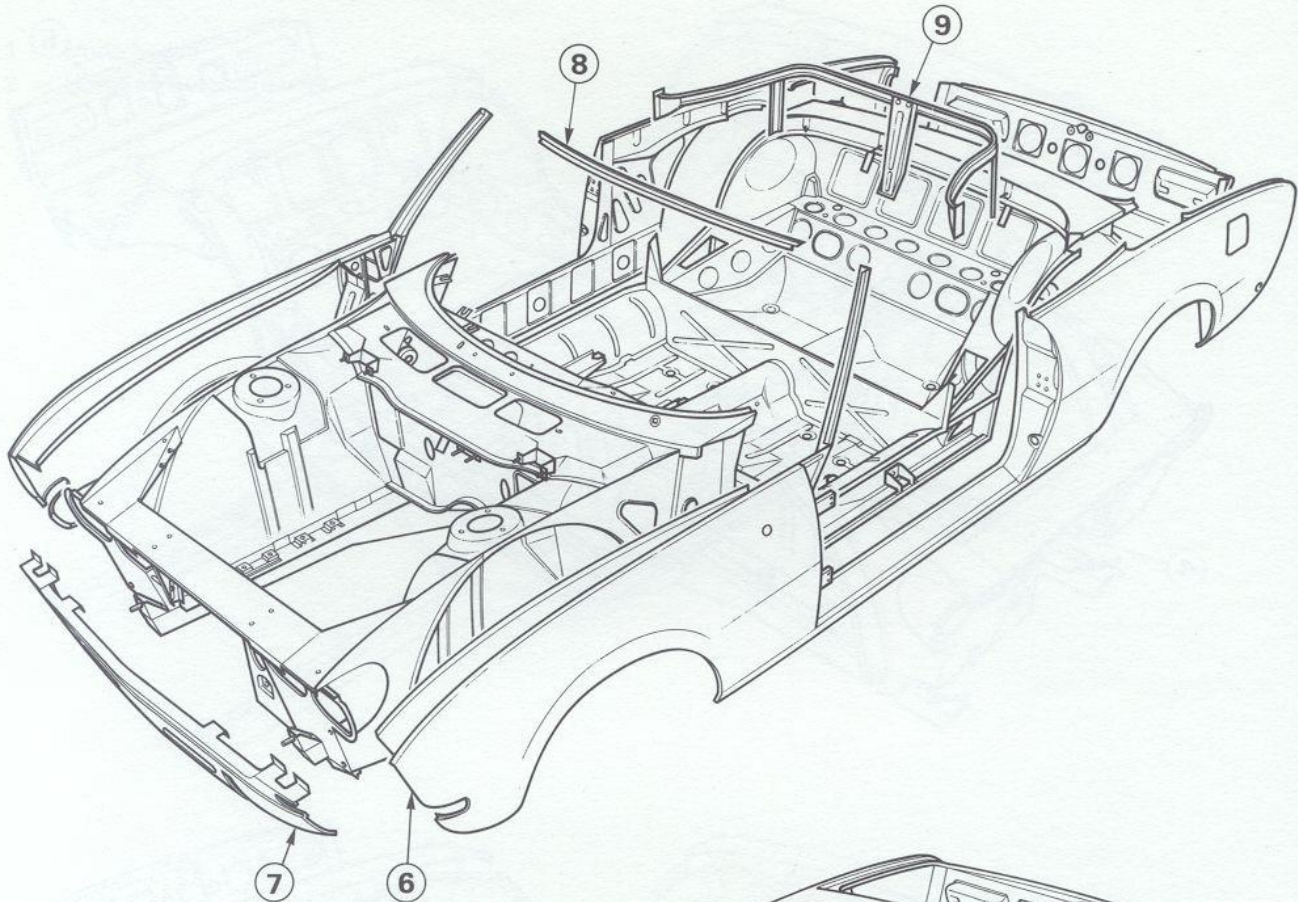

GANZSTAHL-Karosserie

Auswechselbare Elemente :

- 10 - Motorhaube
- 11 - Türen
- 12 - Kofferraumdeckel
- 13 - Klappe für Benzineinfüllstutzen

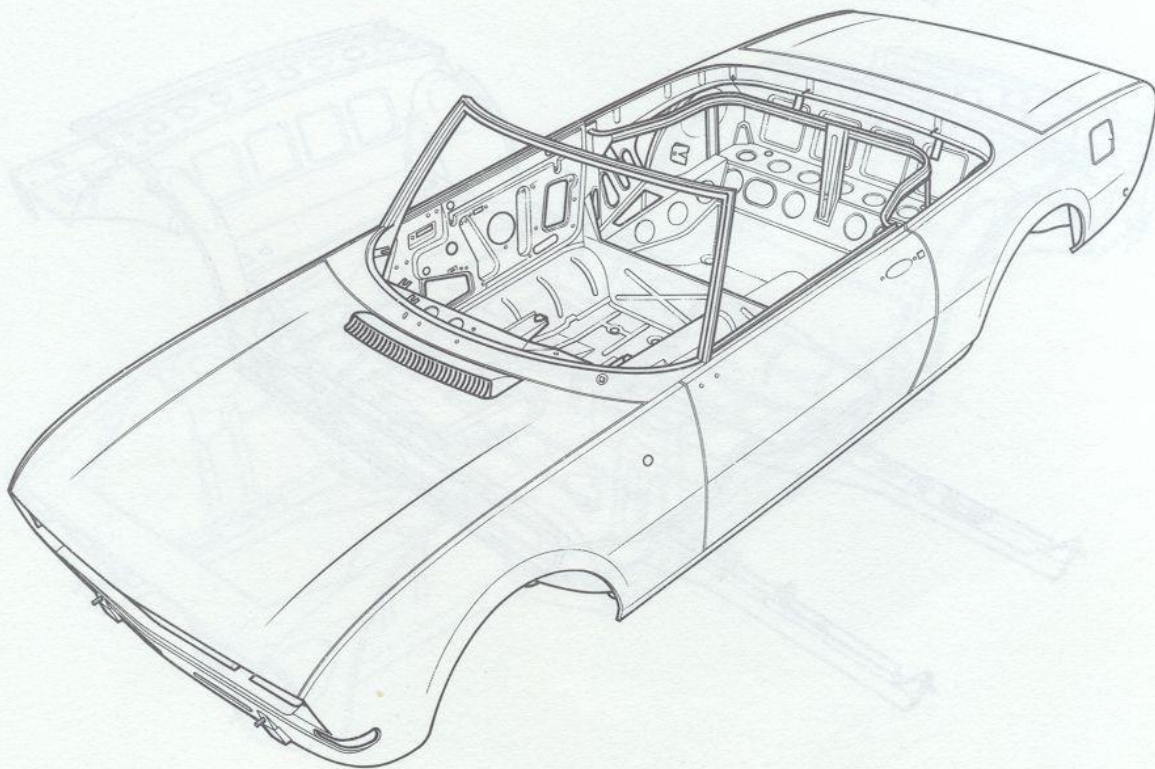
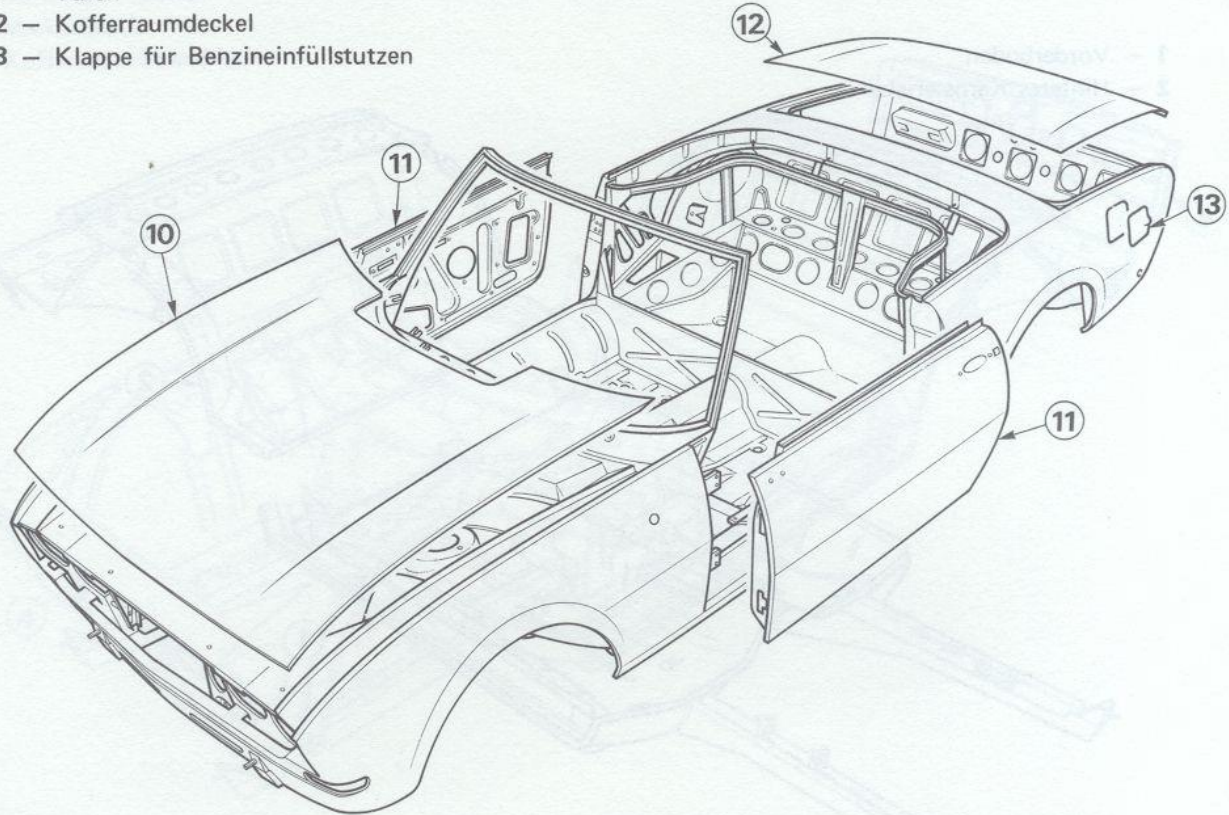

Karosserie des CABRIOLET 504

CHRONOLOGISCHE REIHENFOLGE FÜR DIE ZUSAMMENSTELLUNG DER KAROSSERIE DES COUPES

- 1 – Vorderboden
- 2 – Hinteres Karosserieteil

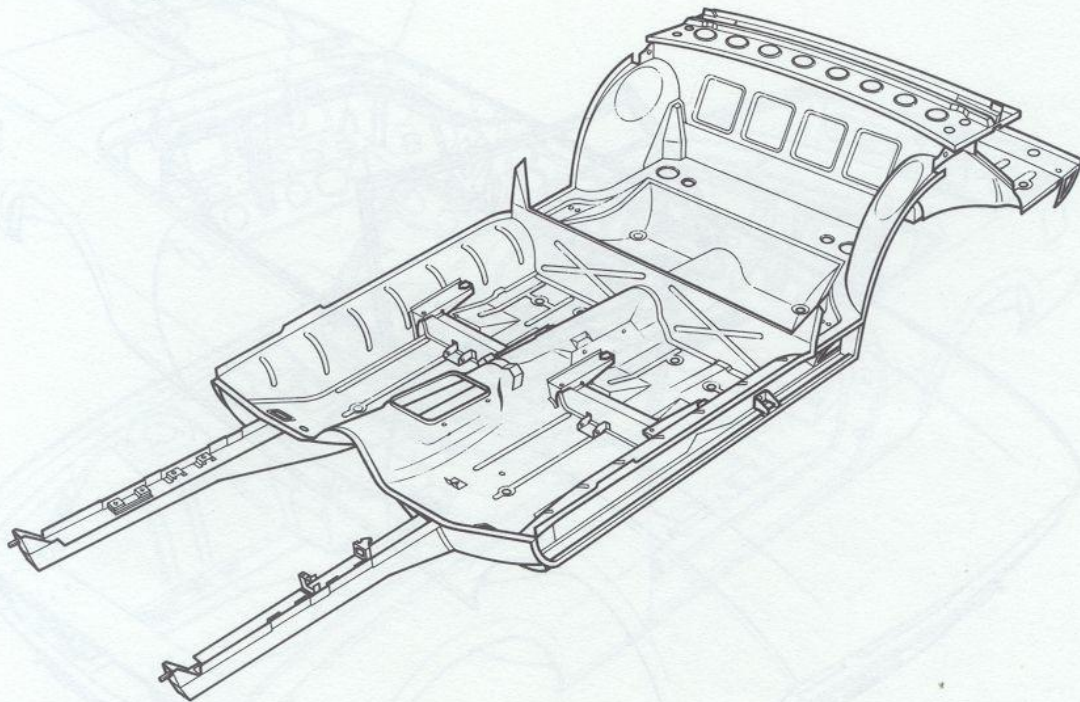
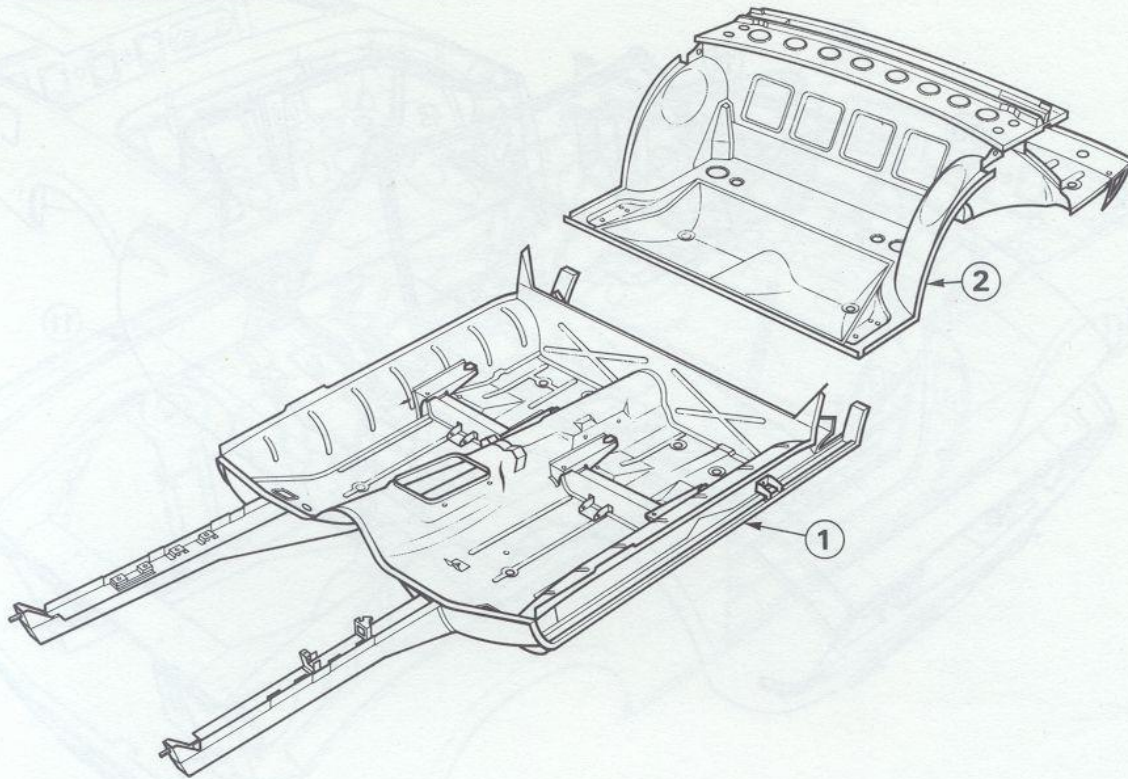

Fahrzeugunterbau

- 3 – Stirnwand-Oberteil
- 4 – Maskenblech
- 5 – Kofferraum-Innenblech

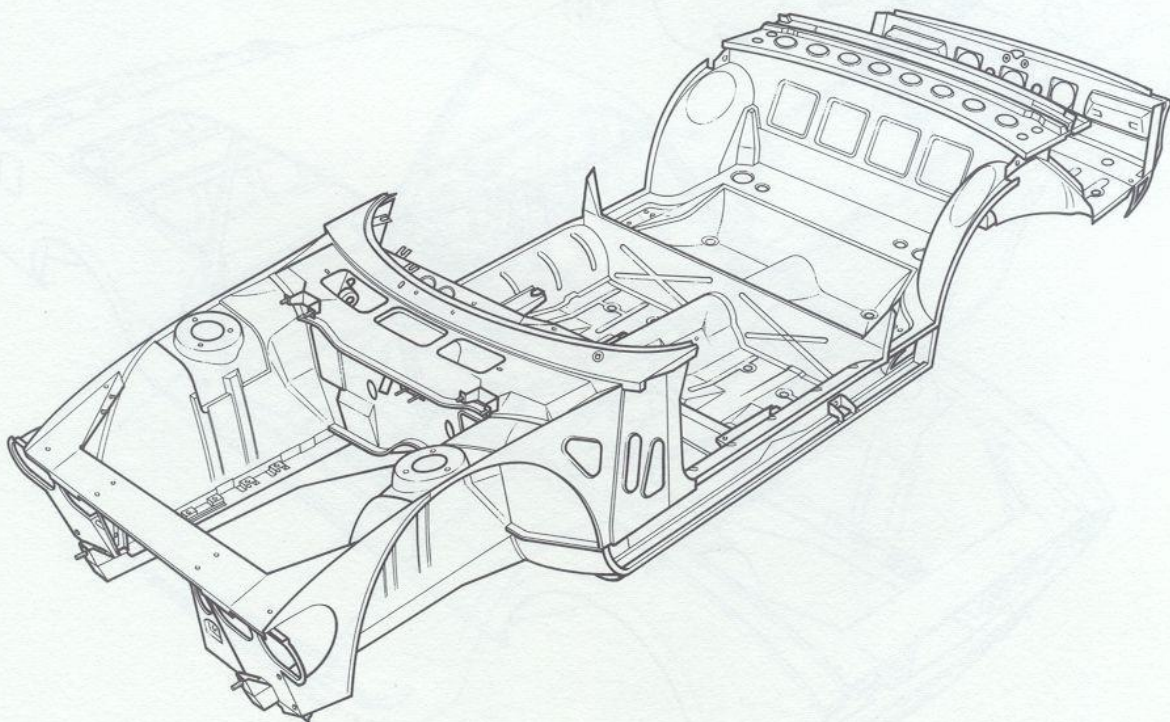
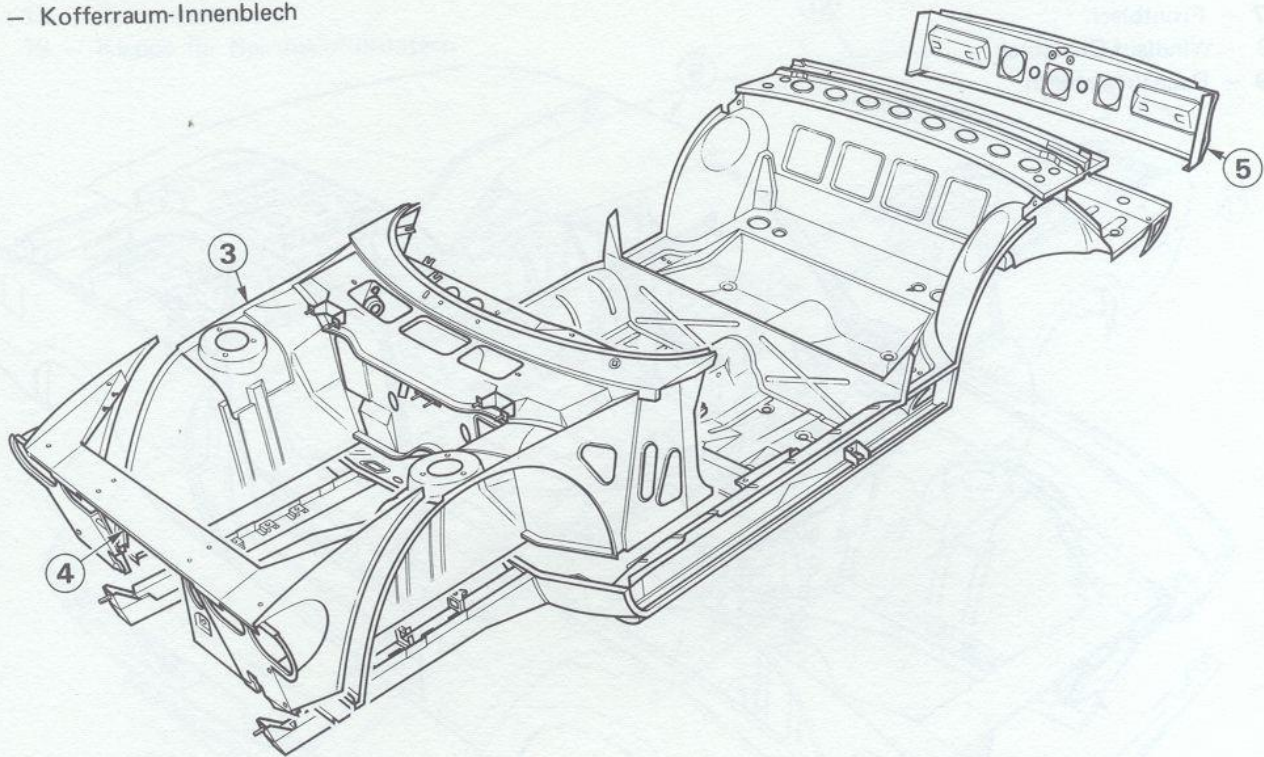

Karosserie-Rohbau

- 6 – Seitenteile mit vorderen und hinteren Kotflügeln, Aussenbleche der Längsträger, Windlaufpfosten, Türpfosten und Dachholm zusammengesetzt.
- 7 – Frontblech
- 8 – Windlauf-Querstück
- 9 – Dachaussehenblech

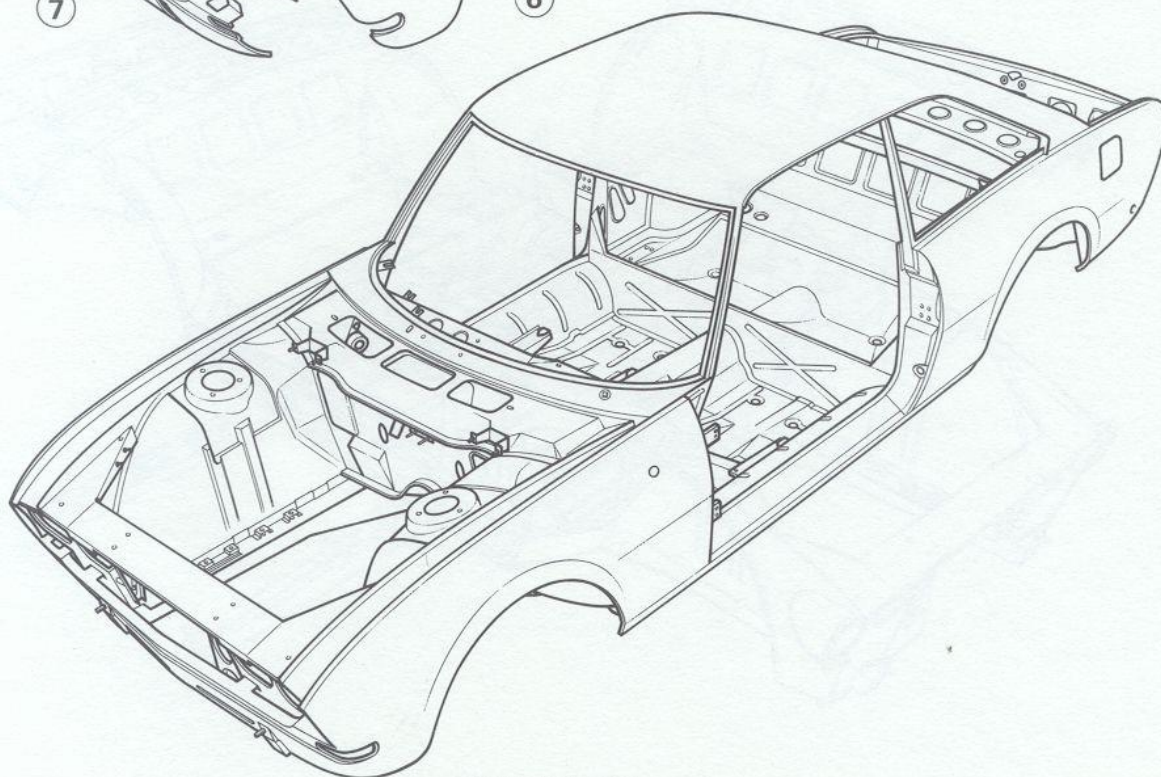
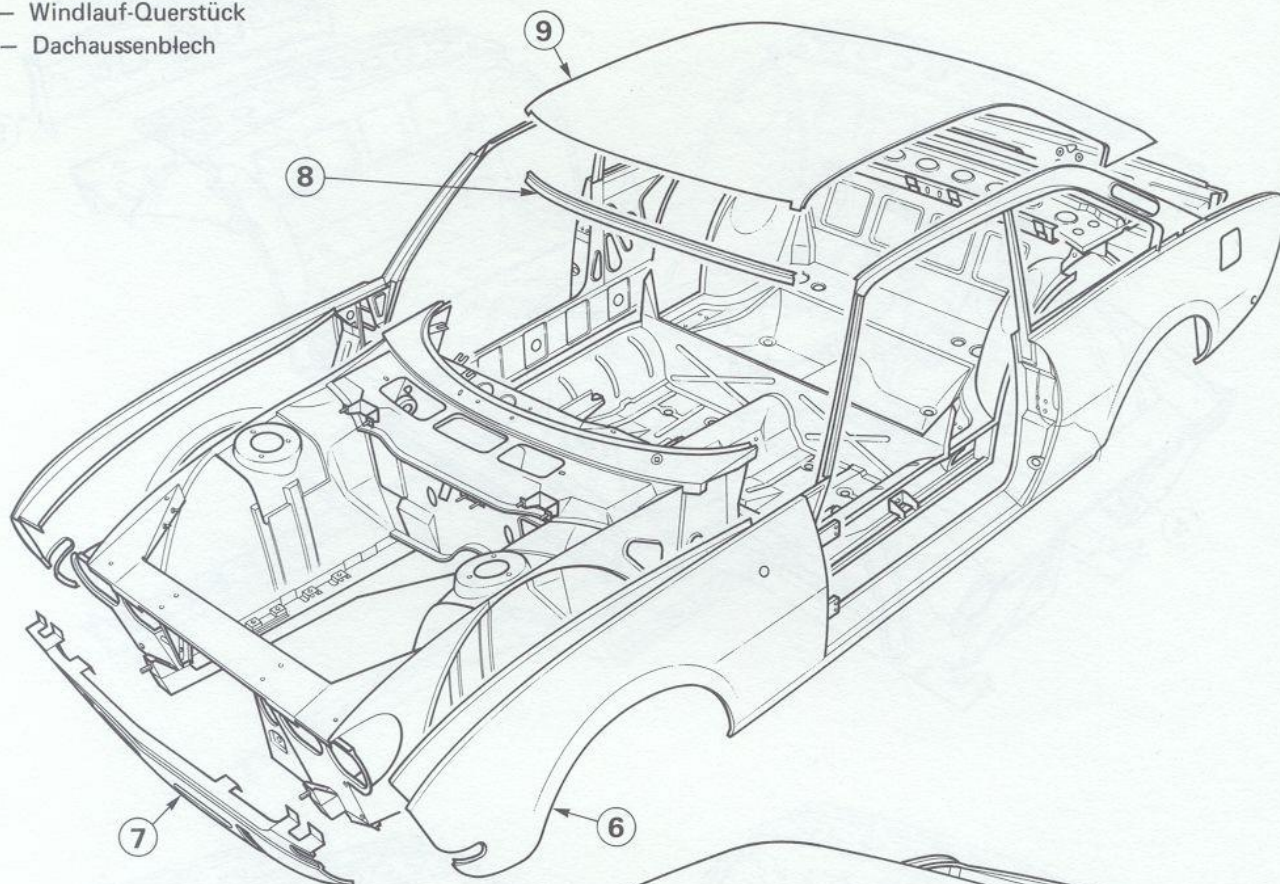

GANZSTAHL-Karosserie

Auswechselbare Elemente :

- 10 — Motorhaube
- 11 — Türen
- 12 — Kofferraumdeckel
- 13 — Klappe für Benzineinfüllstutzen

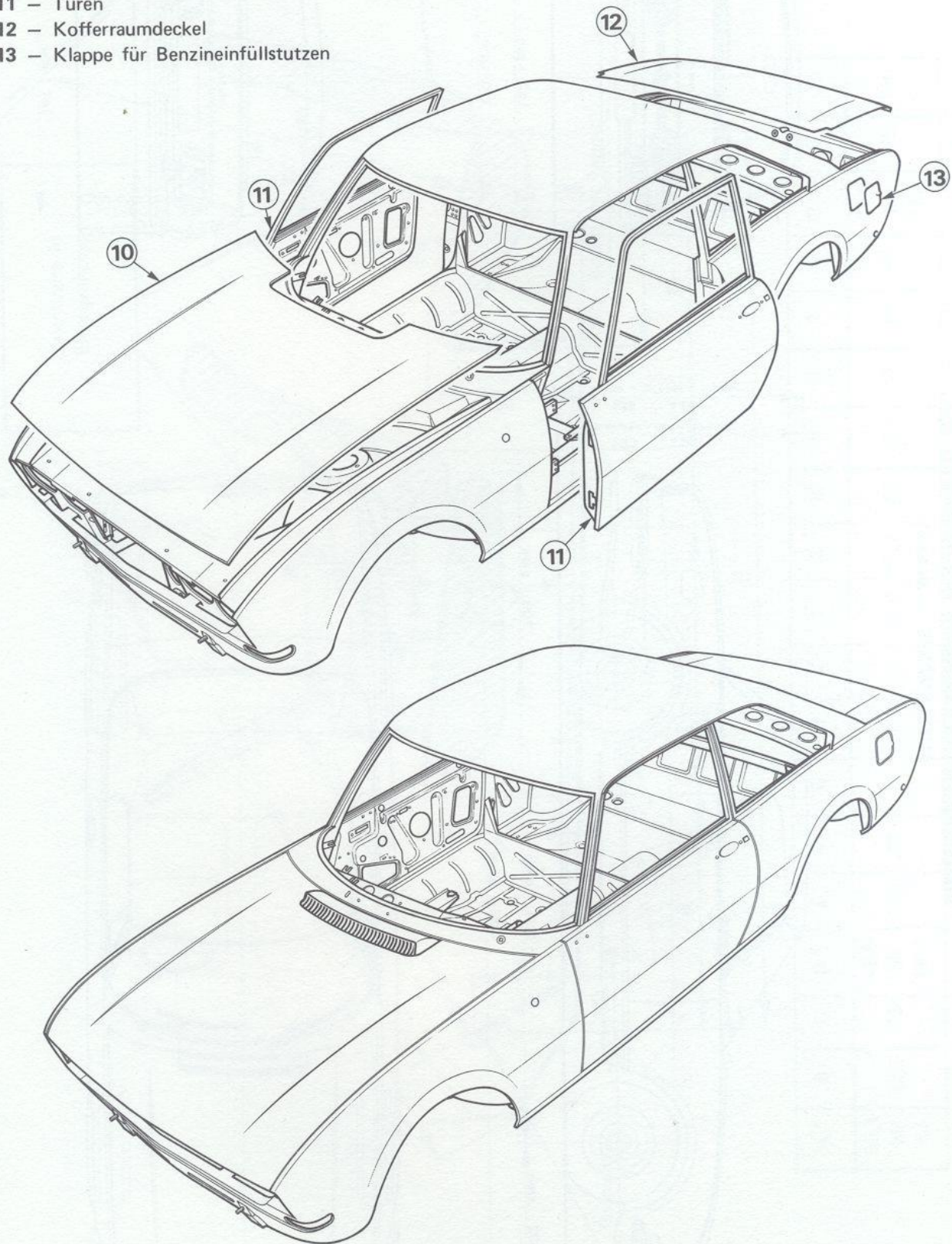

Karosserie des COUPES 504

ABMESSUNGEN DER KAROSSERIE DES CABRIOLETS 504
 AUSSENMASSE (in Metern)

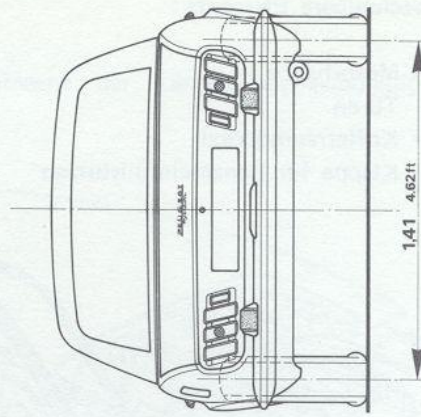
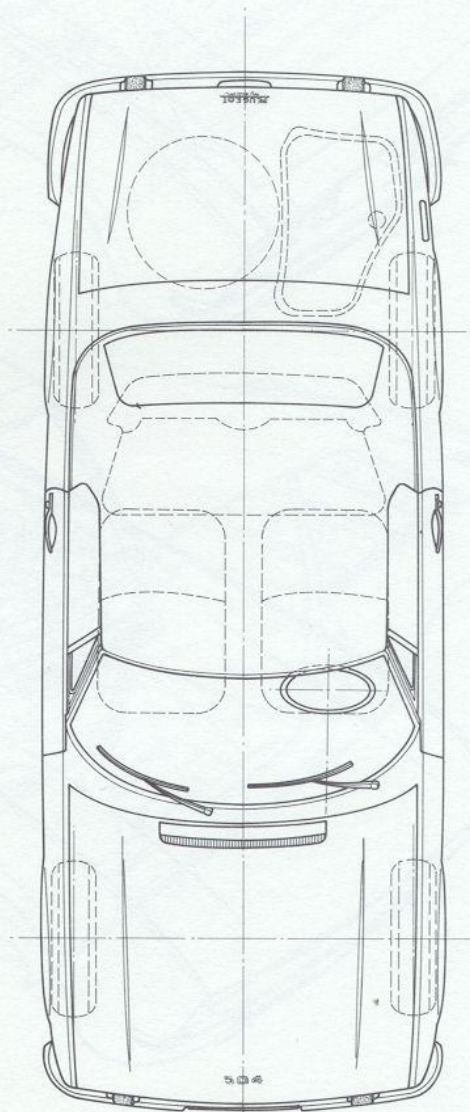
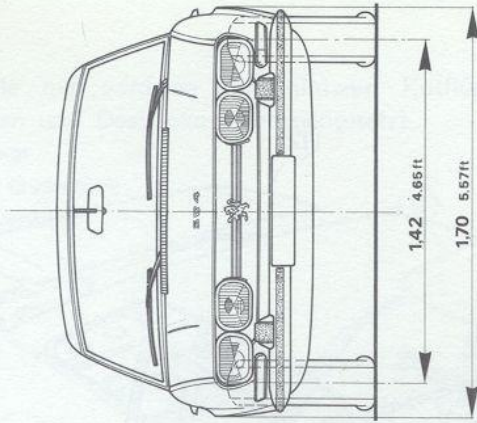
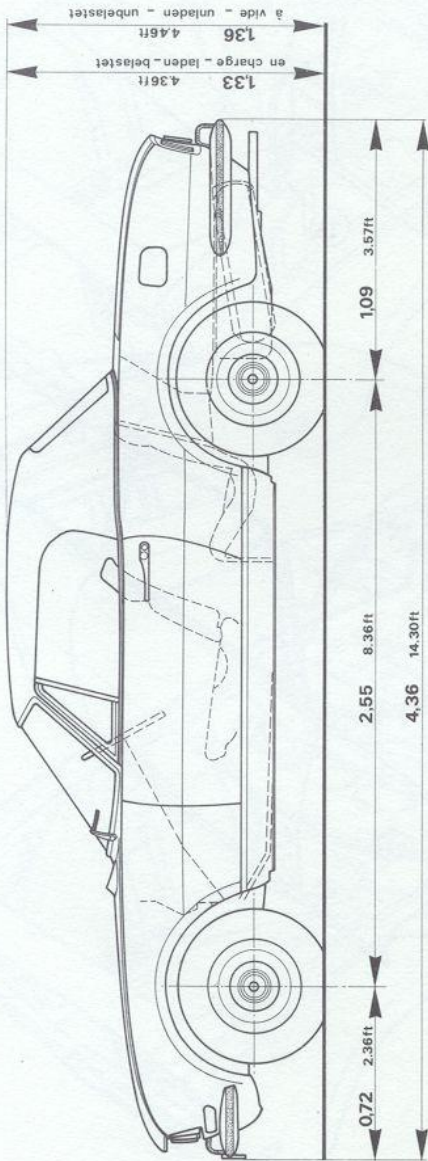

MASSE DES INNENRAUMES (in Zentimetern)

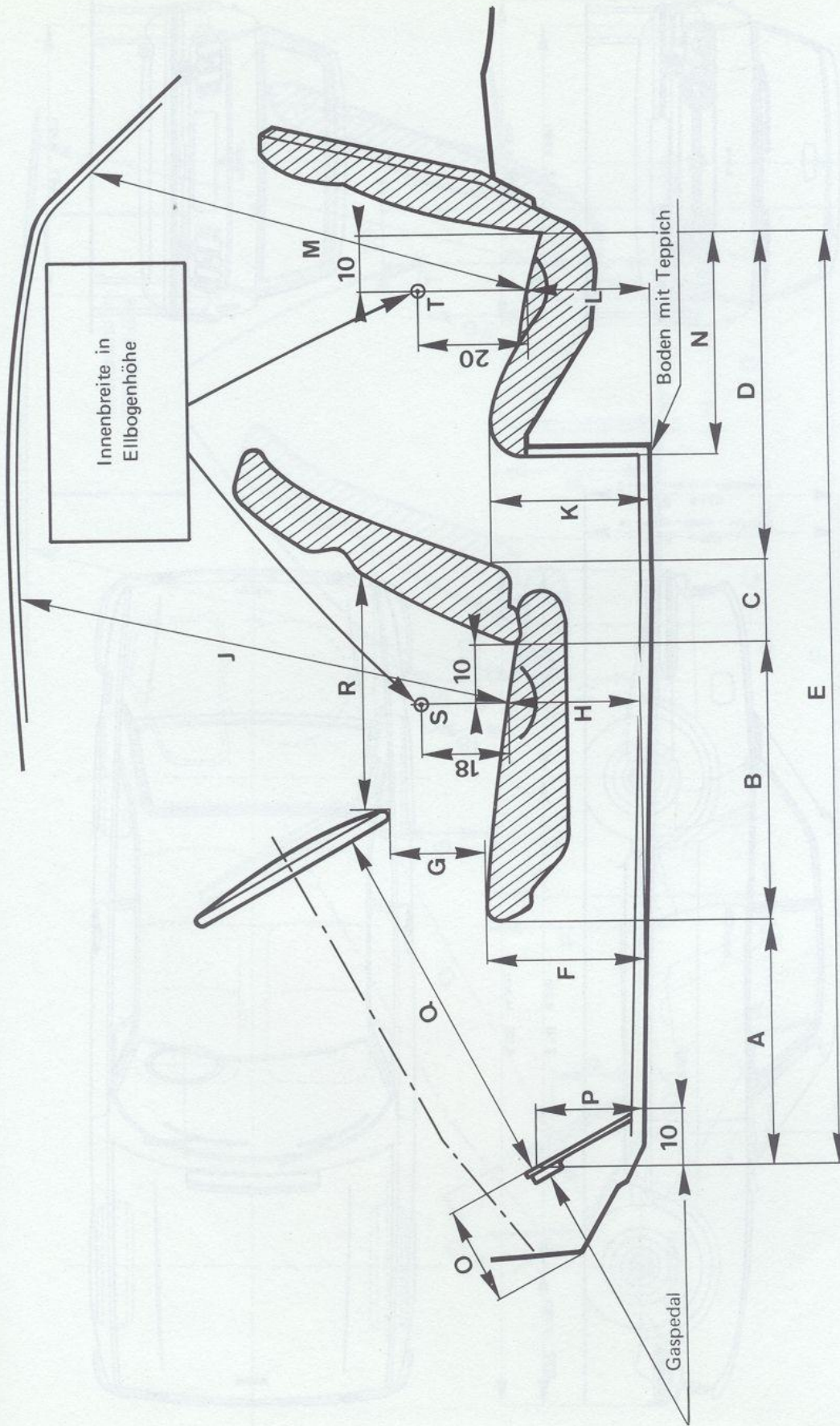

A*	B	C	D*	E	F	G	H	J	K	L	M	N	O	P	Q	R*	S	T
35,1 bis 52	49,5	15	49,5 bis 66,4	166	29	16	21	91	25,5	19,5	83	42,5	17	18	66	34,6 bis 51,5	143	120

* Je nach Stellung der Vordersitze

Masse in Zentimetern

ABMESSUNGEN DER KAROSSERIE DES COUPES 504
AUSSENMASSE (in Metern)

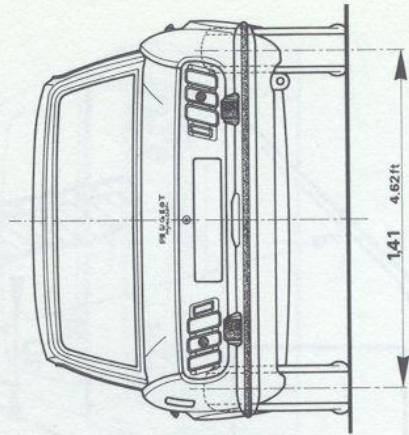
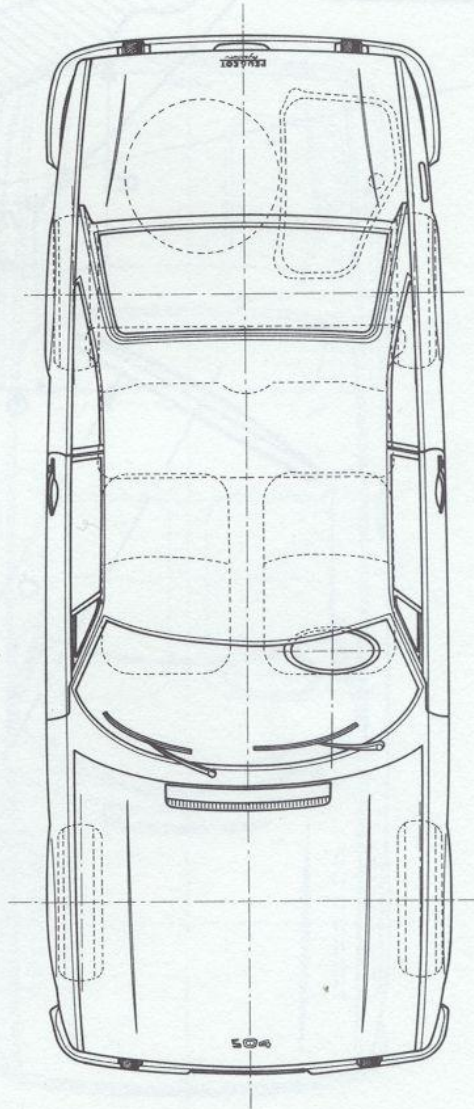
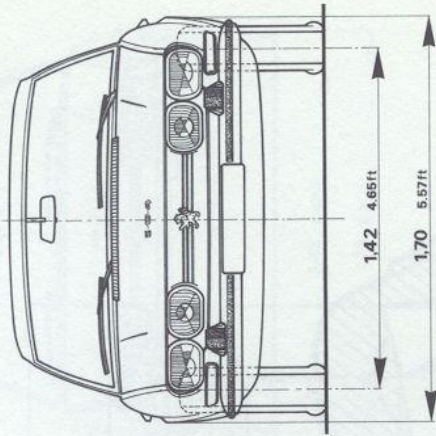
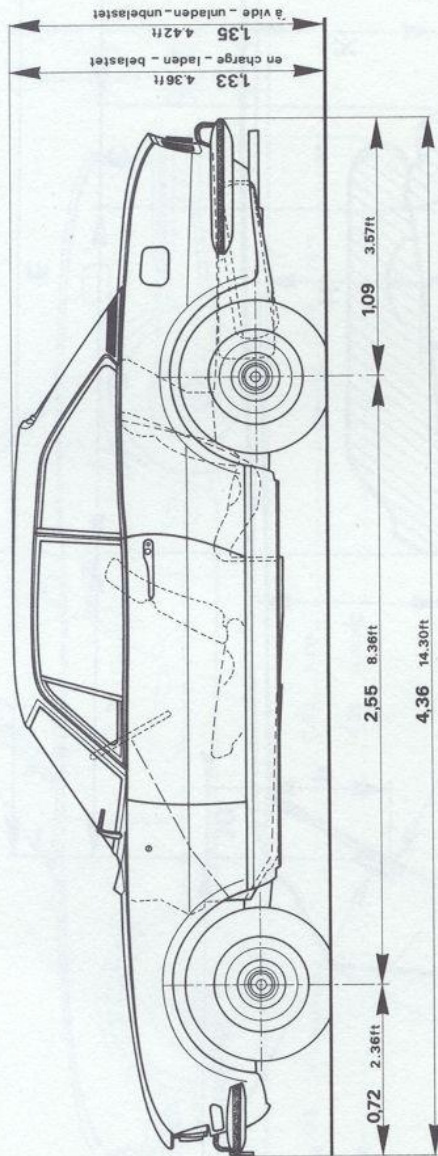

MASSE DES INNENRAUMES (in Zentimetern)

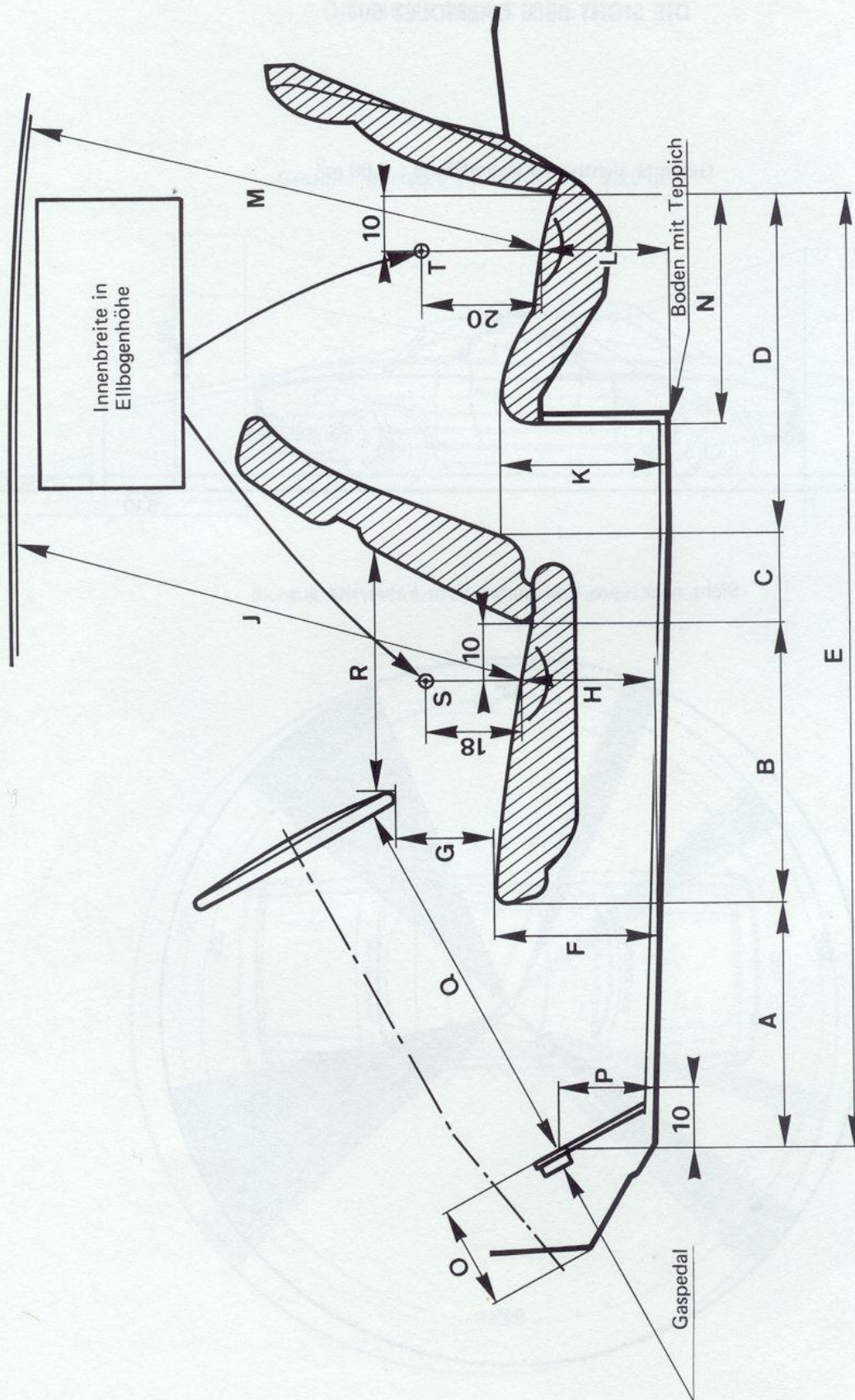

A *	B	C	D *	E	F	G	H	J	K	L	M	N	O	P	Q	R *	S	T
35,1 bis 52	49,5	15	49,5 bis 66,4	166	29	16	21	91	25,5	19,5	89	42	17	18	66	34,6 bis 51,5	143	140

* Je nach Stellung der Vordersitze

Masse in Zentimetern

DIE SICHT BEIM CABRIOLET 504

Gesamte sichtbare Fensterfläche : 1,69 m²

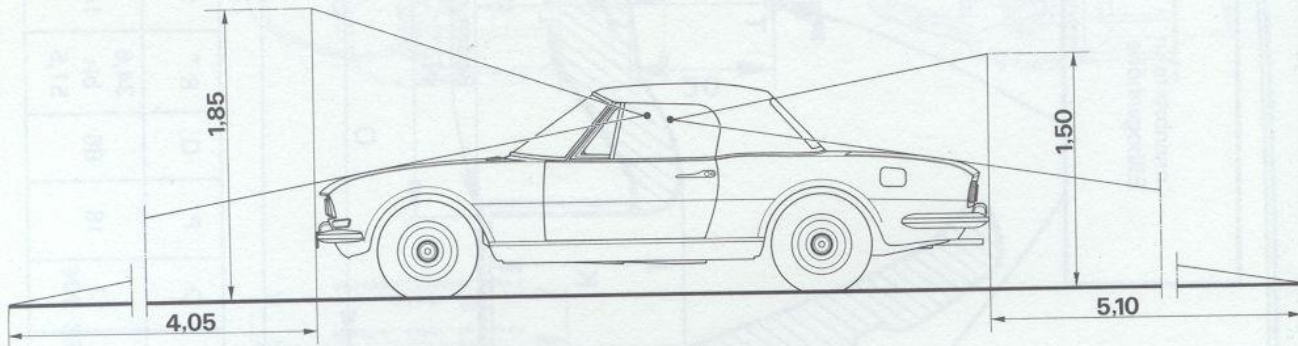

Sicht nach vorn und hinten vom Fahrersitz aus

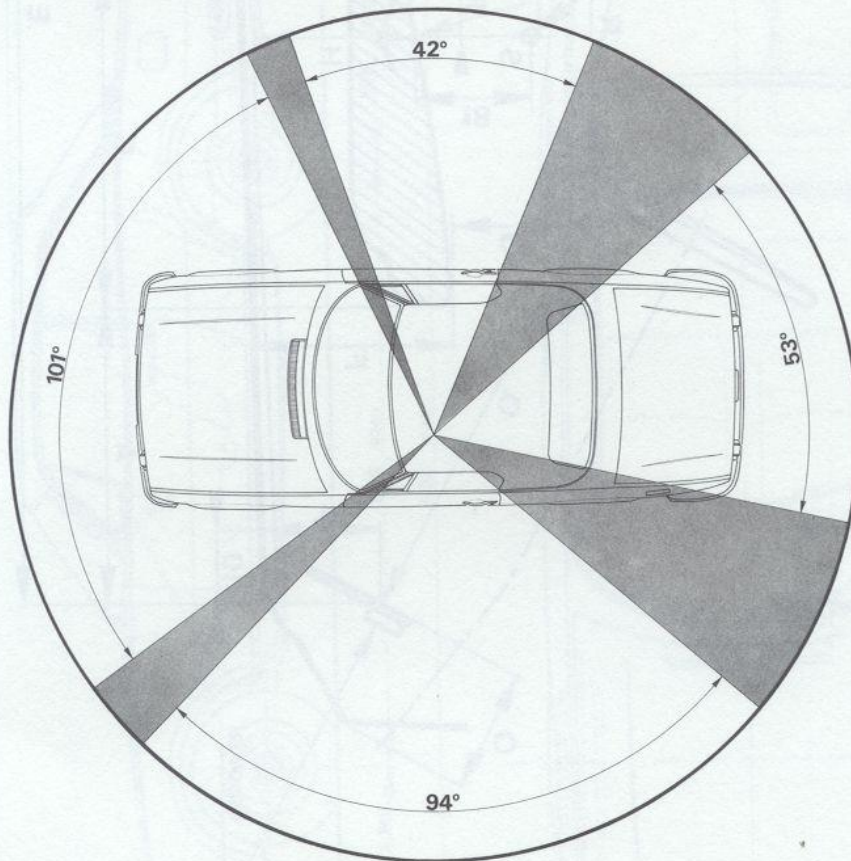

Sicht nach allen Seiten vom Fahrersitz aus : 290° Rundsicht

DIE SICHT BEIM COUPE 504

Gesamte sichtbare Fensterfläche : 2,25 m²

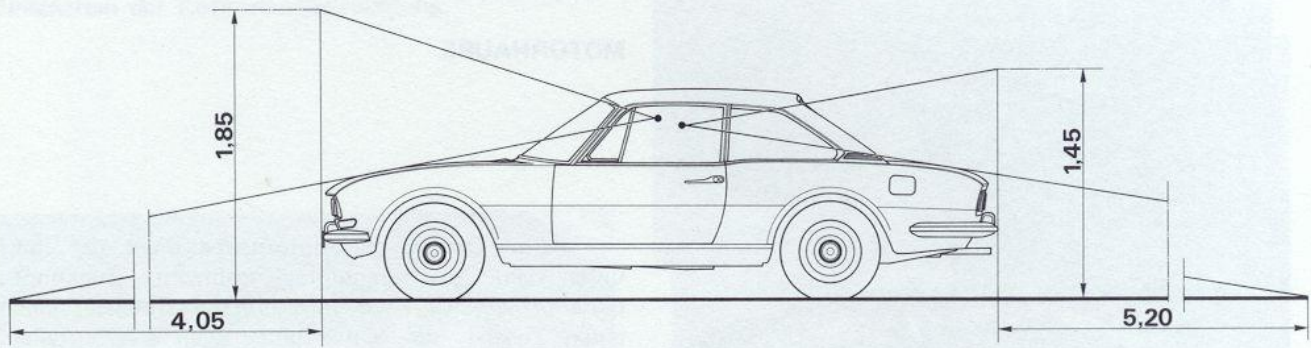

Sicht nach vorn und hinten vom Fahrersitz aus

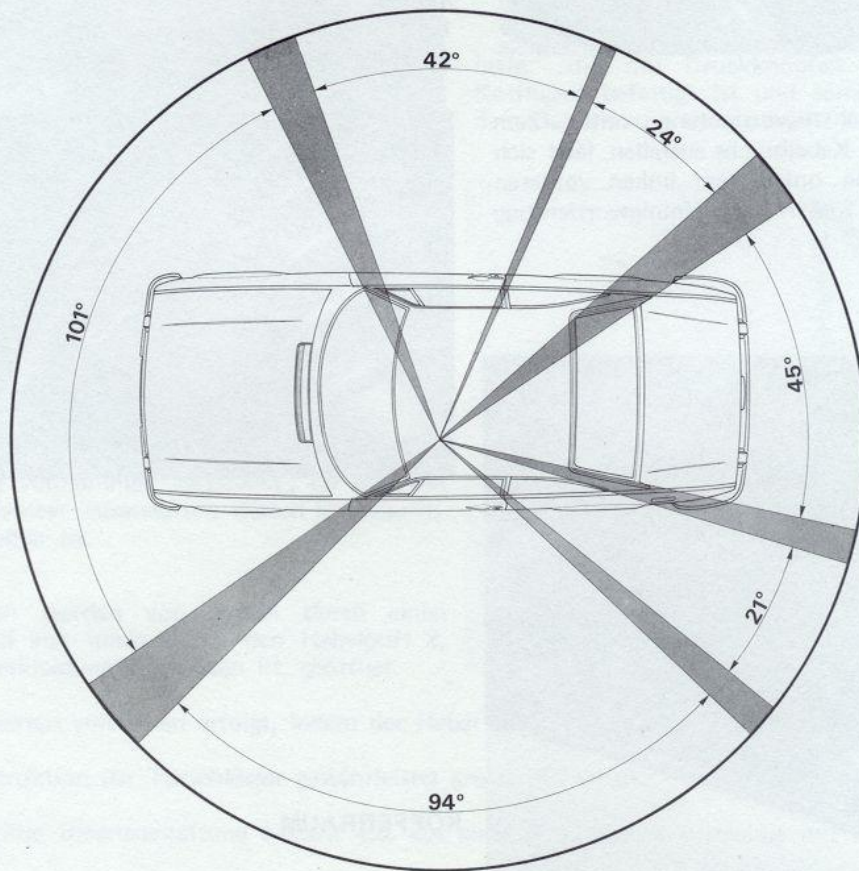

Sich nach allen Seiten vom Fahrersitz aus : 327° Rundsicht

BESCHREIBUNG DER KAROSSERIEAUSSTATTUNG

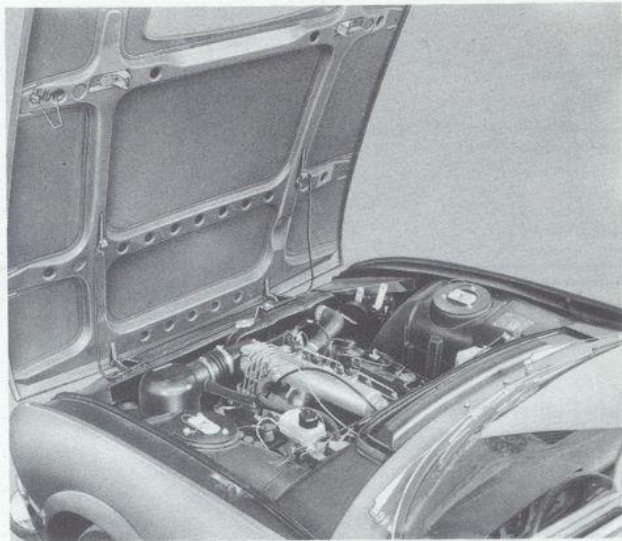

MOTORHAUBE

Zum Öffnen der Motorhaube dient der links unter dem Armaturenbrett angebrachte Zugknopf; diese öffnet sich nach vorn und gewährleistet einen guten Zugang zum Motor und seinen Zubehörteilen.

Eine Vorrichtung bestehend aus 2 Drehstäben hält die Motorhaube in geöffneter Stellung.

Durch 2 auf jeder Seite angebrachte Verschlussklinken sowie ein sich auf der linken Seite befindlicher Sicherheitshaken wird die Motorhaube verschlossen gehalten.

Sollte die Drahtzugvorrichtung unter dem Armaturenbrett wegen Kabelbruchs ausfallen, lässt sich die Haube durch eine unter dem linken vorderen Kotflügel angebrachte zusätzliche Öffnungsvorrichtung entriegeln.

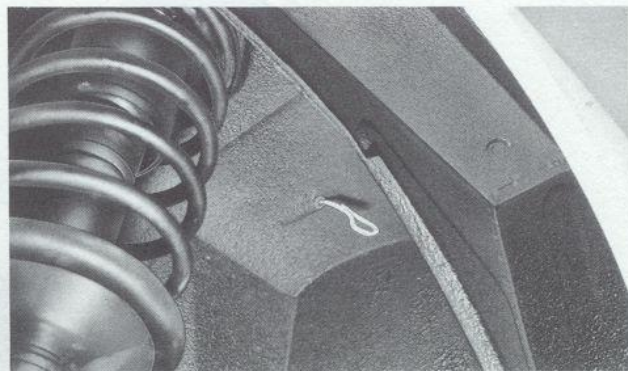

KOFFERRAUM

Der Kofferraum der Cabriolets und Coupés hat auf Grund seines flachen Bodens einen Nutzinhalt von 310 dm³.

Der Kofferraumdeckel wird durch eine Drehstab-Ausgleichvorrichtung, deren Einstellung durch Versetzen der Drehstabenden in eines der 3 dafür vorgesehenen Löcher auf den Ecklagerungen leicht auszuführen ist, in jeder gewünschten Position in geöffneter Stellung gehalten.

Er ist mit einem durch einen Schlüssel versperrbaren Schloss versehen und bewirkt beim Öffnen das Einschalten der Kofferraumbeleuchtung.

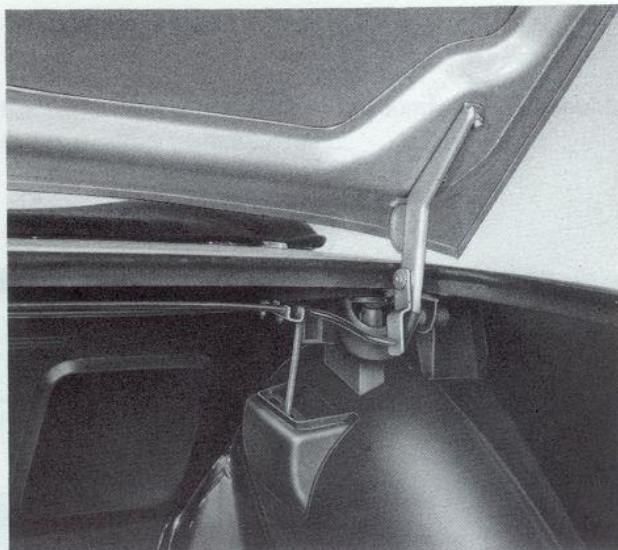

BORDWERKZEUG

Der Wagenheber, seine Handkurbel und der Kerzenschlüssel sind mit einem Gummiseil an der linken hinteren Innenwand des Kofferraums befestigt.

Das Werkzeug ist nach Abnahme der Schutzhülle, die mit Druckknöpfen am Innenblech des Kotflügels befestigt ist und somit das Werkzeug von dem Gepäckraum trennt, leicht zugänglich.

TÜREN

Die Türen sind von grosser Breite und besitzen einen Öffnungswinkel von fast 90°, so dass man leicht selbst auf die hinteren Sitzplätze gelangen kann.

Die Fensterscheiben sind aus "Sécurit-Glas" und lassen sich vollkommen versenken; sie sind mit einem **Ausstellfenster** ausgestattet, dessen Betätigungshebel 1 verriegelbar ist.

Die Türen werden von aussen durch einen Druckknopf und von innen durch den Hebelgriff 2, der in die Türverkleidung eingelassen ist, geöffnet.

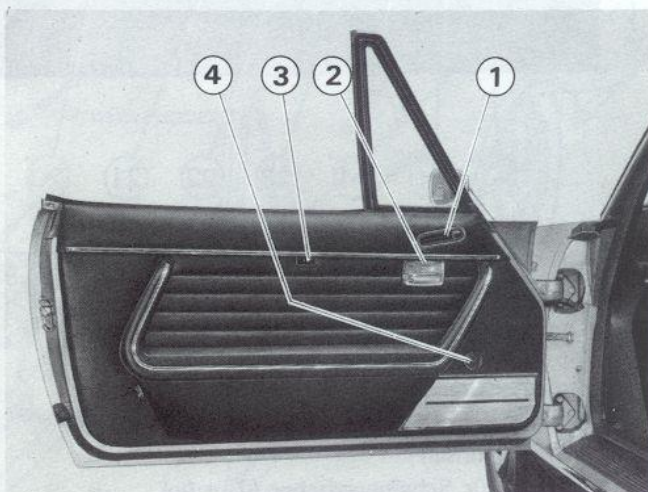

Ein Versperren von innen erfolgt, indem der Hebel 3 nach hinten gedrückt wird.

Die Konstruktion der Türschlösser gewährleistet grosse Sicherheit.

Die luxuriöse Innenausstattung besteht u.a. aus einer sehr grossen Armlehne mit Haltegriffen vorn und hinten.

Die Scheibenheber werden elektrisch betätigt, können jedoch, wenn nötig, nach Abnahme der Stopfen in der Türverkleidung 4 mit einer Handkurbel, die im Handschuhfach untergebracht ist, bedient werden.

ARMATURENBRETT-AUSSTATTUNG

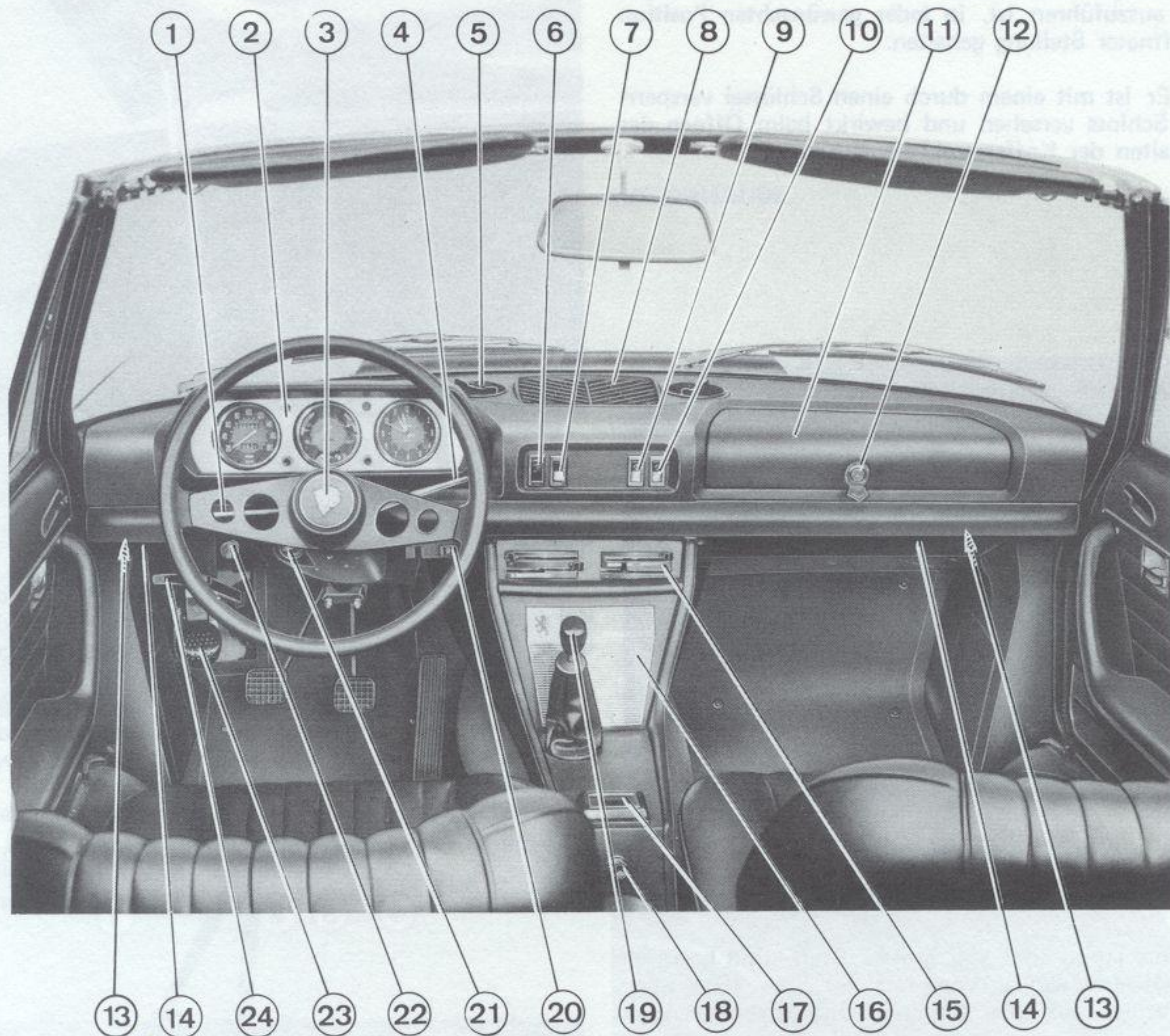

- 1 – Lichtschalter
- 2 – Kombiinstrument des Armaturenbrettes (dem der Limousine 504 gleich)
- 3 – Hupenschalter
- 4 – Blinklicht-Kippschalter
- 5 – Entfrosterdüsen
- 6 – Schalter für Scheibenwischer (2-stufig)
- 7 – Freier Schalter zum Anschluss von Zubehörtteilen (Nebellampen)
- 8 – Lüftungsklappe (Frischluft)
- 9 – Kippschalter für den elektrischen Scheibenheber links
- 10 – Kippschalter für den elektrischen Scheibenheber rechts
- 11 – Handschuhfach
- 12 – Handschuhfachs Schloss

- 13 – Bedienungshebel der seitlichen Luftleitklappen unter dem Armaturenbrett
- 14 – Beleuchtung unter der Armaturenbrett
- 15 – Betätigungshebel der Heizung (gleiches Funktionsprinzip wie bei der Limousine 504)
- 16 – Zierkappe, den zum Einbau eines Autoradios vorgesehen Platz abdeckend
- 17 – Aschbecher
- 18 – Zigarrenanzünder
- 19 – Gangschalthebel
- 20 – Schalter für die Parkleuchten
- 21 – Zünd- Lenk- Anlasschloss
- 22 – Zugknopf zum Öffnen der Motorhaube
- 23 – Betätigungspedal für Scheibenwischer und waschanlage
- 24 – Handbremshebel

ARMATURENBRETT

Das Armaturenbrett ist vollkommen stossicher verkleidet und mit einem geräumigen Handschuhfach versehen, dessen Deckel ein mit dem Schlüssel verriegelbares Schloss besitzt.

Die Beleuchtung des Handschuhfachs erfolgt automatisch beim Öffnen des Deckels.

KLIMAAANLAGE

Die Klimaanlage mit ihren Betätigungshebeln ist der der Limousine gleich.

Durch die Flügel der mittleren Lüftungsklappen wird der Frischluftstrom mit Aussenlufttemperatur zum Fahrer- und Beifahrersitz geleitet.

Die Luftleitklappen unter dem Armaturenbrett erlauben wie bei der Limousine die Zufuhr von zusätzlicher Frischluft.

Die Warmluftzufuhr erfolgt durch die Entfrosterdüsen hinter den mittleren Lüftungsklappen und durch 2 drehbare Düsen, die durch ihre Einstellung ein Beschlagen der Windschutzscheibe verhindern oder diese entfrosten.

Besonderheit des Coupés :

Die Coupés 504 sind mit hinteren Entlüftungsschlitzen versehen, die für eine bessere Luftzirkulation sorgen und ein Beschlagen der Heckscheibe verhindern.

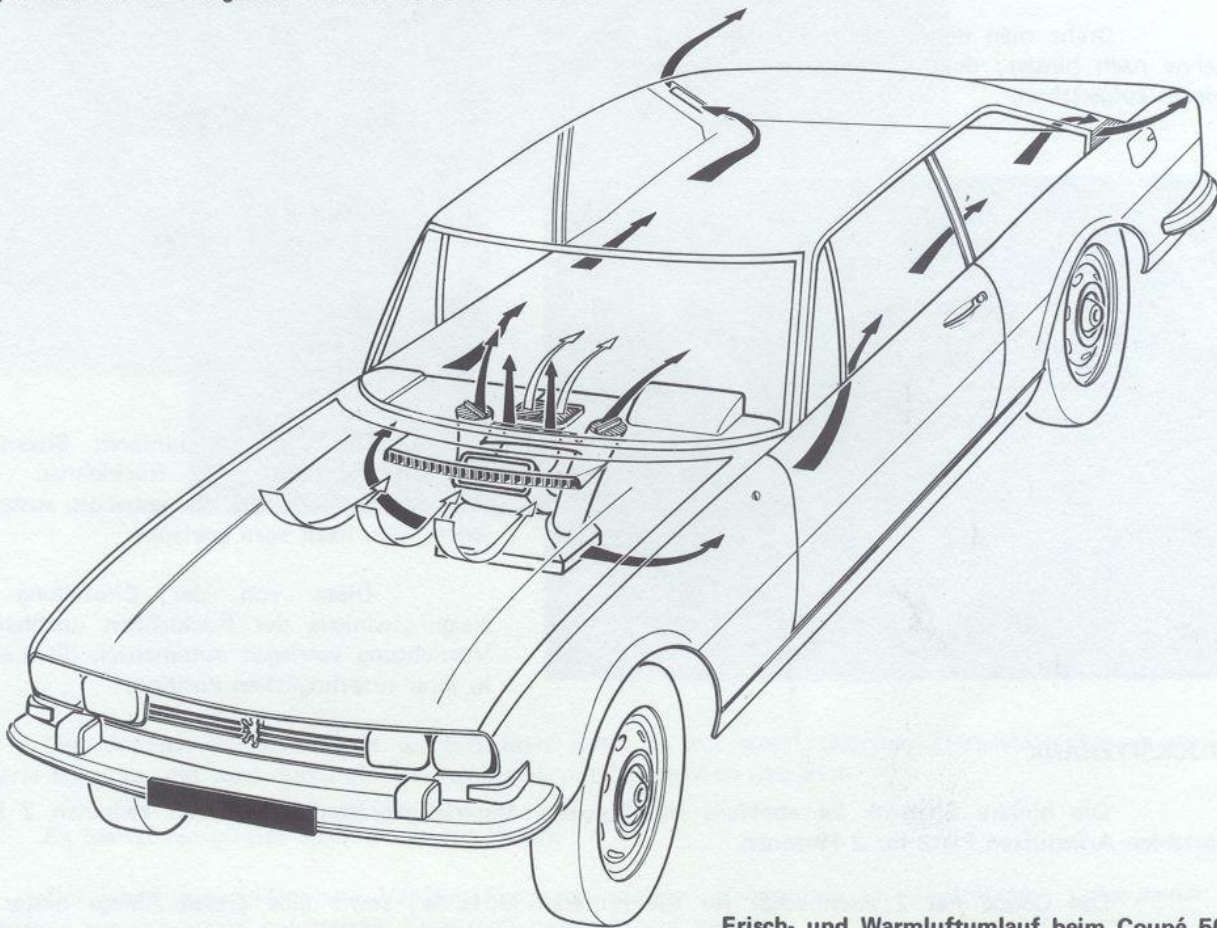

Frisch- und Warmluftumlauf beim Coupé 504

VORDERSITZE

Die sehr komfortablen, als Schalenitze ausgeführten Vordersitze bestehen aus einem Stahlrahmen, der mit weichem Polyäther-Material hoher Qualität gepolstert ist.

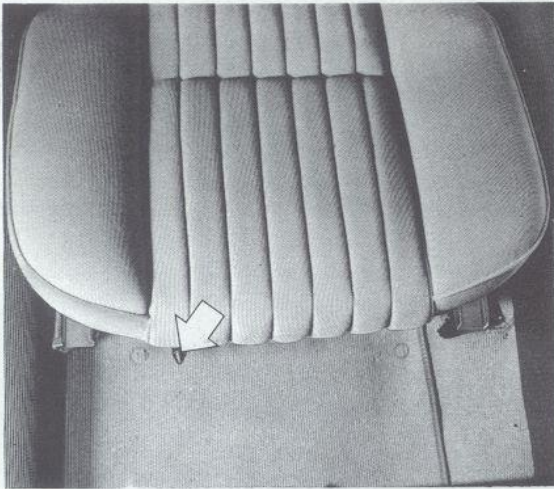

Diese Sitze auf kugelgelagerten Gleitschienen lassen sich leicht durch Druck nach links auf dem an der Sitzfrontseite befestigten Bedienungshebel einstellen und erlauben somit eine Längsverschiebung um 17 cm.

Die Neigung der Rücklehne lässt sich durch den innen an jedem Sitz angebrachten Bedienungsknopf einstellen.

Dreht man diesen nach vorn, so neigt sich die Lehne nach hinten; durch Drehung nach vorn wird diese wieder aufgerichtet.

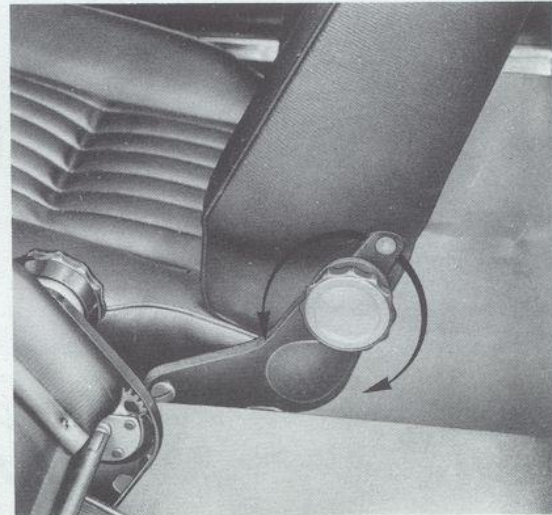

Um auf die hinteren Sitzen zu gelangen, werden die Rücklehnen nach Niederdrücken des Bedienungshebels, aussen an jedem Sitz, nach vorn geklappt.

Diese von der Einstellung des Neigungswinkels der Rücklehnen unabhängige Vorrichtung verriegelt automatisch die Lehnen in ihrer ursprünglichen Position.



RÜCKSITZBANK

Die hintere Sitzbank ist ebenfalls mit Polyäther-Material gepolstert und bietet zwischen 2 komfortablen Armstützen Platz für 2 Personen.

Das Coupé hat 2 Aschbecher für die hinteren Mitfahrer, sowie eine grosse Ablage hinter der Sitzbank.

BEFESTIGUNG VON SICHERHEITSGURTEN

Zur eventuellen Befestigung von Sicherheitsgurten des Typs "Baudrier" (3-Punktbefestigung) für den Fahrer und den vorderen Mitfahrer sind **3 Anbringstellen** vorgesehen.

2 dieser Befestigungspunkte befinden sich im Bodenblech hinter jedem Vordersitz und der dritte auf jeder Seite über den hinteren Armstützen.

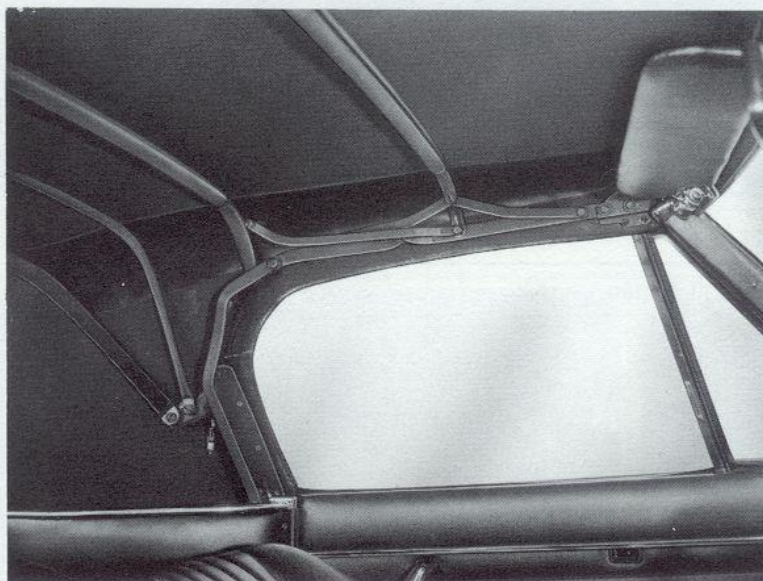
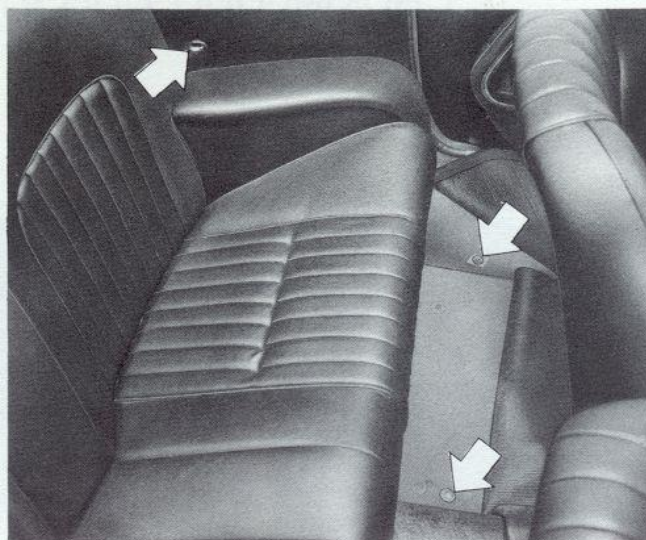

VERDECK DES CABRIOLETS

Das Verdeck aus schwarzem wasserdichten Stoff ist mit einer rostfreien Zierleiste hinten an der Karosserie befestigt und wird durch ein Verdeckgestell mit 3 Gelenken gespannt.

Es besitzt ein grosses Heckfenster aus Plastik.

Das leicht zurückklappbare Verdeck kann mit wenigen Handgriffen im Verdeckraum unter seiner Abdeckplane aus schwarzem gefütterten Kunststoff untergebracht werden.

Lackierung und Innenausstattung

Die Farbtabelle der Cabriolets und Coupés 504 bietet 4 Karosserie-Farbtöne, davon sind 2 metallfarben.

Die Sitze des Cabriolets sind mit **schwarzem Kunstleder**, die des Coupés mit **Velour-Stoff** überzogen.

Die **Dachverkleidung** des Coupés ist aus waschbarem gepolsterten Kunstleder

CABRIOLET

Karosserie-Farbton	Weiss Arosa 1132	Blau-grün Metall 1305	Grau Metall 1162	Rot Andalou 1309
Vordersitze und Rücksitzbank	schwarzes Kunstleder 3 000			
Türverkleidungen	schwarzes Kunstleder mit unterem Chrombeschlag			
Sonnenblende	schwarzer Kunststoff			
Gummiteppich vorn und hinten	schwarzes Gummi			

COUPE

Karosserie-Farbton	Weiss Arosa 1132	Blau-grün Metall 1305	Grau Metall 1162	Rot Andalou 1309
Vordersitze und Rücksitzbank	Velours-Stoff türkis 2309		Velours-Stoff beige 2308	
Türverkleidungen	schwarzes Kunstleder mit unterem Chrombeschlag			
Sonnenblende	Kunststoff, beige und schwarz			
Dachverkleidung	Kunstleder, beige			
Hutablage, hinten	Kunstleder, schwarz			
Teppich, vorn und hinten	Plüsch türkis 5314		Plüsch beige 5313	

COUPÉ ET CABRIOLET		COUPÉ			
LAQUE		DRAP		MOQUETTE	
Body Colour	Lackierung	Cloth	Stoff	Carpet	Teppich
					
Blanc Arosa 1132		Turquoise 2309		Turquoise 5314	
					
Bleu vert métallisé 1305		Turquoise 2309		Turquoise 5314	
					
Gris clair métallisé 1162		Beige 2308		Beige 5313	
					
Rouge Andalou 1309		Beige 2308		Beige 5313	

SONDERAUSSTATTUNG

AUTORADIO

Die Zierkappe unter dem Bedienungs Brett der Klimaanlage verdeckt den zum Einbau eines Autoradios vorgesehenen Platz.



NEBELLAMPEN

Die rechteckigen Nebellampen lassen sich leicht unter den Stossstangen anbringen.

Eine Signallampe im Kombiinstrument des Armaturenbretts wurde für diesen Zweck freigelassen.

