



Peugeot 504.

**Auto, jonka luotettavuus,
kestävyys ja turvallisuus varmistetaan
erityisen tehokkaasti.**



Peugeot on tunnetusti mukava auto. Mutta se on myös luotettava, kestävä ja turvallinen. Auto, jonka rakenne ja tekniset ratkaisut ovat usein olleet esimerkkinä muille autonvalmistajille.

Peugeotin luotettavuuden takeena on erityisen tehokas laadunvalvonta. Jokaisen Peugeotin jokainen yksittäinen osa tarkistetaan ja testataan ainakin kerran. Jokainen moottori koekäytetään jo ennen sen asentamista autoon. Jokainen vaihdelaatikko testataan äänieristetyssä huoneessa. Peugeot ei tyydy pistokokeisiin missään vaiheessa,

vaan jokainen valmistunut auto koeajetaan ennen sen luovuttamista tehtaalta. Peugeotin työntekijöistä joka kahdeksas toimii laadunvalvontatehtävissä.

Peugeot valmistaa itse monet niistä osista, jotka useat muut autonvalmistajat ostavat alihankkijoilta, esimerkiksi iskunvaimentimet, vaihdelaatikon ja ohjauslaitteiston. Tämän valmistustavan ansiosta Peugeot on luotettava ja turvallinen. Sen keskimääräinen käyttöikä on Ruotsin Auto-katsastuslaitoksen tilastojen mukaan 13,2 vuotta.

Näin turvallisuus ja kestävyys toteutetaan Peugeot 504:ssä.

Peugeot 504:n suunnittelussa kiinnitetään erityistä huomiota ennakkoturvallisuuteen. Turvallisuuteen, joka estää autoa ja sen matkustajia joutumasta riskitilanteeseen. Peugeot 504:n ajomukavuus on aktiivinen osa ennakkoturvallisuutta.

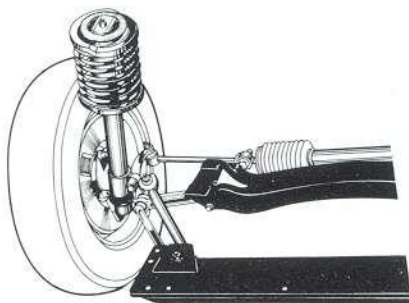

Peugeot 504 kulkee turvallisesti kaikissa olosuhteissa. Tavallista pitempi akseliväli (2,74 m), erillisjousitus kallistuskensaajineen kaikissa pyörissä (GL ja TI), tarkka ja kevyt hammastanko-ohjaus sekä vyörenkaat tekevät Peugeot 504:stä varman ajettavan. Auton, joka kulkee turvallisesti ja pehmeästi huonokuntoisellakin tiellä ja joka säilyttää tuntuman tienhen sekä ohjattavuutensa myös jyrkissä kaarteissa.



Peugeot 504 GL

Hallintalaitteet on sijoitettu ergonomisesti oikein. Kaikki tärkeät toiminnot ovat sormenpääntunnumassa. Käsiä ohjauspyörästä irrottamatta voi hoitaa valot, äänimerkin, vilkut, kaukovalovilkun, lasinpesijän ja lasinpyyhkimet

Istuimet ovat mukavat. Ne tukevat ristiselkää sekä antavat myös hyvän sivuttaistuen.

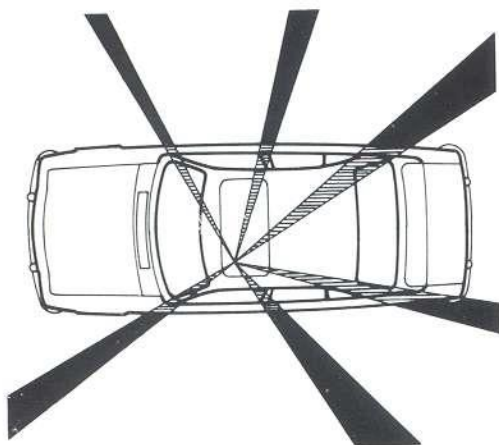

Peugeot 504:stä näkyy ja sen myös näkee. 504:n ikkunapinta-ala on 2,25 m² ja näkyvyys on 331 astetta. Valonheittimet on mitoitettu suuriksi ja niihin saa lisävarusteena lasinpesimet. 504 GL:ssä ja TI:ssä on lisäksi vakiovarusteena halogeenivalot.

Nämä kaikki ovat ominaisuuksia, jotka yhdessä tekevät matkanteosta mahdollisimman vähän kuljettajaa väsyttävän ja helpottavat keskittymistä liikenteen tarkkailuun.

Vaikka itse ajaisit erittäin hyvin, saatat joutua tilanteeseen, jossa autolta vaaditaan suojaavaa, passiivista turvallisuutta. Peugeot 504:ssä on turvakori, jonka etu- ja takaosat painuvat kolaritilanteessa asteittain kasaan ja sitovat samalla törmäysvoimaa. Vahvistettu ohjaamo säilyttää muotonsa ja suojaa siten matkustajia. Turvalukituksen ansiosta ovet pysyvät törmäystilanteessa kiinni ja estävät autossa olevia sinkoutumasta ulos.



Jos auton keulaan kohdistuva törmäys on erityisen raju ja moottori irtoaa, se ei työnny ohjaamoon vaan painuu alaspäin, kohti tietä. Passiivista turvallisuutta lisäävät myös sisätilojen turvapehmusteet, kokoonpainuva ohjausakseli, rullavyöt sekä niskatuet, jotka GL:ssä ja TI:ssä ovat vakiovarusteita.

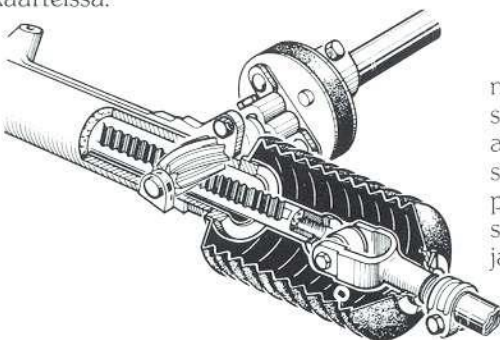

Peugeot 504:ssä on auton painoon nähden poikkeuksellisen suuripintaiset jarrut. Esimerkiksi 504 GL:n ja TI:n levyjarrujen kokonaispinta-ala on 2828 cm². Tämä pidentää jarrujen ikää ja varmistaa tehon toistuvissakin jarrutuksissa. Jarrupiirejä on luonnollisesti kaksi. Takapyörien lukkiutumista estävä jarrupaineen tasaaja, syöpymättömät jarruputket ja jarrujärjestelmän mahdollisista vioista kertova varoitusvalo ovat Peugeot 504:n vakiovarusteita.

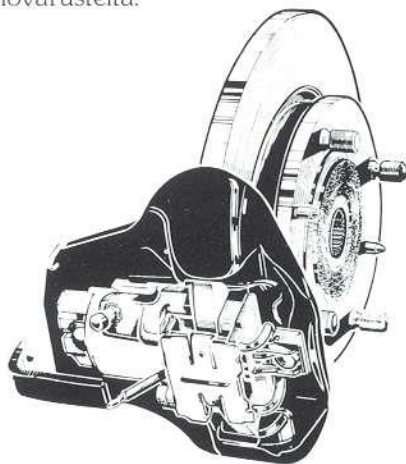
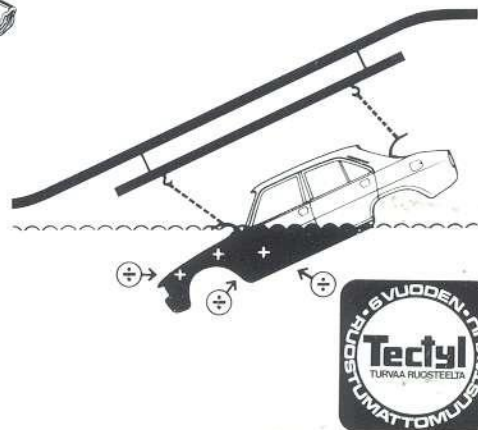

Suomen vaativissa olosuhteissa perusteellinen ruosteesto on välttämättömyys. Jokainen Peugeot suojataan jo tehtaalla elektroforesimenetelmällä. Korit kastetaan sähkökiinnitteeseen pohjamaaliin, joka tunkeutuu tehokkaasti kaikkialle. Kaikki palkit ja kotelot ruiskutetaan ruosteestoöljyllä. Suomessa Peugeot saa lisäksi Tectyl-ruosteestokäsittelyn ja kuuden vuoden ruostumatomuustakuun. Korroosiolle erityisen alttiissa paikoissa käytetään ruostumatomia materiaaleja, kuten alumiinia, kuparia, muovia ja ruostumatonta terästä.

Peugeot 504-sarja poikkeaa edukseen sekä ominaisuuksiltaan että hinnaltaan.

Peugeot 504-sarja poikkeaa edukseen muista saman koko- ja hintaluokan autoista monessa suhteessa. Auton sisätilat ovat suuret: jalkatila edessä 104 cm, sisäpituus 170 cm, kyynärleveys edessä 144 cm ja takana 141 cm (pyöräkotelot eivät kavenna takapenkin istuintilaa), korkeus edessä 98 cm ja takana 95 cm (Jan Ullénin mittausten menetelmä). Näin ollen Peugeot 504:ssä matkustaa suurikin perhe mukavasti.

Peugeot 504 on hiljainen. Hiljaisempi kuin useat muut autot. Sekä tiestä tulevat että moottorin äänet on poistettu tehokkaalla äänieristyksellä. Peugeot 504:n poikkeuksellisen äänettömyyden kuulet parhaiten vasta koeajolla.

Peugeot 504:n teknisistä ratkaisuksista ovat monet autovalmistajat ottaneet oppia. Kaikissa 504:ssa on jarrupalojen kulumisesta ilmoittava merkkivalo, kaksi jarrupiiriä ja lukkiutumattomat takajarrut. GL:ssä ja TI:ssä lisäksi erillisjousitus kalistuksenvakaajineen kaikissa pyörissä. Samoin levyjarrut.

Peugeot 504:n varustelu on runsas: sähkölämmittimen takaikkuna, sähkökello, rullavyöt, nukkamatot edessä ja takana, takapenkin alaslaskettava keskikyynärnoja ja lapsilukot takaovissa ovat Peugeot 504:n vakiovarusteita.

Peugeot 504 on edullinen myös työsuuhdeautona (veroluokka II).

Peugeot 504 GL

Suuri ja varustukseltaan monipuolinen Peugeot, jota on miellyttävä ajaa pitkiäkin matkoja. Takapenkillä on väljät tilat kolmelle ja mukaan mahtuu matkatavaroita lähes 550 litraa. Peugeot 504 GL:n 1971 cm³:n moottori antaa riittävästi tehoa turvallisiin ohituksiin ja on kaksikurkkuisen kaasuttimen ansiosta paitsi taloudellinen myös sitkeä pienillä kierroksilla. Peugeot 504 GL:n saa myös automaattivaihteistolla varustettuna.

Peugeot 504 GL, 1971 cm³, 96 hv/70,6 kW DIN. Ohjevähittäishinta 56.500 mk.

Peugeot 504 TI

Suorituskykyinen Peugeot, jonka varustelutaso on edustusauton luokkaa. Mekaanisella polttoaineen suihkutuksella varustettu 106 DIN hevosvoiman moottori on tehokas (huippunopeus 173 km/h mutta silti taloudellinen (DIN normikulutus 10,0 l/100 km). Peugeot 504 TI:ssä

on runsaasti korkean tason vakiovarusteita: ohjaustehostin, halogeenivalot, kattoluukku, etuovissa sähkötoimiset lasinnoistimet ja elektroninen kierroslukumittari. TI on saatavana myös automaattivaihteistolla varustettuna.

Peugeot 504 TI, 1971 cm³, 106 hv/78.0 kW DIN. Ohjevähittäishinnat alkaen 68.650 mk.

Peugeot 504 L

504-sarjan edullisin malli. Sekä hankintahinnaltaan että käytöltään. Silti sen mukavuus, turvallisuus ja ajo-ominaisuudet kestävät vertailun kokoluokassaan. Taloudellinen 1796 cm³:n moottori on riittävän suorituskykyinen (huippunopeus 154 km/h) ja se tyytyy matalaoktaaniinseen bensiiniin.

Peugeot 504 L, 1796 cm³, 79 hv/58,1 kW DIN. Ohjevähittäishinta 51.950 mk.



Peugeot 504 Farmarit

Peugeotin kuulu mukavuus ja hyvät ajo-ominaisuudet yhdistettynä ison farmarin monipuolisesti muunneltavaan hyötytilaan tekevät 504 Farmareista ihanneratkaisuja erityisesti suuren perheen käyttöön. Peugeot 504 GL Break



Peugeot 504 GL Break

Peugeot 504 GL

on rekisteröity viidelle ja 504 Familiale seitsemälle hengelle. Ja mukaan mahtuu myös runsaasti matkatavaroita. Koko auton levyinen ja korkuinen takaluukku

sekä tasainen lattia helpottavat suurten tavaroiden kuormaamista ja purkamista. Takaistuun on helposti käännettävissä kumoon, jolloin tavaratila voidaan nopeasti kaksinkertaistaa.

Peugeot 504 GL Break ja Peugeot 504 Familiale 1971 cm³, 96 hv/70,6 kW DIN. Ohjevähittäishinnat alkaen 63.950 mk.

Jos ajat yli 30.000 kilometriä vuodessa, on Peugeot 504 Diesel Sinulle oikea vaihtoehto.

Kumpi kannattaa hankkia, bensiini- vai dieselauto, on monelle vaikea päätös. Usein käy niin, että valinta tehdään sormituntumalla. Seuraava esimerkki, jonka luvut pe-

rustuvat Peugeot 504 GL:n ja 504 GL Dieselin välisiin kustannuseroihin antanee tähän asiaan lisävalaistusta.

Peugeot 504 GL Henkilöauto bensiini- ja dieselauton kannattavuusraja

A. Vuotuis-kustannukset bensiiniauton eduksi mk/vuosi		
- hankintahintaero esim. 3 vuoden kuoletusajalla mk:sta 12.750,- :3 =		4.250,-
- korko edellisestä esim. 12 %		510,-
- dieselvero		270,-
		5.030,-
B. Jälleenmyyntiarvo: dieselin eduksi n. 25 % = 4.500,- :3		1.500,-
	5.030,-	
	- 1.500,-	
	3.530,-	
C Polttoainekustannukset: bensiiniauto 12 l/100 km 12 x 1,80		21,60
dieselauto 9 l/100 km 9 x 1,11		-9,99
		11,61
D Kannattavuusraja $\frac{3530}{1161} = 30,405$ km/vuosi		

Peugeot 504 Dieselit

Peugeotilla on yli 50 vuoden kokemus dieselmootoreista. Tänä aikana tehdas on tehnyt yli miljoona dieseliä. Siksi Peugeot tietää miten dieselit on tehtävä.

Peugeot 504 GL Diesel on varustukseltaan sama kuin edellä esitetty 504 GL. 504 GLD:ssä on uusi 2,3 litran moottori

jonka teho on 70 hv DIN ja joka kuluttaa silti vain 8,6 l edullista dieselöljyä.

Peugeot 504 L Diesel on luokkansa edullisimpia dieselaita, joka on saavuttanut suosiota etenkin taksimiesten keskuudessa. Kori ja varustelu ovat samat kuin vastaavassa bensiinimallissa. Peugeot 504 Diesel Farmarit ovat suurperheisten ja paljon ajavien ihanneautoja. Diesel Familiale on rekisteröity kahdeksalle ja Diesel Break viidelle henkilölle. Ja jos

tavaraa on matkalle lähdettäessä enemmän kuin matkustajia, voidaan molempien tavaratila kaksinkertaistaa kääntämällä takimmaisen penkin selkänoja alas. 504 Diesel Familialen tavaratila on 330-650 litraa ja 504 Diesel Breakin 1100-1820 litraa.

Peugeot 504 Dieselit, 1948 cm³, 55 hv/40,4 kW DIN - 2304 cm³, 70 hv/51,5 kW DIN. Ohjevähittäishinnat alkaen 62.450 mk.

Muistitko Peugeotin kalliiksi? Vertaile hintoja.

Merkki	Iskutilavuus	Teho DIN hv/ käyntinop. r/min.	Polttoain. kulutus (DIN 70030)	Ohjevähittäis- hinta 5.4.-77
BMW 520	1990 cm ³	115/5600	10,7 l/100 km	73.900,-
Volvo 244 DL	2127 cm ³	100/5250	11,4 l/100 km	65.500,-
Saab 99 GL S	1985 cm ³	108/5200	10,0 l/100 km	55.050,-
Peugeot 504 GL	1976 cm ³	96/5200	10,2 l/100 km	56.500,-

Tule meille tutustumaan. Toteat, että Peugeot 504 poikkeaa edukseen sekä ominaisuuksiltaan että hinnaltaan.

Palin Oy